

# **Manual del usuario**

**Pantalla de gran formato**

**MultiSync V554Q**

MODELO: V554Q

Consulte el nombre del modelo en la etiqueta que figura en la parte trasera del monitor.

# Índice

---

Información de registro.....	Español-1
Información importante.....	Español-2
ADVERTENCIA.....	Español-2
PELIGRO.....	Español-2
Medidas de seguridad, mantenimiento y uso recomendado.....	Español-3
Medidas de seguridad y mantenimiento.....	Español-3
Uso recomendado.....	Español-3
Ergonomía.....	Español-3
Cómo limpiar el panel LCD.....	Español-4
Cómo limpiar la carcasa.....	Español-4
Instalación.....	Español-5
Colocación de los accesorios de montaje.....	Español-7
Denominación de las piezas y funciones.....	Español-9
Panel de control.....	Español-9
Panel del terminal.....	Español-10
Mando a distancia.....	Español-12
Funcionamiento del mando a distancia.....	Español-13
Ajust.....	Español-14
Conexiones.....	Español-16
Esquema de conexiones eléctricas.....	Español-16
Conexión a un ordenador personal.....	Español-17
Conexión a un reproductor o un ordenador con HDMI.....	Español-17
Conexión de un ordenador con DisplayPort.....	Español-17
Conexión de un dispositivo USB.....	Español-18
Funcionamiento básico.....	Español-19
Modos Encendido y Apagado.....	Español-19
Indicador de corriente.....	Español-20
Utilización de la gestión de alimentación.....	Español-20
Aspecto.....	Español-20
Reproductor Multimedia.....	Español-21
Archivos visualizables/reproducibles.....	Español-21
Pantalla de visualización de archivos.....	Español-23
Presentación de diapositivas.....	Español-24
Ajustes del Reproductor Multimedia.....	Español-24
RED Y OTROS AJUSTES.....	Español-25
Uso de AJ. TARJ. SD COMP.....	Español-26
COPIA DE CONTENIDOS.....	Español-27
Uso de contenidos de emergencia.....	Español-27
Información OSD.....	Español-27
Modo imagen.....	Español-28
Controles OSD (On-Screen-Display).....	Español-31
INPUT.....	Español-32
IMAGEN.....	Español-32
AUDIO.....	Español-34
PROGRAMA.....	Español-35
ENTRADA MÚLTIPLE.....	Español-36
OSD.....	Español-38
MULTIPANTALLA.....	Español-38
PROTECCIÓN PANTALLA.....	Español-40
CONTROL.....	Español-40
OPTION.....	Español-43
SISTEMA.....	Español-44
COMPUTE MODULE.....	Español-44
Funciones del mando a distancia.....	Español-46
Conexión de varios monitores.....	Español-47
Control del monitor mediante el mando a distancia RS-232C.....	Español-48
Controlar el monitor a través del control LAN.....	Español-50
Conexión a una red.....	Español-50
Configuración de la red con un navegador HTTP.....	Español-50
POINT ZOOM.....	Español-58
PRUEBA DE REPRODUCCIÓN.....	Español-59
DATOS INALÁMBRICOS INTELIGENTES.....	Español-60
Matriz de IMAGEN MÚLTIPLE.....	Español-60
Salida de vídeo.....	Español-67
Características.....	Español-68
Solución de problemas.....	Español-69
Especificaciones - V554Q.....	Español-71
Información del fabricante sobre reciclaje y energía.....	Español-72
[Aviso] Acerca de la licencia MPEG-4 AVC, MPEG-4 Visual incluida en este producto.....	Español-74

# Información de registro

## Información del cable

- ⚠ **AVISO:** Utilice los cables que se suministran con esta pantalla para no provocar interferencias en la recepción de radio y televisión. Para USB, utilice un cable de señal apantallado con núcleo de ferrita. Para D-Sub de 9 patillas, HDMI y DisplayPort, utilice un cable de señal blindado. Si utiliza otros cables y adaptadores, puede causar interferencias en la recepción de radio y televisión.

## Información de la CFC

⚠ **ADVERTENCIA:** La Comisión Federal para las Comunicaciones no permite ninguna modificación ni cambio en la unidad SALVO los especificados en este manual por NEC Display Solutions de America, Inc. El incumplimiento de este reglamento gubernamental podría anular su derecho a utilizar este equipo.

Este equipo se ha examinado y se garantiza que cumple los límites de los aparatos digitales de clase B, conforme al capítulo 15 de las normas de la CFC. Estos límites se han concebido como medida de protección eficaz contra las interferencias dañinas en las instalaciones domésticas. Este equipo genera, utiliza y puede irradiar energía de radiofrecuencia y, si no se instala y utiliza de acuerdo con las instrucciones, podría generar interferencias que afecten a la comunicación por radio. Sin embargo, no existe garantía de que no se produzcan interferencias en una instalación concreta. Si este equipo produjera interferencias que afectaran a la recepción de radio o televisión, lo cual se puede detectar apagando y encendiendo el equipo, el usuario puede intentar corregir las interferencias de una de las siguientes formas:

- Cambie la orientación o la posición de la antena receptora.
- Separe más el equipo y la unidad receptora.
- Conecte el equipo a la toma de corriente en un circuito distinto de aquél al que esté conectada la unidad receptora.
- Pida ayuda a su distribuidor o a un técnico de radio y televisión cualificado.

En caso necesario, el usuario también puede contactar con el distribuidor o el técnico para que le sugiera otras alternativas. El siguiente folleto, publicado por la Comisión Federal para las Comunicaciones (CFC), puede ser de utilidad para el usuario: "How to Identify and Resolve Radio-TV Interference Problems." ("Cómo identificar y resolver problemas de interferencias de radio y televisión.") Este folleto está editado por la imprenta del Gobierno de EE.UU. (U.S. Government Printing Office, Washington, D.C., 20402, Stock No. 004-000-00345-4).

## DECLARACIÓN DE CONFORMIDAD DEL PROVEEDOR

Este aparato cumple el capítulo 15 de las normas de la FCC. Su funcionamiento está sujeto a las siguientes condiciones: (1) Este dispositivo no puede producir interferencias dañinas y (2) acepta cualquier interferencia que reciba, incluidas las interferencias que pueden afectar al funcionamiento del equipo.

**Entidad responsable en EE.UU.:** NEC Display Solutions of America, Inc.

**Dirección:** 3250 Lacey Rd, Ste 500  
Downers Grove, IL 60515  
**N.º tlf.:** (630) 467-3000

Tipo de producto: Monitor

Clasificación del equipo: Aparato periférico, clase B

Modelo: V554Q



Windows es una marca registrada de Microsoft Corporation.

NEC es una marca registrada de NEC Corporation.

MultiSync es una marca comercial o marca comercial registrada de NEC Display Solutions, Ltd. en Japón y otros países.

DisplayPort y el logotipo de conformidad de DisplayPort son marcas registradas propiedad de la Video Electronics Standards Association en Estados Unidos y en otros países.

Todos los nombres de marca y de producto son marcas o marcas registradas de sus respectivas empresas.

Los términos HDMI, High-Definition Multimedia Interface y el logotipo HDMI son marcas comerciales o marcas comerciales registradas de HDMI Licensing Administrator, Inc. en los Estados Unidos y otros países.

La marca PLink es una marca registrada que determina los derechos de marca en Japón, Estados Unidos de América y otros países y regiones.

Los logotipos microSD y microSD SDHC son marcas registradas de SD-3C, LLC.

CRESTRON y CRESTRON ROOMVIEW son marcas comerciales o marcas comerciales registradas de Crestron Electronics, Inc. en Estados Unidos y otros países.

Raspberry Pi es una marca registrada de Raspberry Pi Foundation.

Adobe y el logotipo de Adobe son marcas comerciales registradas o marcas comerciales de Adobe Systems Incorporated en EE. UU. y en otros países.

## Licencias de software GPL/LGPL

El producto incluye software licenciado conforme a la licencia GNU GPL (licencia pública general), GNU LGPL (licencia pública general menor) y otras. Para obtener más información sobre cada software, consulte el archivo "readme.pdf" que se encuentra en la carpeta "about GPL&LGPL" del CD-ROM entregado.



# Información importante



## ADVERTENCIA



PARA PREVENIR EL PELIGRO DE INCENDIO O DESCARGAS ELÉCTRICAS, NO EXPONGA ESTE PRODUCTO A LA LLUVIA O LA HUMEDAD. TAMPOCO UTILICE EL ENCHUFE POLARIZADO DE ESTE PRODUCTO CON UN RECEPTÁCULO DEL CABLE DE EXTENSIÓN U OTRAS TOMAS A MENOS QUE LAS PROLONGACIONES SE PUEDAN INSERTAR COMPLETAMENTE.

NO ABRA LA CAJA DEL MONITOR, YA QUE CONTIENE COMPONENTES DE ALTO VOLTAJE. DEJE QUE SEA EL PERSONAL DE SERVICIO CUALIFICADO QUIEN SE ENCARGUE DE LAS TAREAS DE SERVICIO.



## PELIGRO



PARA REDUCIR EL RIESGO DE DESCARGAS ELÉCTRICAS, ASEGÚRESE DE QUE EL CABLE DE ALIMENTACIÓN ESTÁ DESCONECTADO DEL ENCHUFE DE PARED. PARA ASEGURARSE COMPLETAMENTE DE QUE NO LLEGA CORRIENTE A LA UNIDAD, DESCONECTE EL CABLE DE ALIMENTACIÓN DE LA TOMA DE CA. NO RETIRE LA CUBIERTA (O LA PARTE TRASERA). EL MONITOR NO CONTIENE PIEZAS QUE DEBA MANIPULAR EL USUARIO. DEJE QUE SEA EL PERSONAL DE SERVICIO CUALIFICADO QUIEN SE ENCARGUE DE LAS TAREAS DE SERVICIO.



Este símbolo advierte al usuario de que el producto puede contener suficiente voltaje sin aislar como para causar descargas eléctricas. Por tanto, evite el contacto con cualquier pieza del interior del monitor.



Este símbolo advierte al usuario de que se incluye documentación importante respecto al funcionamiento y el mantenimiento de este producto. Por ello, debería leerla atentamente para evitar problemas.

**⚠ PELIGRO:** Utilice el cable de alimentación que se suministra con el dispositivo según las indicaciones de la tabla que aparece a continuación. Si el equipo no incluye ningún cable de alimentación, póngase en contacto con NEC. Para todos los demás casos, utilice el cable de alimentación con el estilo de enchufe que coincida con la toma de corriente donde se encuentra el monitor. El cable de alimentación compatible corresponde a la tensión de CA de la toma de corriente y ha sido aprobado por, y cumple con, las normas de seguridad en el país de compra.

Este equipo está diseñado para ser utilizado con un cable de alimentación provisto de clavija de tierra protectora conectada a tierra. En caso contrario, puede producirse una descarga eléctrica. Asegúrese de que el cable de alimentación esté debidamente conectado a tierra.

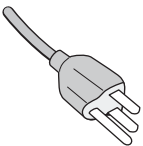
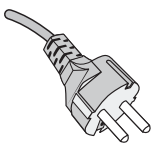
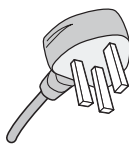
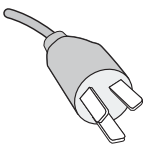
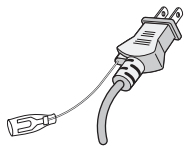
Tipo de enchufe	América del Norte	Europa	Reino Unido	Chino	Japonés
Forma del enchufe					
Región	EE.UU./Canadá	UE	Reino Unido	China	Japón
Voltaje	120*	230	230	220	100

\* Para utilizar este monitor LCD con su alimentación de CA de 125-240 V, conecte un cable de alimentación adecuado al voltaje de la toma de corriente alterna en cuestión.

**NOTA:** Este producto sólo puede recibir asistencia técnica en el país en el que ha sido adquirido.

- El uso básico previsto para este producto es el de un equipo técnico de información para oficinas o entornos domésticos.
- Su diseño está pensado para conectarse a un ordenador y no para visualizar señales de emisión por televisión.





# Medidas de seguridad, mantenimiento y uso recomendado

## Medidas de seguridad y mantenimiento

PARA GARANTIZAR EL RENDIMIENTO ÓPTIMO DEL PRODUCTO, TENGA EN CUENTA LAS SIGUIENTES INSTRUCCIONES AL CONFIGURAR Y UTILIZAR EL MONITOR MULTIFUNCIÓN:

- **NO ABRA EL MONITOR.** No contiene piezas que deba manipular el usuario. Si se abren o retiran las cubiertas, existe el riesgo de sufrir descargas eléctricas peligrosas u otros daños. Las tareas de servicio deberá realizarlas un técnico cualificado.
- No doble, pince o dañe en modo alguno el cable de alimentación.
- No coloque objetos pesados sobre el cable de alimentación.  
Si éste se dañara, podrían producirse descargas o fuego.
- Sujete el cable de alimentación al monitor con el tornillo y la abrazadera para evitar que se suelte la conexión. (Fuerza de sujeción recomendada: 139 - 189 N•cm).
- Asegúrese de que el monitor recibe alimentación suficiente. Consulte “Suministro de alimentación” en las especificaciones.
- El cable de alimentación que utilice debe estar homologado y cumplir las normas de seguridad de su país. (Por ejemplo, en Europa debería utilizarse el tipo H05VV-F 3G 0,75 mm<sup>2</sup>).
- En el Reino Unido, utilice un cable de alimentación homologado BS con enchufe moldeado que tenga un fusible negro (5 A) instalado para utilizarlo con este monitor.
- En caso de emergencia, tire del conector del cable de alimentación si debe desconectar el sistema de la tensión de alimentación. El monitor debería estar instalado cerca de una caja de enchufe de fácil acceso.
- No vierta ningún líquido en la caja ni utilice el monitor cerca del agua.
- No inserte objetos de ningún tipo en las ranuras de la caja, porque podrían tocar puntos con tensión peligrosos y ser dañinos o letales, o causar descargas eléctricas, fuego o fallos en el equipo.
- No coloque este producto sobre un carro, soporte o mesa inclinado o inestable, ya que el monitor podría caerse y se podrían producir daños graves.
- Evite que el monitor pase mucho tiempo con la pantalla en posición invertida porque puede ocasionarle un daño permanente.
- No utilice el monitor al aire libre.
- Si hay cristales rotos, retírelos con precaución.
- Este monitor está equipado con ventiladores para control de temperatura. Para garantizar el buen funcionamiento y una larga vida útil de este producto, es necesario que no se cubran las aberturas de ventilación del monitor.
- Si se rompe el monitor o el cristal, no toque el cristal líquido y tenga precaución.
- Coloque el monitor en un lugar debidamente ventilado para permitir que el calor se disipe sin problemas.
- No bloquee las aberturas ventiladas ni coloque el monitor cerca de un radiador u otras fuentes de calor.
- No coloque nada sobre el monitor.
- Trate con cuidado el monitor al transportarlo. Guarde el embalaje. Podría necesitarlo para futuros transportes.

- Si el ventilador de refrigeración funciona de forma continuada, se recomienda limpiar las aberturas de ventilación al menos una vez al mes.
- Para garantizar la fiabilidad del monitor, limpie una vez al año las aberturas de ventilación de la parte posterior del bastidor para eliminar la suciedad y el polvo.
- Al utilizar un cable LAN, no conecte el dispositivo periférico con cables que puedan tener excesivo voltaje.
- No utilice el monitor en zonas con altas temperaturas, humedad, polvo o grasa.
- No utilice el monitor en zonas sometidas a cambios bruscos de temperatura y humedad, ni lo exponga directamente al aire frío de aparatos de aire acondicionado. Estas condiciones pueden reducir la vida de la pantalla o provocar condensación. Si se ha producido condensación de agua, desenchufe el monitor y no lo utilice hasta que el agua se haya evaporado.

## Conexión a una TV\*

- El sistema de distribución de cables debe tener una conexión a tierra adecuada según lo establecido en ANSI/NFPA 70, National Electrical Code (NEC), específicamente en la sección 820.93, Grounding of Outer Conductive Shield of a Coaxial Cable.
- La malla del cable coaxial se debe conectar a la toma de tierra de la instalación del edificio.

Si se dan algunas de estas circunstancias, desconecte inmediatamente el monitor de la toma de corriente y contacte con el personal de servicio cualificado:

- Si el cable de alimentación o el enchufe está dañado.
- Si se ha derramado líquido o han caído objetos dentro del monitor.
- Si el monitor ha estado expuesto a la lluvia o el agua.
- Si el monitor se ha caído o se ha dañado la caja.
- Si observa algún daño estructural como, por ejemplo, alguna rotura o un combado que no sea natural.
- Si el monitor no funciona con normalidad y ha seguido las instrucciones de servicio.

## Uso recomendado

### Ergonomía

Para conseguir las máximas ventajas ergonómicas, recomendamos que:

- Para garantizar el rendimiento óptimo del monitor, déjelo en marcha durante 20 minutos para que se caliente. Evite reproducir patrones fijos en el monitor durante largos períodos de tiempo. De ese modo, evitará la persistencia de la imagen (efectos post-imagen).
- Descanse la vista periódicamente enfocándola hacia un objeto situado a 1,5 metros como mínimo. Parpadee con frecuencia.
- Coloque el monitor en un ángulo de 90° respecto a las ventanas u otras fuentes de luz para evitar al máximo los brillos y reflejos.
- Ajuste los controles de brillo, contraste y nitidez del monitor para mejorar la legibilidad.
- Revise su vista con regularidad.
- Utilice los controles de tamaño y posición predefinidos con señales de entrada estándar.
- Utilice la configuración de color predefinida.

\* Es posible que el producto que ha adquirido no disponga de esta función.

- Utilice señales no entrelazadas.
- No vea el color primario azul sobre fondo oscuro.  
Es difícil de ver y puede causar fatiga ocular debido a un contraste insuficiente.
- Apto para fines recreativos en entornos con iluminación controlada, para evitar las molestias que ocasionan los reflejos de la pantalla.

#### **Cómo limpiar el panel LCD**

- Cuando el panel LCD esté sucio, límpielo cuidadosamente con un paño suave.
- Limpie la superficie del monitor con pantalla de cristal líquido con un paño sin hilachas y no abrasivo. No utilice líquidos limpiadores ni limpiacristales.
- No frote el panel LCD con materiales duros o abrasivos.
- No presione la superficie del panel LCD.
- No utilice productos de limpieza con ácidos orgánicos, ya que la superficie del panel LCD se puede deteriorar o incluso cambiar de color.

#### **Cómo limpiar la carcasa**

- Desconecte el cable de alimentación.
- Limpie con cuidado la carcasa utilizando un paño suave.
- Para limpiar la carcasa, humedezca el paño con detergente neutro y agua, páselo por la carcasa y repáselo con otro paño seco.

**NOTA:** NO la limpie con benceno, diluyente, detergente alcalino, detergente con componentes alcohólicos, limpiacristales, cera, abrillantador, jabón en polvo ni insecticida. La carcasa no debe estar en contacto con goma o vinilo durante un largo período de tiempo. Estos tipos de líquidos y de materiales pueden hacer que la pintura se deteriore, se resquebraje o se despegue.

# Instalación

Para el contenido de la caja, consulte la hoja de contenido impresa que se incluye en la caja.

*Este dispositivo no puede utilizarse ni instalarse sin el soporte para mesa u otro accesorio de montaje para soporte. Para una instalación adecuada, se recomienda encarecidamente que se acuda a un técnico formado y autorizado por NEC. Si no se siguen los procedimientos de montaje estándar de NEC es posible que el equipo se dañe o el instalador sufra alguna lesión. La garantía del producto no cubre los daños causados por una instalación incorrecta. La garantía podría quedar anulada en el caso de no seguir estas recomendaciones.*

## Montaje

### ⚠ AVISO

#### Para el cliente:

NO monte el monitor por su cuenta. Para una instalación adecuada, se recomienda encarecidamente que se acuda a un técnico formado y cualificado. Póngase en contacto con su proveedor, que puede proporcionarle una lista de instaladores profesionales cualificados. El montaje en una pared o techo y la contratación de un técnico es responsabilidad del cliente.

#### Mantenimiento

- Compruebe periódicamente que no haya tornillos no apretados, separaciones, distorsiones u otras anomalías que se puedan producir con los equipos adicionales. En caso de que se detecte un problema, consulte a personal cualificado para obtener asistencia.
- Compruebe periódicamente la ubicación de montaje por si aprecia señales de daños o debilidades que se produzcan a lo largo del tiempo.

NO bloquee las ranuras de ventilación al montar accesorios u otros elementos.

#### Para personal cualificado de NEC:

##### Peligro de estabilidad.

El dispositivo puede caerse y causar lesiones personales graves o la muerte. Para evitar lesiones, este dispositivo debe estar firmemente conectado al suelo/pared de acuerdo con las instrucciones de instalación.

Inspeccione atentamente la ubicación donde se va a montar la unidad. No todas las paredes y techos son aptas para soportar el peso de la unidad. El peso de este monitor se menciona en la especificación (consulte "V554Q" en [página 71](#)). La garantía del producto no cubre los daños causados por una instalación incorrecta, reformas o desastres naturales. La garantía podría quedar anulada en el caso de no seguir estas recomendaciones.

Con el fin de garantizar una instalación segura, utilice dos o más escuadras para montar la unidad. Monte la unidad en dos puntos como mínimo en la ubicación de la instalación.

## Por favor, tenga en cuenta las siguientes instrucciones cuando monte la unidad en una pared o techo.

### ⚠ AVISO

- Cuando se utilicen accesorios adicionales que no estén aprobados por NEC, deben cumplir el método de montaje compatible con VESA (FDMIv1).
- NEC recomienda interfaces de montaje que cumplan con la norma UL1678 norteamericana.
- NEC recomienda encarecidamente que se utilicen tornillos de tamaño M6 (longitud de 10-12 mm más el grosor de escuadra y arandela). Si se utilizan tornillos superiores a 10-12 mm, compruebe la profundidad del orificio. (Fuerza de sujeción recomendada: 470 – 635 N•cm). El orificio de la escuadra debe ser inferior a  $\varnothing 8,5$  mm.

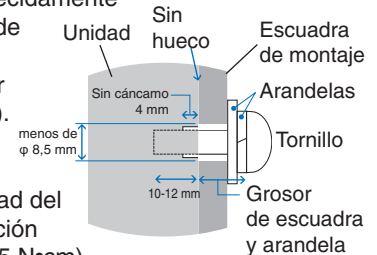

- Antes de proceder al montaje, inspeccione la ubicación de instalación con el fin de garantizar que esta es lo suficientemente fuerte para soportar el peso la unidad montada y que la unidad no sufrirá daños.
- Consulte las instrucciones incluidas con el equipo de montaje para obtener información detallada.
- Asegúrese de que no quede ningún hueco entre el monitor y la escuadra.

**NOTA:** En caso de utilizar la configuración de video wall durante un tiempo prolongado, puede producirse una ligera expansión de los monitores debida a los cambios de temperatura. Se recomienda mantener un espacio de separación de más de un milímetro entre los bordes de los monitores adyacentes.

- ⚠ **AVISO:**
  - Durante la instalación, no ejerza presión sobre el panel LCD ni fuerce excesivamente ninguna de las partes del monitor al empujarlo o al apoyarse en él. Esto podría dañar el monitor o deformarlo.
  - Para evitar que el monitor caiga de la pared o del techo, NEC recomienda encarecidamente el uso de un cable de seguridad.
  - Instale el monitor en algún lugar de la pared o del techo lo suficientemente resistente como para soportar el monitor.
  - Prepare el monitor utilizando accesorios de montaje como, por ejemplo, un gancho, un cáncamo u otras piezas de montaje, y, a continuación, asegúrelo con un cable de seguridad. El cable instalado no debe estar tenso.
  - No intente colgar el monitor usando un cable de seguridad de instalación. El monitor debe instalarse correctamente en un soporte compatible con VESA.
  - Antes de montarlo, asegúrese de que los accesorios de montaje sean lo suficientemente resistentes como para soportar el monitor.

Utilice las asas para la posición horizontal y los dos orificios de montaje con los cáncamos para posición vertical.

Cable de seguridad para instalación en horizontal

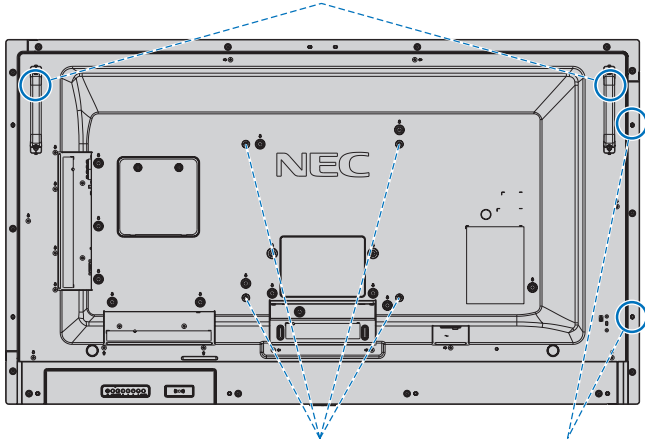

Interfaz de montaje VESA (M6) Cable de seguridad para instalación en vertical

### Instalación de un cable en un monitor para posición vertical

Utilice cáncamos para instalar un cable al monitor. Para evitar que el monitor caiga de la pared o del techo, NEC recomienda encarecidamente el uso de un cable.

Instale el monitor en algún lugar de la pared o del techo lo suficientemente resistente como para soportar el monitor.

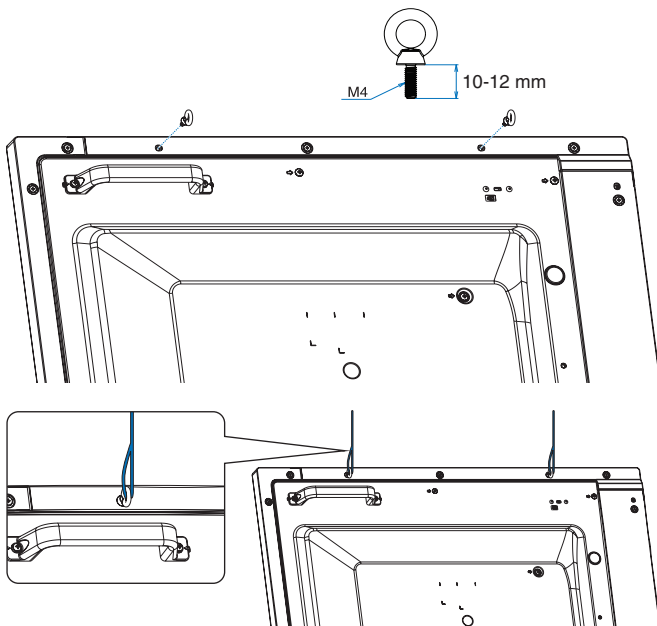

### Ubicación de montaje

- El techo debe ser lo suficientemente fuerte como para soportar el monitor y los accesorios adicionales.
- NO lo instale en ubicaciones donde una puerta o un portón puedan golpear a la unidad.
- No lo instale en zonas donde la unidad estará sometida a vibraciones fuertes y polvo.
- NO instale el monitor junto a ninguna de las principales entradas de alimentación al edificio.
- NO instale el monitor donde alguien se pueda agarrar a la unidad o a los equipos montados, o colgarse de éstos fácilmente.
- Permita que haya una ventilación adecuada o aire acondicionado alrededor del monitor, de tal forma que el calor se pueda disipar adecuadamente del monitor y los equipos adicionales.

### Montaje en los techos

- Asegúrese de que el techo sea lo suficientemente fuerte como para soportar el peso de la unidad y de los equipos adicionales con el transcurso del tiempo, en caso de terremotos, vibraciones inesperadas u otras fuerzas externas.
- Asegúrese de que la unidad se monte sobre una estructura sólida dentro del techo, como una viga maestra. Asegure el monitor utilizando pernos, arandelas de seguridad con resorte, arandelas y tuercas.
- NO lo monte en zonas que no dispongan de una estructura interna de soporte. NO utilice tornillos de madera o tornillos de anclaje para montarlo. NO monte la unidad en el techo ni en dispositivos colgantes.

### Mantenimiento

- Compruebe periódicamente que no haya tornillos no apretados, separaciones, distorsiones u otras anomalías que se puedan producir con los equipos de montaje. En caso de que se detecte un problema, consulte a personal cualificado para obtener asistencia.
- Compruebe periódicamente la ubicación de montaje por si aprecia señales de daños o debilidades que se produzcan a lo largo del tiempo.

### Orientación

- Al utilizar el monitor en posición vertical, este debe girarse hacia la derecha, de modo que el lado izquierdo se mueva hacia arriba y el derecho, hacia abajo. De este modo se facilitará una ventilación adecuada y se prolongará la duración del monitor. Una ventilación incorrecta puede acortar la vida útil del monitor.

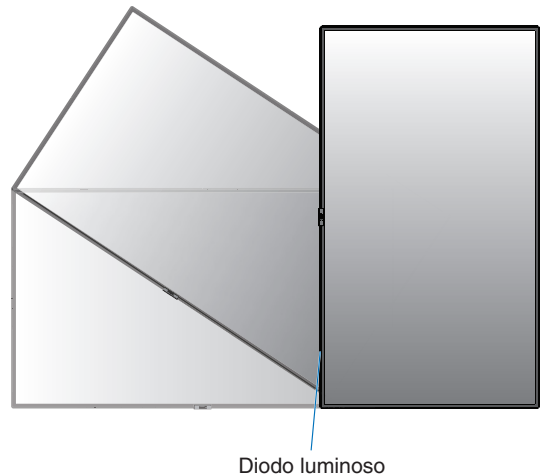

## Cambio de la posición del adorno con el logotipo de NEC

Al utilizar el monitor en posición vertical, la posición del adorno con el logotipo de NEC se puede cambiar.

Para extraer el adorno con el logotipo utilice un destornillador para quitar el tornillo y extraer el adorno.

Para colocar el adorno con el logotipo: ajuste las protusiones del adorno con el logotipo en los agujeros para la protusión que hay en el biselado. Asegúrese de que el agujero para el tornillo del adorno con el logotipo coincide con el agujero en el biselado. Coloque el adorno con el logotipo con el tornillo destinado a tal fin. (Fuerza de sujeción recomendada: 30-40 N•cm).

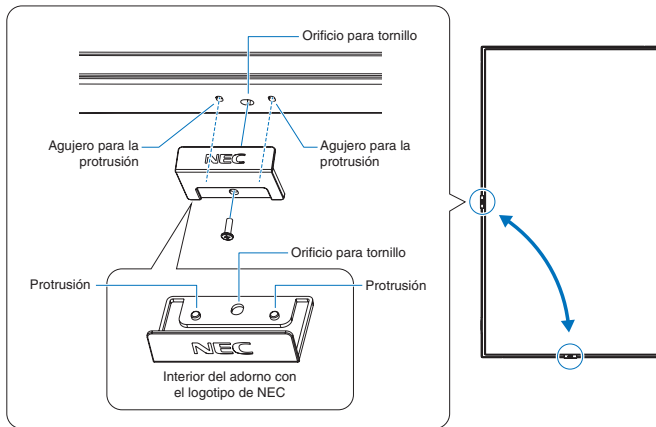

**⚠ AVISO:** No use ningún otro tornillo para colocar el adorno del monitor.

## Colocación de los accesorios de montaje

El monitor está diseñado para su uso con el sistema de montaje VESA.

### 1. Colocación de los accesorios de montaje

Procure no inclinar el monitor mientras coloca los accesorios.

Interfaz de montaje VESA (M6)

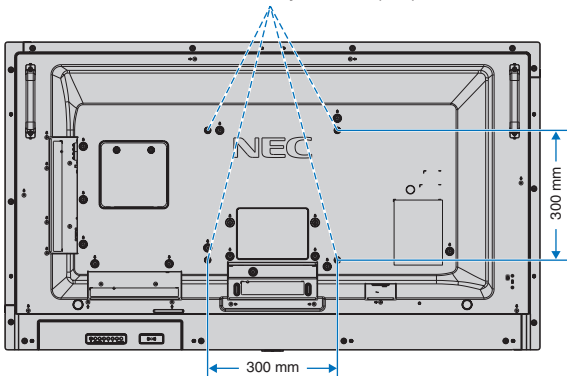

Los accesorios adicionales se pueden colocar con el monitor boca abajo. Para evitar rayar el panel LCD, coloque siempre sobre la mesa un paño suave, como una manta que sea más grande que el área de la pantalla del monitor, antes de colocar el monitor boca abajo. Asegúrese de que no hay nada en la mesa que pueda dañar el monitor.

Si se utilizan accesorios de montaje que no cumplen las indicaciones NEC ni están aprobados por éste, deben cumplir el estándar Interfaz de Montaje de Dispositivo Plano (FDMI) de la VESA.

**NOTA:** Antes de la instalación coloque el monitor boca abajo sobre una superficie plana, que sea más grande que la pantalla. Elija una mesa resistente que pueda soportar fácilmente el peso del monitor.

## 2. Instalación de una placa opcional

1. Desactive el interruptor eléctrico principal.
2. Coloque el monitor boca abajo encima de la lámina protectora.  
**NOTA:** Asegúrese de colocarlo en una superficie plana y adecuada.
3. Afloje los tornillos para extraer la cubierta acoplada de la ranura (**Figura 1**), deslizándola hacia la derecha (**Figura 2**) y hacia arriba (**Figura 3**).



Figura 1

Figura 2

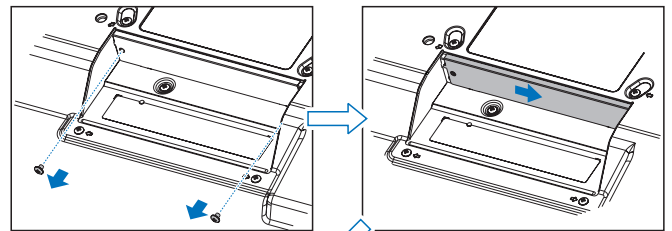
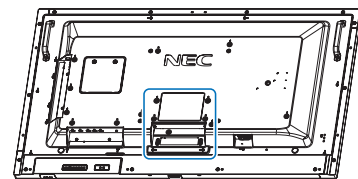

Figura 3

Figura 4

4. Inserte la placa opcional en el monitor y sujétela con los tornillos que ha extraído (**Figura 4**).

**NOTA:** Comuníquese con su proveedor para obtener una lista de placas opcionales para su monitor. Antes de fijar la placa opcional con los tornillos, procure manipularla sin ejercer demasiada fuerza. Asegúrese de insertar la placa en la ranura con la orientación correcta.

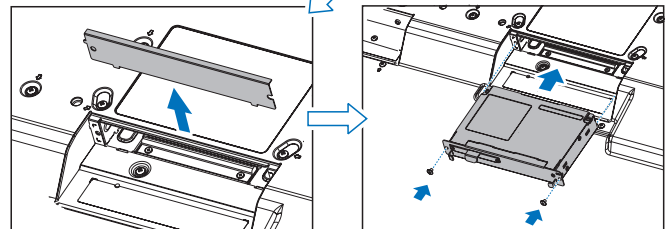
**⚠ ADVERTENCIA:** Asegúrese de que la placa opcional esté fijada con los tornillos extraídos. De lo contrario, podría caerse y ocasionarle algún daño.

(Fuerza de sujeción recomendada: 139 - 189 N•cm).



### 3. Instalación y extracción del soporte para mesa opcional

- AVISO:**
- Dos o más personas deberán instalar y retirar el soporte.
  - Use SOLO los tornillos suministrados con el soporte para mesa opcional.
  - Al instalar el soporte del monitor, sostenga la unidad con cuidado para evitar pellizcarse los dedos.

Para la instalación, siga las instrucciones incluidas en el soporte o en el equipo de montaje. Utilice sólo los dispositivos recomendados por el fabricante.

- NOTA:**
- Use el ST-401. Consulte el manual del usuario del ST-401 para obtener más información.
  - NO utilice esta pantalla en el suelo con el soporte para mesa. Utilícelo sobre una mesa con un accesorio de montaje que lo sostenga.

- AVISO:** Consulte el manual del soporte de mesa de ST-401 para obtener información sobre la "estructura para evitar caídas".

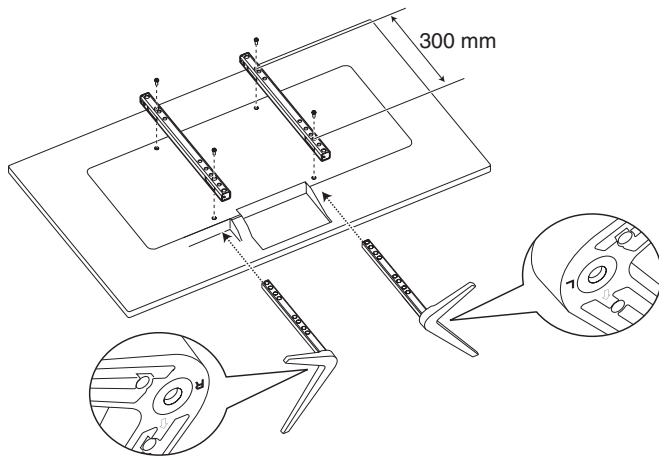

#### Ajuste de la altura

1. Las líneas de la barra de soporte indican las alturas de ajuste (**Figura 3**). Ajuste el tubo a las líneas.

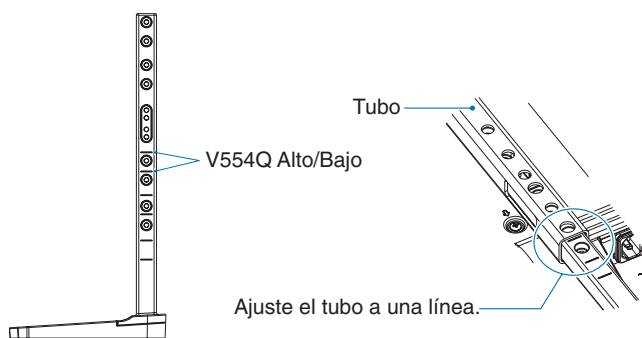

**Figura 3**

2. Instale la barra de soporte y el tubo con los tornillos que se incluyen. Atornille los dos tornillos en los agujeros del tubo (**Figura 4**).

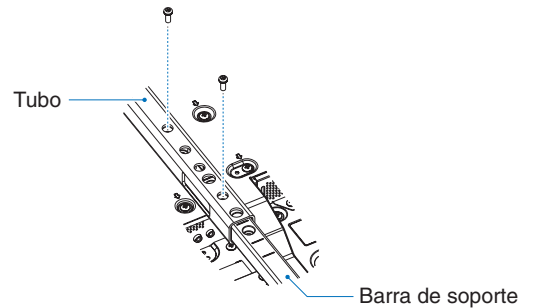

**Figura 4**

- AVISO:** Instalar el monitor a una altura errónea puede causar su caída. Instale el monitor a la altura correcta.

### 4. Requisitos de ventilación

Cuando el montaje se haga en un espacio cerrado o empotrado, deje la suficiente separación entre el monitor y la pared para asegurar que el calor se dispersa, como se muestra abajo.

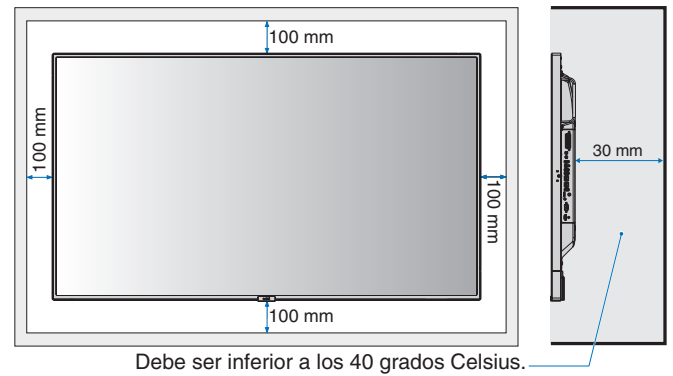

Permita que haya una ventilación adecuada o aire acondicionado alrededor del monitor, de tal forma que el calor se pueda disipar adecuadamente de la unidad y de los equipos adicionales, sobre todo si utiliza monitores en una configuración de varias pantallas.

- NOTA:** La calidad del sonido de los altavoces internos será distinta en función de la acústica de la sala.

# Denominación de las piezas y funciones

## Panel de control

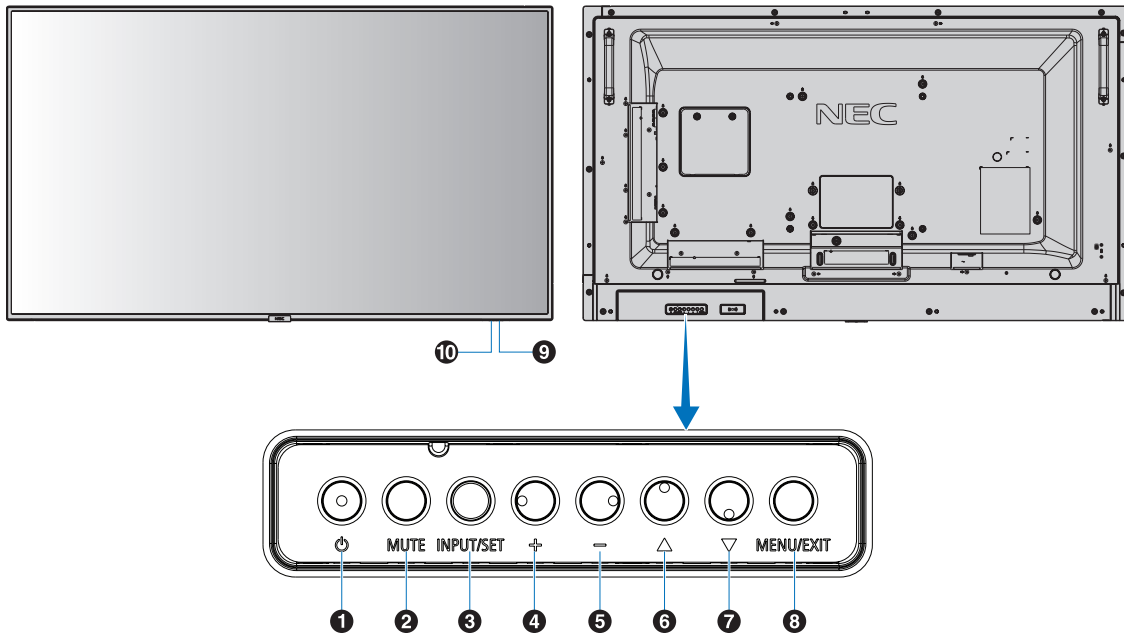

### 1 Botón (botón de encendido)

Enciende el monitor y activa el modo en espera.  
Véase también la [página 19](#).

### 2 Botón MUTE

Activa y desactiva la función de silencio.

### 3 Botón INPUT/SET

INPUT (ENTRAD): Recorre las entradas disponibles cuando el menú OSD no está en funcionamiento. [DisplayPort1], [DisplayPort2], [HDMI1], [HDMI2], [HDMI3], [MP], [OPTION\*], [C MODULE]\*1. Estas son únicamente las entradas disponibles, mostradas con su nombre predeterminado de fábrica.

**NOTA:** MP es la abreviatura de Media Player (reproductor multimedia).

SET: Actúa como un botón “configurar” cuando se realiza una selección con el menú OSD (visualización en pantalla) abierto.

\*: Esta función depende de la placa opcional que esté utilizando.

\*1: Esta entrada está disponible cuando la placa de interfaz opcional del Compute Module de Raspberry Pi y el Compute Module de Raspberry Pi están instalados.

### 4 Botón + (botón más)

Aumenta el nivel de salida de audio cuando el menú OSD está apagado.

Mueve el área resaltada hacia la derecha cuando navega por las opciones del menú OSD.

Actúa como (+) para aumentar el valor de una opción de menú OSD seleccionada con el botón SET.

### 5 Botón - (botón menos)

Reduce el nivel de salida de audio cuando el menú OSD está apagado.

Mueve el área resaltada hacia la izquierda cuando se navega por las opciones del menú OSD.

Actúa como (-) para disminuir el valor de una opción de menú OSD seleccionada con el botón SET.

### 6 Botón ▲ (botón arriba)

Activa el menú OSD cuando no está en funcionamiento. Tiene la misma función que el botón ▲ que permite desplazar el área seleccionada arriba para seleccionar las opciones de ajuste en el menú OSD.

### 7 Botón ▼ (botón abajo)

Activa el menú OSD cuando no está en funcionamiento. Tiene la misma función que el botón ▼ que permite desplazar el área seleccionada abajo para seleccionar las opciones de ajuste en el menú OSD.

### 8 Botón MENU/EXIT (Menú/Salir)

Activa el menú OSD cuando no está en funcionamiento. Tiene la misma función que el botón de retroceso de OSD: llevar al menú OSD anterior.

Tiene la misma función que el botón EXIT, cerrar OSD y volver al menú principal.

### 9 Sensor del mando a distancia e indicador de corriente

Recibe la señal del mando a distancia (cuando se utiliza el mando a distancia inalámbrico). Véase también la [página 13](#). Se enciende la luz azul cuando el monitor está en modo activo\*.

Verde y ámbar parpadean alternativamente cuando la función [AJUSTES DE PROGRAMA] está activada\*1. Cuando se detecta un fallo de componente en el monitor, el indicador parpadea en rojo o en una combinación de rojo y azul.

\*: Si selecciona [APAG.] en [INDICADOR DE CORRIENTE] (véase la [página 42](#)), el LED no se iluminará cuando el monitor esté en modo activo.

\*1: Si selecciona [APAG.] en [INDICADOR PROGRAMA] (véase la [página 42](#)), el LED no parpadeará.

**NOTA:** Consulte [INDICADOR DE CORRIENTE] (véase la [página 42](#)).

### 10 Sensor de luz ambiental

Detecta el nivel de luz ambiental que permite ajustar el monitor automáticamente en la configuración de la luz de fondo, permitiendo así más comodidad para la vista. No cubra este sensor. Véase la [página 42](#).

# Panel del terminal

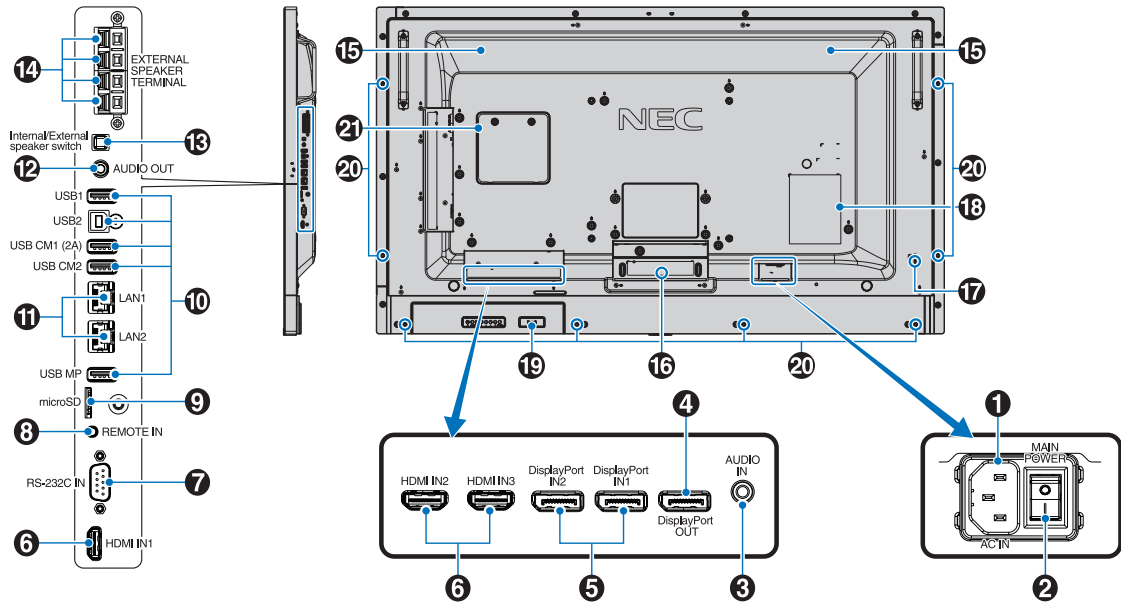

## 1 Conector de entrada CA

Conecta el cable de alimentación que se suministra con el producto.

## 2 Interruptor principal de encendido

Interruptor de encendido/apagado para encender y apagar el monitor.

## 3 Entrada de audio

Para introducir señales de audio desde un equipo externo, como ordenadores o reproductores.

## 4 DisplayPort OUT

Da salida a las señales de DisplayPort de DisplayPort IN1. Puede conectar varios monitores utilizando la conexión en cadena DisplayPort. Véase [MULTIPANTALLA] (página 38) y Salida de vídeo (página 67).

## 5 DisplayPort IN1/IN2

Para dar entrada a señales DisplayPort.

## 6 HDMI IN1/IN2/IN3

Entrada de señales de HDMI.

## 7 RS-232C IN (D-Sub de 9 clavijas)

Conecte la entrada RS-232C de un equipo externo, como un ordenador, para controlar las funciones RS-232C. Véase la página 48.

## 8 Entrada remota

Utilice el sensor opcional conectándolo a su monitor.

**NOTA:** No utilice este conector a menos que se le indique específicamente.

## 9 Ranura de tarjeta microSD

Lector de tarjetas de memoria microSD para usar con el reproductor multimedia (véase la página 22).

Para instalar la tapa de la ranura para la tarjeta microSD, consulte "Instalación de la tapa de la ranura para la tarjeta microSD" (véase la página 22).

## 10 Puerto USB

USB1: Puerto downstream (USB Tipo A). Para conectar dispositivos USB.

USB2: Puerto upstream (USB Tipo B).

Para conectar un equipo externo como un ordenador. Utilice este puerto para controlar el monitor desde un equipo externo conectado.

USB CM1 (2A): Puerto de entrada de alimentación.

USB CM2\*: Puerto de servicio. No conecte ningún dispositivo.

\* La funcionalidad USB está disponible cuando la placa de interfaz opcional del Compute Module de Raspberry Pi y el Compute Module de Raspberry Pi están instalados.

USB MP: Lector de dispositivos de almacenamiento USB para usar con el reproductor multimedia.

Véase la página 21. Este puerto está pensado para realizar futuras actualizaciones del software. Para usar el Reproductor Multimedia, conecte el dispositivo de almacenamiento USB a este puerto (véase la página 18).

MP es la abreviatura de Media Player (Reproductor Multimedia).

## 11 Puerto LAN 1/2 (RJ-45)

Conéctese a la LAN para administrar y controlar el monitor a través de la red. Véase la página 47 y página 50.

**NOTA:** Conceda prioridad de uso a LAN1.

## 12 Salida de audio

Para dar salida a la señal de audio desde AUDIO IN, DisplayPort y HDMI a un dispositivo externo (receptor estéreo, amplificador, etc.).

**NOTA:** Este conector no es un terminal de auriculares.

## 13 Conmutador altavoz interno/externo

: Altavoz interno : Altavoz externo.

**NOTA:** Apague el interruptor principal del monitor cuando utilice el conmutador del altavoz interno/externo.

## 14 Terminal de altavoz externo

Salida de la señal de audio.

El terminal rojo es el que lleva el signo de suma (+).

El terminal negro es el que lleva el signo de resta (-).

**NOTA:** este terminal de altavoz es para un altavoz de 15 W + 15 W (8 ohmios).



**15 Altavoz interno****16 Ranura para placa opcional**

Ranura para la instalación de una placa opcional con 2 ranuras. Véase la [página 7](#).

**NOTA:** Comuníquese con su proveedor para obtener una lista de las placas opcionales compatibles.

**17 Ranura de seguridad**

Ranura para cerradura de seguridad y protección contra robos compatible con los cables/equipos de seguridad Kensington.

Para los productos, visite la web de Kensington.

**18 Etiqueta de clasificación****19 Sensor de datos inalámbricos inteligentes**

Sensor de comunicación inalámbrica de la información y los ajustes del monitor. Véase la [página 60](#).

**20 Orificio para montaje de un altavoz opcional**

**NOTA:** Comuníquese con su proveedor para obtener una lista de altavoces compatibles.

**21 Ranura para el Compute Module de Raspberry Pi**

Ranura para instalar una placa de interfaz de Compute Module de Raspberry Pi y el Compute Module de Raspberry Pi. Consulte <https://www.nec-display.com/dl/en/manual/raspberrypi/> para más información.

**⚠ AVISO:** La instalación debe realizarla un técnico cualificado. No intente instalar una placa de interfaz de Compute Module y el Compute Module de Raspberry Pi usted mismo.

## Mando a distancia

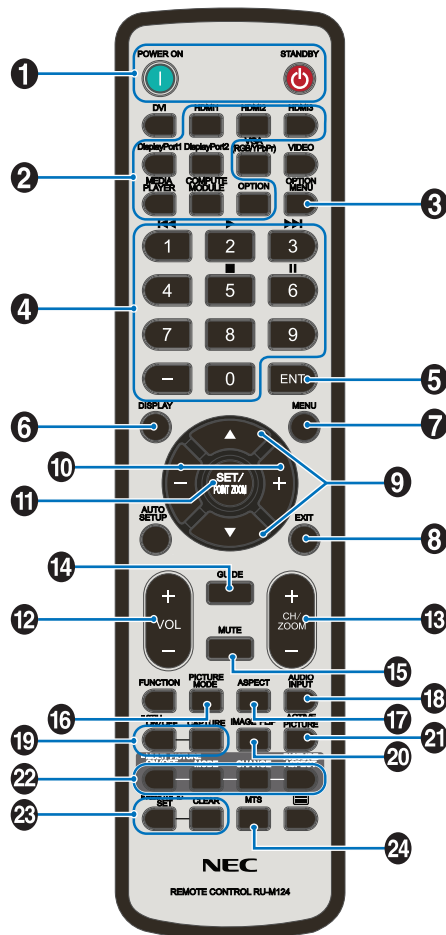

### 1 Botón POWER ON/STANDBY

Enciende el monitor y activa el modo en espera.

### 2 Botón INPUT

Selecciona la señal de entrada.

La señal de entrada del REPRODUC. MULTI se muestra como MP.

### 3 Botón OPTION MENU

### 4 TECLADO

Pulse los botones para establecer y cambiar contraseñas, cambiar de canal y establecer el ID REMOTO. Los botones siguientes se usan para el [CEC] (Consumer Electronics Control, Control de electrónica de consumo) (véase la [página 43](#)) y la función del reproductor multimedia (véase la [página 21](#)): 1 ◀◀, 2 ▶▶, 3 ▶▶▶, 5 ■, 6 ||.

### 5 Botón ENT

Confirma AUTOREPR. CARPETA en el reproductor multimedia.

### 6 Botón DISPLAY

Activa o desactiva la información OSD. Véase la [página 27](#). Si bloquea los botones de control remoto utilizando la función [AJUSTES BLOQUEO IR], puede desbloquear los botones manteniendo este botón pulsado durante más de 5 segundos.

### 7 Botón MENU

Activa o desactiva el modo de menú.

### 8 Botón EXIT

Vuelve al menú previo dentro del menú OSD.

### 9 Botón ▲/▼ (botón arriba/abajo)

Tiene la misma función que el botón ▲▼ que permite desplazar el área seleccionada arriba o abajo para seleccionar las opciones de ajuste en el menú OSD. Al utilizar PIP (imagen en imagen), la pantalla pequeña se mueve hacia arriba o hacia abajo.

### 10 Botón +/- (botón menos/más)

Aumenta o disminuye el nivel de ajuste dentro de la configuración del menú OSD.

Al utilizar PIP (imagen en imagen), la pantalla pequeña se mueve hacia la derecha o hacia la izquierda.

### 11 Botón SET/POINT ZOOM

SET: Cuando se muestra el OSD, este botón actúa como un “botón de ajuste” cuando realiza la selección.

POINT ZOOM: Cuando no se muestra el OSD, este botón actúa como “botón de punto zoom”.

### 12 Botón VOLUME +/- (VOLUMEN)

Aumenta o reduce la señal de salida de audio.

### 13 Botón CH/ZOOM +/-\*1

Aumenta o reduce el nivel de zoom.

Consulte la información sobre POINT ZOOM (véase la [página 58](#)).

### 14 Botón GUIDE\*1

### 15 Botón MUTE

Activa y desactiva la función de silencio.

### 16 Botón PICTURE MODE

Selecciona el modo de imagen, [HIGHBRIGHT], [STANDARD], [sRGB], [CINEMA], [CUSTOM1], [CUSTOM2], [SVE-(1-5) SETTINGS]. Véase la [página 30](#).

HIGHBRIGHT: para imágenes en movimiento, por ejemplo, DVD.

STANDARD: para imágenes.

sRGB: para imágenes de texto.

CINEMA: para películas.

CUSTOM1 y CUSTOM2: ajuste personalizado.

SVE-(1-5) SETTINGS: para imágenes y películas.

### 17 Botón ASPECTO

Selecciona el aspecto de la imagen: [COMPLETA], [ANCHA]\*, [DINÁMICO]\*, [1:1], [ZOOM] y [NORMAL]. Véase la [página 20](#).

\* Solo para entradas HDMI1, HDMI2 y HDMI3.

### 18 Botón AUDIO INPUT

Selecciona la fuente de entrada de audio [IN], [HDMI1], [HDMI2], [HDMI3], [DisplayPort1], [DisplayPort2], [OPTION]\*1, [MP], [C MODULE]\*2.

\*1: La acción de este botón dependerá de la placa opcional que utilice.

\*2: Esta entrada está disponible cuando la placa de interfaz opcional del Compute Module de Raspberry Pi y el Compute Module de Raspberry Pi están instalados.

## 19 Botón STILL

**Botón ON/OFF:** Activa y desactiva el modo de imagen fija.

**Botón CAPTURE:** Captura la imagen fija.

**NOTA:** Esta función se desactiva al seleccionar [MODO IMAGEN MÚLTIPLE], [TEXT TICKER], [PROTECTOR PANTALLA], PUNTO ZOOM, [INVERTIR IMAGEN] excepto para [NINGUNA], [SÚPER] en [CAMBIO ENTRADA], [TILE MATRIX].

Si la señal de entrada es [OPTION], la acción de este botón dependerá de la placa opcional que utilice.

## 20 Botón INVERTIR IMAGEN

Alterna entre [ROTAR H], [ROTAR V], [GIRAR 180°] y [NINGUNO]. Véase la [página 34](#).

## 21 Botón IMAGEN ACTIVA

Selecciona la imagen activa.

## 22 Botón IMAGEN MÚLTI.

**Botón ON/OFF:** Permite cambiar entre ON y OFF.

**Botón MODE:** Selecciona un modo de PIP (imagen en imagen) o PBP (yuxtaposición).

**Botón CHANGE:** Intercambia la posición de las dos imágenes.

**Botón ASPECTO IMAGEN:** Selecciona el aspecto del marco de la imagen activa.

**NOTA:** Permite modificar el tamaño de cada imagen múltiple pulsando el botón SET/POINT ZOOM durante el modo de imagen múltiple.

## 23 Botón REMOTE ID

Activa la función ID REMOTO. Véase la [página 46](#).

## 24 Botón MTS\*1

\*1: La acción de este botón dependerá de la placa opcional que utilice. Consulte el manual de usuario de la placa opcional para obtener más información.

**NOTA:** Los botones que no tienen explicación no funcionan.

## Funcionamiento del mando a distancia

Apunte con la parte superior del mando a distancia hacia el sensor del monitor mientras pulsa el botón.

Utilice el mando a una distancia máxima de 7 m desde la parte frontal del sensor del mando a distancia, o bien dentro de un ángulo horizontal y vertical de 30°, a una distancia máxima de 3,5 m.



**NOTA:** El sistema de control remoto puede no funcionar cuando el sensor de control remoto recibe la luz directa del sol o está sometido a una fuerte iluminación o cuando hay algún objeto entre el mando a distancia y el sensor del monitor.

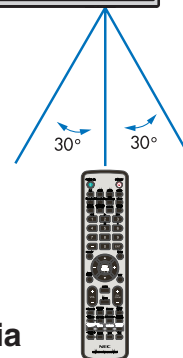

## Manejo del mando a distancia

- No lo exponga a golpes fuertes.
- Evite el contacto del mando a distancia con agua u otros líquidos. Si el mando a distancia se moja, séquelo inmediatamente.
- Evite exponerlo al calor y al vapor.
- No abra el mando a distancia excepto para colocar las pilas.

# Ajust

## 1. Determine la ubicación de la instalación

### ⚠ AVISO

- La instalación del monitor debe realizarla un técnico cualificado. Póngase en contacto con el proveedor para obtener más información.
- SE NECESITAN AL MENOS DOS PERSONAS PARA MOVER O INSTALAR EL MONITOR. Si no se tiene en cuenta esta advertencia y el monitor se cae, podría causar lesiones.
- Evite montar o utilizar el monitor boca abajo.

**NOTA:** Este monitor tiene sensores de temperatura internos y ventiladores, además de un ventilador para la placa opcional. Si el monitor se calienta demasiado, los ventiladores se ponen en marcha automáticamente. El ventilador opcional que enfría la placa se activa incluso cuando la temperatura es inferior a la temperatura de funcionamiento normal. Si el monitor se calienta demasiado mientras el ventilador está en funcionamiento, aparece un aviso de "Precaución". En caso de aparecer el aviso de "Precaución", deje de utilizar la unidad para que se enfríe. El uso de ventiladores reduce la probabilidad de una avería temprana de la unidad y puede contribuir a reducir el deterioro de la imagen y la "Persistencia de la imagen".

**⚠ AVISO:** Si el monitor se utiliza en un área cerrada o si el panel LCD se cubre con una pantalla protectora, compruebe la temperatura interna del monitor mediante el control de [ESTADO TEMPERATURA] del menú OSD (véase la [página 40](#)). Si la temperatura es superior a la temperatura de funcionamiento normalmente, active el ventilador desde el menú [CONTROL VENTILADOR] en el OSD (véase la [página 40](#)).

**IMPORTANTE:** Para evitar rayar el panel LCD, coloque siempre sobre la mesa un paño suave, como una manta que sea más grande que el área de la pantalla del monitor, antes de colocar el monitor boca abajo.

## 2. Instale las pilas del mando a distancia

El mando a distancia funciona con dos pilas AAA de 1,5 V. Para colocar las pilas o cambiarlas:

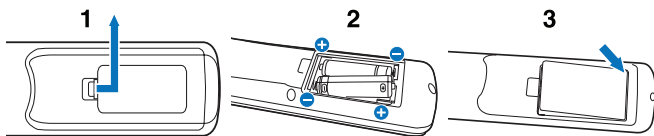

1. Presione la tapa y desplácela para abrirla.
2. Coloque las pilas siguiendo la indicación de los polos (+) y (-) que hay en el receptáculo.
3. Vuelva a colocar la tapa.

**⚠ AVISO:** El uso incorrecto de las pilas puede provocar fugas o roturas en las mismas.

NEC recomienda el siguiente uso de pilas:

- Coloque las pilas "AAA" de manera que la indicación de los polos (+) y (-) de cada pila corresponda a la indicación (+) y (-) del compartimento.
- No mezcle distintas marcas de pila.
- No mezcle pilas nuevas y viejas. Si lo hace, puede acortar la duración de la pila o hacer que se produzcan fugas de líquidos en ella.
- Retire inmediatamente las pilas agotadas para evitar que el ácido de las mismas se derrame en el compartimento.
- Si cae ácido, no lo toque, ya que puede dañarle la piel.

**NOTA:** Si no va a utilizar el mando a distancia durante un periodo de tiempo prolongado, retire las pilas.

## 3. Conecte el equipo externo (véase la [página 16](#), [página 17](#) y [página 18](#))

- Para proteger el equipo externo, apague el interruptor principal antes de realizar las conexiones.
- Si desea obtener más información, consulte el manual del usuario del equipo.

**NOTA:** No conecte ni desconecte cables al encender el monitor o cualquier otro equipo externo, ya que esto podría originar la pérdida de la imagen del monitor.

## 4. Conecte el cable de alimentación que se suministra con el producto

El monitor debe instalarse cerca de un enchufe de fácil acceso.

**⚠ AVISO:** Sujete el cable de alimentación al monitor con el tornillo y la abrazadera. (Fuerza de sujeción recomendada: 139 - 189 N•cm).

- ⚠ ADVERTENCIA:**
- Consulte el apartado "Información importante" de este manual de usuario para asegurarse de seleccionar el cable de alimentación de corriente alterna adecuado.
  - Introduzca completamente los terminales de contacto en la toma de corriente. Una conexión suelta puede causar inestabilidad de la imagen y representar un riesgo de incendio.

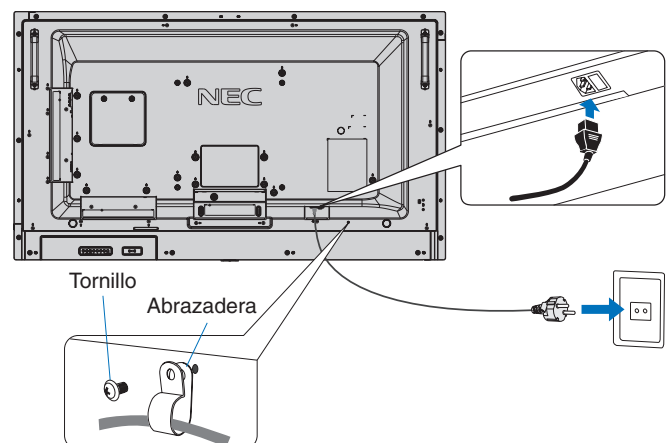

## 5. Información del cable

- ⚠ AVISO:** Utilice los cables que se suministran con esta pantalla para no provocar interferencias en la recepción de radio y televisión.  
Para USB, utilice un cable de señal apantallado con núcleo de ferrita.  
Para D-Sub de 9 patillas, HDMI y DisplayPort, utilice un cable de señal blindado.  
Si utiliza otros cables y adaptadores, puede causar interferencias en la recepción de radio y televisión.

## 6. Encienda los equipos externos y el monitor

Una vez conectado al ordenador, encienda primero el monitor.

## 7. Funcionamiento del equipo externo

Seleccione la fuente de entrada del equipo conectado para ver su señal de imagen en la pantalla.

## 8. Ajuste el sonido

Realice los ajustes de volumen necesarios.

## 9. Ajuste la configuración de la imagen (véase la [página 32](#))

Si fuera necesario, ajuste la luz de fondo o el contraste en el menú OSD [PICTURE].

## 10. Ajustes recomendados

Para reducir el riesgo de la “Persistencia de la imagen”, ajuste los siguientes elementos en función de la aplicación utilizada: [PROTECTOR PANTALLA], [COLOR DEL BORDE] (véase la [página 40](#)), [FECHA Y HORA] (véase la [página 35](#)), [AJUSTES DE PROGRAMA] (véase la [página 35](#)). También se recomienda activar el ajuste [CONTROL VENTILADOR] (véase la [página 40](#)).

# Conexiones

**NOTA:** No conecte ni desconecte cables al encender el interruptor principal del monitor o cualquier otro equipo externo, ya que esto podría originar la pérdida de la imagen.

**NOTA:** No use un cable de audio atenuador (resistencia incorporada). Utilice un cable de audio sin resistor integrado. El uso de un cable de audio con resistor integrado disminuye el nivel de sonido.

## Antes de realizar las conexiones:

- \* Apague la alimentación del dispositivo antes de conectarlo a un monitor.
- \* Consulte el manual del usuario del dispositivo para conocer los tipos de conexión e instrucciones disponibles para el dispositivo.
- \* Recomendamos apagar la alimentación principal del monitor antes de conectar o desconectar un dispositivo de almacenamiento USB o una tarjeta de memoria microSD para evitar daños en los datos.

## Esquema de conexiones eléctricas

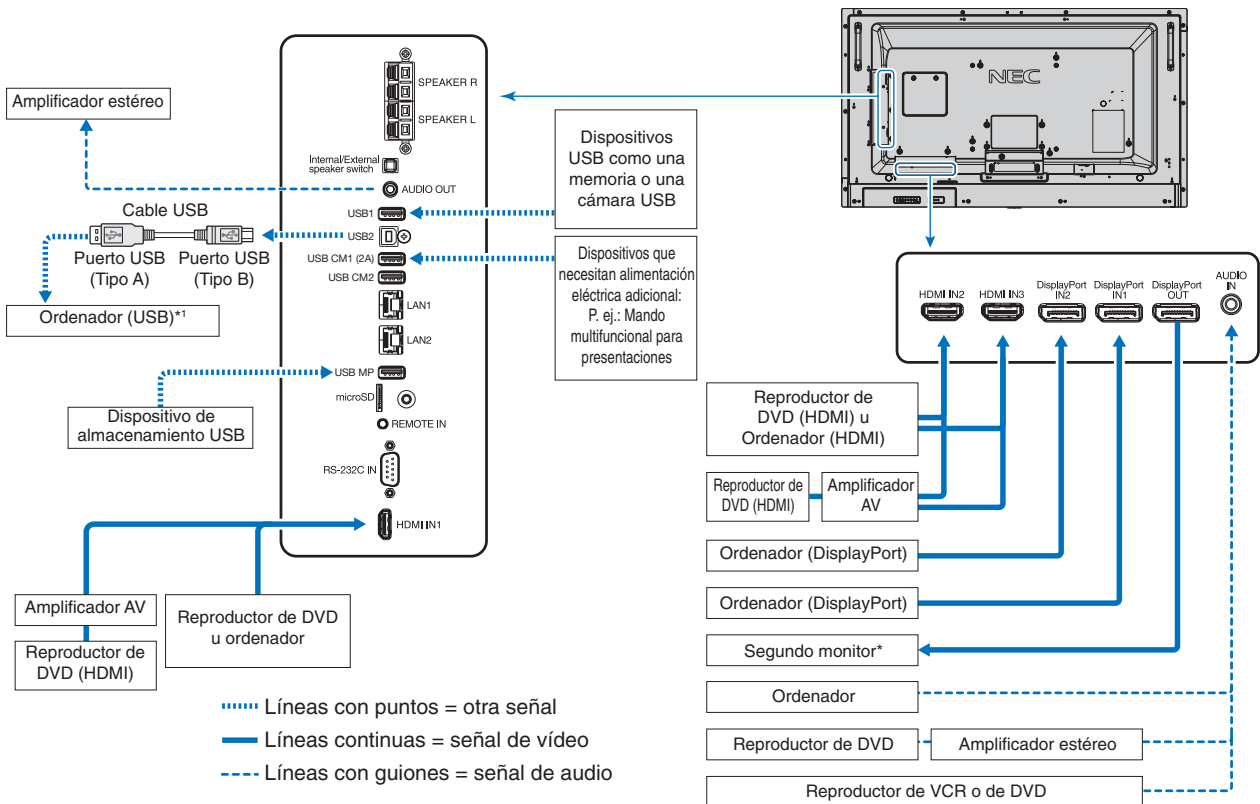

\*: Si hay varios monitores conectados en cadena existe un límite para los monitores conectables.

\*1: El dispositivo conectado a USB2 puede controlar el dispositivo conectado a USB1.

## Conexión a un ordenador personal

El tipo de conexiones de vídeo que se pueden usar para conectarse a un ordenador depende del adaptador de pantalla del ordenador.

La siguiente tabla muestra la cadencia predefinida típica para cada tipo de conexión. Puede que algunas tarjetas de visualización no admitan la resolución necesaria para una adecuada reproducción de las imágenes con la conexión seleccionada.

El monitor mostrará una imagen adecuada ajustando automáticamente la cadencia predefinida.

<Cadencia predefinida típica>

Resolución	Frecuencia de exploración		HDMI		DisplayPort	
	Horizontal	Vertical	MODO1	MODO2	1.1a	1.2
640 x 480	31,5 kHz	60 Hz	Sí	Sí	Sí	Sí
800 x 600	37,9 kHz	60 Hz	Sí	Sí	Sí	Sí
1024 x 768	48,4 kHz	60 Hz	Sí	Sí	Sí	Sí
1280 x 720	45,0 kHz	60 Hz	Sí	Sí	Sí	Sí
1280 x 768	47,8 kHz	60 Hz	No	No	Sí	Sí
1280 x 800	49,7 kHz	60 Hz	Sí	Sí	Sí	Sí
1280 x 1024	64 kHz	60 Hz	Sí	Sí	Sí	Sí
1360 x 768	47,7 kHz	60 Hz	No	No	Sí	Sí
1366 x 768	47,7 kHz	60 Hz	No	No	Sí	Sí
1400 x 1050	65,3 kHz	60 Hz	Sí	Sí	Sí	Sí
1440 x 900	55,9 kHz	60 Hz	Sí	Sí	Sí	Sí
1600 x 1200	75,0 kHz	60 Hz	Sí	Sí	Sí	Sí
1680 x 1050	65,3 kHz	60 Hz	Sí	Sí	Sí	Sí
1920 x 1080	67,5 kHz	60 Hz	Sí	Sí	Sí	Sí
1920 x 1200	74,6 kHz	60 Hz	Sí	Sí	Sí	Sí
1920 x 2160	133,3 kHz	60 Hz	Sí	Sí	Sí	Sí
3840 x 2160	65,7 kHz	30 Hz	No	No	Sí*1	Sí
3840 x 2160	67,5 kHz	30 Hz	Sí*1	Sí	No	No
3840 x 2160	133,3 kHz	60 Hz	No	Sí	No	Sí*1, *2
3840 x 2160	135,0 kHz	60 Hz	No	Sí*1	No	No
4096 x 2160*3	54,0 kHz	24 Hz	Sí	Sí	No	No
4096 x 2160*3	135,0 kHz	60 Hz	No	Sí	No	No

\*1: Resolución recomendada.

\*2: Solo se ha establecido HBR2.

\*3: Imagen comprimida.

## Conexión a un reproductor o un ordenador con HDMI

- Utilice el cable HDMI con el logotipo HDMI.
- La señal puede tardar unos momentos en aparecer tras encender el ordenador.
- Es posible que algunos controladores o tarjetas de visualización no permitan visualizar las imágenes adecuadamente.
- Cuando utilice un ordenador con HDMI, elija [AUTO] u [OFF] en [OVER SCAN], ya que los controladores de pantalla pueden no ser totalmente compatibles y es posible que no muestren la imagen correctamente (véase la [página 33](#)).
- Para elegir la salida de audio HDMI, seleccione [HDMI1], [HDMI2] o [HDMI3] en [ENTRADA DE AUDIO] en OSD o seleccione [HDMI1], [HDMI2] o [HDMI3] con el botón de ENTRADA DE AUDIO del mando a distancia.
- Si la señal fuente es 3840 x 2160 (60 Hz) y 4096 x 2160 (60 Hz), establezca [MODO2] en [HDMI] en [OPCIÓN DE TERMINAL] (véase la [página 37](#)).
- Si la alimentación principal del monitor se enciende después de encender un ordenador conectado al monitor, es posible que en algunas ocasiones no se muestre una imagen. En ese caso, apague el ordenador y vuélvalo a encender.

## Conexión de un ordenador con DisplayPort

- Utilice el cable DisplayPort provisto del logotipo de conformidad de DisplayPort.
- Para utilizar el conector de salida DisplayPort, consulte el apartado Salida de vídeo (Véase la [página 67](#)).
- La señal puede tardar unos momentos en aparecer tras encender el ordenador.
- Al conectar un cable DisplayPort a un componente provisto de un adaptador de conversión de señales, es posible que no aparezca la imagen.
- Algunos cables DisplayPort activan una función de bloqueo. Cuando quite este cable, mantenga pulsado el botón de arriba para evitar el bloqueo.
- Para elegir la salida de audio DisplayPort, seleccione [DisplayPort1] o [DisplayPort2] en [ENTRADA DE AUDIO] en OSD o seleccione [DisplayPort1] o [DisplayPort2] con el botón de ENTRADA DE AUDIO del control remoto.
- Para visualizar imágenes individuales en cada uno de los monitores conectados con el conector de salida DisplayPort OUT, ajuste [DisplayPort1.2] y [MST] en [DisplayPort] en [OPCIÓN DE TERMINAL] (Véase la [página 37](#)).
- Si la alimentación principal del monitor se enciende después de encender un ordenador conectado al monitor, es posible que en algunas ocasiones no se muestre una imagen. En ese caso, apague el ordenador y vuélvalo a encender.

## Conexión de un dispositivo USB

- USB1: Puerto USB downstream (Tipo A).  
Conecto una memoria flash USB compatible, un ratón o un teclado en puerto downstream.
- USB2: Puerto USB upstream (Tipo B).  
Conecto un ordenador compatible con USB mediante un cable USB.  
Un ordenador compatible con USB conectado a USB2 puede controlar los dispositivos conectados a USB1.
- USB CM1 (2 A): Puerto de entrada de alimentación.  
Consulte la página de especificaciones para obtener información sobre alimentación eléctrica (véase la [página 71](#)).
- USB CM2: Puerto de servicio.  
No conecte ningún dispositivo.
- USB MP: Puerto USB downstream (Tipo A).  
Para usar la función de reproducción multimedia utilice este puerto.

- Asegúrese de que la forma y la orientación del conector al conectar el cable USB coinciden antes de conectar el dispositivo USB o el cable.
- Dependiendo del uso de la BIOS, el sistema operativo o el dispositivo, es posible que la función USB no funcione. En este caso, consulte el manual del usuario de su ordenador o dispositivo o póngase en contacto con su proveedor para obtener información detallada.
- Antes de apagar el interruptor de alimentación principal del monitor o de cerrar Windows®, desactive la función USB y desconecte el cable USB del monitor. Puede perder datos si el ordenador se cuelga.
- Es posible que el monitor tarde algunos segundos en reconocer la entrada USB. No desconecte el cable USB, ni lo desconecte y lo vuelva a conectar, antes de que el monitor reconozca la entrada.
- Puede establecer la fuente de alimentación para USB CM1 (2A) en [POTENCIA USB] en el menú OSD (véase la [página 43](#)).
- Cuando use el puerto USB CM1 (2 A) como fuente de alimentación, use un cable USB que admita 2 A.
- Consulte [USB] en el menú OSD (véase la [página 43](#)) para conocer el ajuste de USB.

**NOTA:** USB CM1 (2A) y USB CM2 no son puertos correspondientes.  
Consulte la conexión (véase la [página 16](#)) para conectar dispositivos USB al monitor.

**⚠ AVISO:** No pliegue el cable USB. Puede quedar atrapado caliente y provocar un incendio.





# Funcionamiento básico

## Modos Encendido y Apagado

Presione el botón de encendido en el panel de control o en el mando a distancia para encender el monitor.

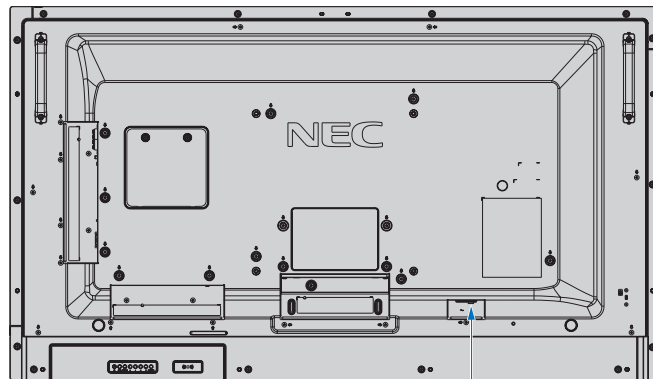
**NOTA:** El interruptor de alimentación principal debe estar en posición de encendido para encender el monitor con el mando a distancia o el botón  en el panel de control.



Interruptor principal de encendido  ENC.

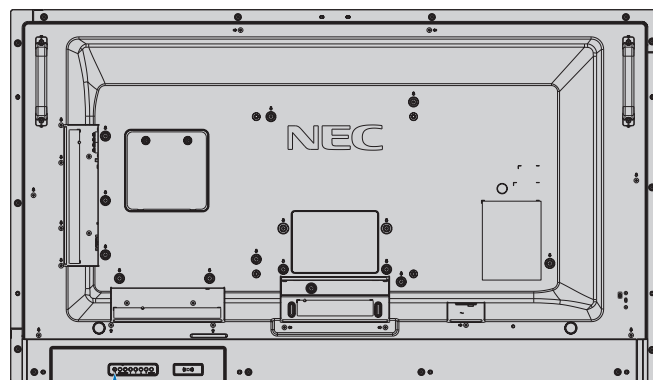

Botón de encendido

Utilizando el mando a distancia



Botón POWER ON

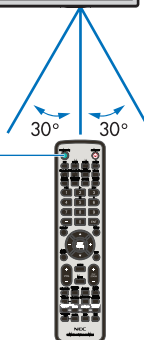

## Indicador de corriente

Estado del indicador LED y patrón de iluminación	Condición	Recuperación
Azul brillante	Normal	
Parpadeo en verde*1	<p>En ninguna de las siguientes condiciones, el monitor no ha detectado ninguna señal de entrada durante el período de tiempo que ha establecido:</p> <ul style="list-style-type: none"> <li>El monitor utiliza una placa opcional.</li> <li>El ajuste de [DETECCIÓN ENTRADA] no puede ser [NINGUNA].</li> <li>[POTENCIA USB] se ha establecido en [ON].</li> <li>[DisplayPort] en OPCIÓN [AJUSTES TERMINAL] se ha establecido en [MST].</li> </ul>	<p>1. Encienda el monitor mediante el mando a distancia o el botón del monitor.</p> <p>2. Envíe una entrada de señal AV al monitor.</p>
Ámbar brillante	El monitor no ha detectado ninguna señal de entrada AV durante el período de tiempo que ha establecido. (con entrada de señal de red)	
Parpadeo en ámbar	El monitor no ha detectado ninguna señal de entrada AV durante el período de tiempo que ha establecido. (sin entrada de señal de red)	
Rojo brillante	Apague el monitor mediante el mando a distancia o el botón del monitor.	Encienda el monitor mediante el mando a distancia o el botón del monitor.

\*1: El ajuste de la hora para [AHORRO ENERGÍA AUTO] está disponible en [AHORRO DE ENERGÍA] (véase la [página 40](#)).

**NOTA:** Si el indicador parpadea en rojo combinando una luz larga y otra breve, es posible que se haya producido una avería; póngase en contacto con su proveedor.

## Utilización de la gestión de alimentación

Este monitor cumple la función de Gestión de la alimentación de pantallas (Display Power Management) aprobada por la VESA.

La función de gestión de la alimentación es una función de ahorro de energía que reduce automáticamente el consumo de energía del monitor cuando no se utiliza durante un tiempo determinado el teclado ni el ratón.

Esto permite que el monitor entre en modo de gestión de alimentación si la función [AHORRO DE ENERGÍA] del monitor está en [ACTIVADO] y ha pasado cierto período de tiempo desde que el monitor reconoció que “no hay señal de entrada”. Se prolongará la vida del monitor y se reducirá el consumo de energía.

**NOTA:** En función del ordenador y la tarjeta de visualización que se utilice, es posible que esta opción no funcione. Cuando se pierda la señal de vídeo, el monitor se apagará automáticamente tras un período de tiempo preestablecido.

## Aspecto

Para [MP] (reproductor multimedia)

FULL → ZOOM → NORMAL



Para [DisplayPort1], [DisplayPort2], [OPTION]\*1

FULL → 1:1 → ZOOM → NORMAL



Para [HDMI1], [HDMI2], [HDMI3]

FULL → WIDE → DYNAMIC → 1:1 → ZOOM → NORMAL



\*1: Esta función depende de la placa opcional que esté utilizando.

Relación de la imagen	Visión no cambiada*3	Selección recomendada para el aspecto de la imagen*3
4:3		NORMAL
		DYNAMIC (DINÁMICO)
Comprimir		FULL (COMPLETA)
Buzón		WIDE (ANCHA)

\*3 Las áreas grises indican las partes de la pantalla que no se usan.

**NORMAL:** Reproduce la relación de aspecto que se envía desde la fuente.

**FULL (COMPLETA):** Se muestra a pantalla completa.

**WIDE (ANCHA):** Amplía la señal con formato 16:9 para que ocupe la pantalla.

**DYNAMIC (DINÁMICO):** Expande imágenes con formato 4:3 ampliadas a pantalla completa sin linealidad. Parte de la imagen quedará cortada a consecuencia de la ampliación.

**1:1:** Muestra la imagen en formato de 1 x 1 píxeles.

### ZOOM

La imagen se puede ampliar hasta superar el área activa de la pantalla.

Las áreas de la imagen que quedan fuera del área activa de la pantalla no se muestran.

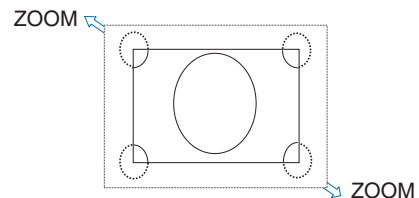

# Reproductor Multimedia

Reproduce datos guardados como, por ejemplo, imágenes fijas o en movimiento, BGM (Background Music, Música de fondo) en un dispositivo de almacenamiento USB o una tarjeta de memoria microSD conectada al monitor.

## Menú principal del explorador

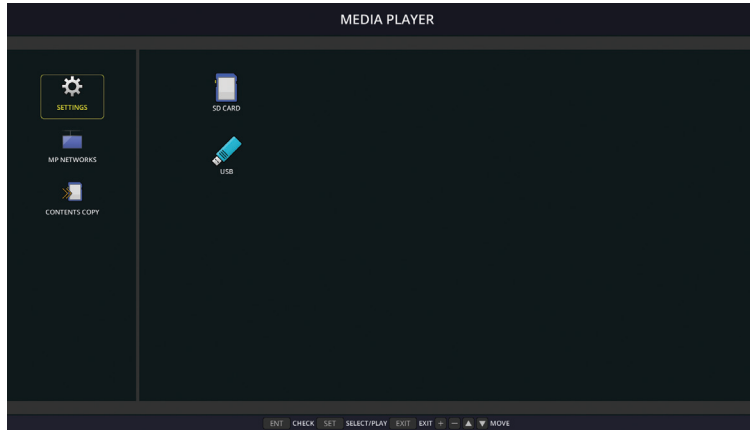

- Seleccione [AJUSTES] para cambiar los ajustes del Reproductor Multimedia.
- Aunque [REPRODUCCIÓN AUTOMÁTICA] se haya establecido como [PASE DE DIAPOSITIVAS] en [AJUSTES], el monitor empezará una [REPRODUCCIÓN AUTOMÁTICA] en los siguientes casos:
  - Al conectar un dispositivo de almacenamiento USB al puerto USB MP (Panel de terminal [página 10](#)), con el monitor ya encendido y la primera pantalla del Reproductor Multimedia visualizada.
  - Cuando la señal de entrada cambia a [MP] y ya hay un dispositivo de almacenamiento USB conectado al puerto USB (2A) del monitor.

Para empezar la [REPRODUCCIÓN AUTOMÁTICA], el sistema buscará automáticamente en la carpeta establecida en el campo [CARPETA] de los ajustes de [REPRODUCCIÓN AUTOMÁTICA], en el dispositivo de almacenamiento USB y a continuación mostrará las películas o imágenes fijas. Las imágenes y películas se mostrarán según el orden de [clasificación].

**NOTA:** El visor solo puede reconocer 1 dispositivo de almacenamiento USB.

Cuando el Reproductor Multimedia esté activo, al pulsar los botones del panel de control aparecerá una ventana. En la ventana que se abre puede seleccionar si quiere controlar el OSD o el Reproductor Multimedia.

Si el contenido del Reproductor Multimedia se está reproduciendo mientras [TILE MATRIX] está activo, puede haber diferencias entre las imágenes de los monitores.

Si el monitor se usa en posición vertical, establezca [ROTACIÓN DE OSD] en [VERTICAL]. La orientación de la imagen cambiará según lo que haya establecido en [ROTACIÓN DE OSD].

Si se establece [ROTACIÓN DE OSD] en [VERTICAL], utilice la imagen en movimiento girada [90°] en sentido contrario al de las agujas del reloj.

## Archivos visualizables/reproducibles

### Still

#### Formatos soportados

Extensiones de archivo	Compatible
.jpg, .jpeg, .jpe	Baseline, Progresivo, RGB, CMYK
.png	Entrelazado, un canal $\alpha$

### Imagen en movimiento

#### Formatos soportados

Extensiones de archivo	Códec de vídeo	Códec de audio
.mpg, .mpeg	MPEG1, MPEG2	MPEG Audio Layer3 (Abreviatura: MP3) AAC-LC (Abreviatura: AAC), LPCM
.wmv	H.264, WMV	MP3, WMV Estándar, WMA 9/10 Profesional
.mp4	H.264	MP3, AAC
.mov	H.264	MP3, AAC
.flv, .f4v	H.264	MP3, AAC

## BGM

### Formatos soportados

Extensiones de archivo	Códec de audio
.wav	LPCM
.mp3	MP3

### Información

Elemento	Condiciones	
Resolución	JPEG	5000x5000
	PNG	4000x4000
	MPEG1	480@30fps
	MPEG2	MP@ML, MP@HL, 1080p@30fps / 1080i@60fps
	H.264	High profile Lv.4.2, 1080p@30fps / 1080i@60fps
	WMV	Advanced@L3, Simple y Main
Tasa de bits de vídeo	-	Hasta 15Mbps
Frecuencia de muestreo de audio	-	Hasta 48KHz
Tasa de bits de audio	MP2	Hasta 384Kbps
	MP3	Hasta 320Kbps
	AAC	Hasta 1440Kbps

- NOTA:** Dependiendo del archivo, es posible que se pueda reproducir a pesar de cumplir todas las condiciones especificadas arriba.
- Dependiendo del entorno de red, el tipo de dispositivo de almacenamiento USB y la tasa de bits del archivo, es posible que las imágenes fijas no se puedan reproducir.
- No se pueden reproducir archivos con DRM (Digital Right Management, Gestión de derechos digitales).
- La resolución máxima de una imagen en movimiento es 1920 (horizontal) x 1080 (vertical).

### Tarjeta de memoria microSD compatible

Formatee una tarjeta de memoria USB en formato FAT32 o FAT16.

Para formatear una tarjeta de memoria microSD consulte el manual de usuario del ordenador o el archivo Ayuda.

### Información

Se admiten tarjetas microSDHC de hasta 32 GB.

- NOTA:** No se garantiza el funcionamiento del monitor con todas las tarjetas de memoria microSD del mercado. microSD con CPRM no es compatible. No se admite microSD UHS-1 o UHS-2.

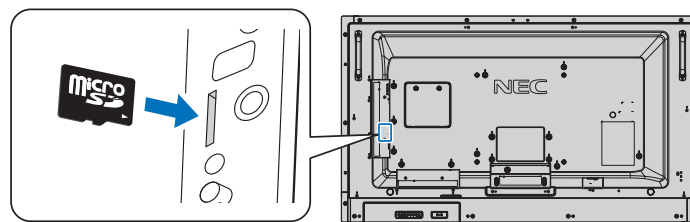

- Cuando vaya a insertar una tarjeta de memoria microSD, compruebe que la orientación de la tarjeta sea la adecuada y luego insértela. Inserte completamente la tarjeta de memoria microSD y presione en la unidad, el resorte está trabado.
- Al expulsar una tarjeta de memoria microSD de su correspondiente ranura, presione levemente la tarjeta por el medio para soltar el cierre de resorte y poder retirarla.

### Instalación de la tapa de la ranura para la tarjeta microSD

Para fijar la tarjeta de memoria microSD, recomendamos instalar la tapa de la ranura para la tarjeta microSD. Inserte el borde de la tapa de la tarjeta microSD en la ranura. Asegúrelo en su lugar con el tornillo suministrado. (Fuerza de sujeción recomendada: 139 - 189 N•cm).

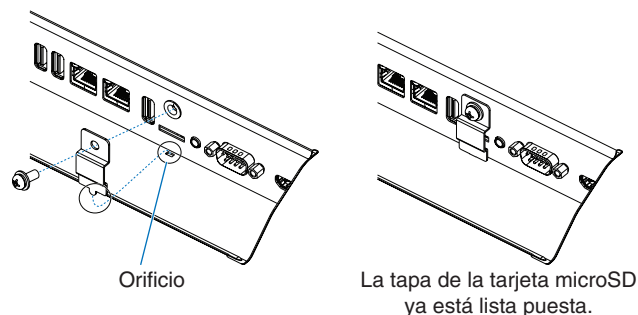

### Conecte el dispositivo de almacenamiento USB compatible

Formatee una memoria USB con el formato FAT32 o FAT16 para poder utilizarla con el reproductor multimedia. Para formatear un dispositivo de almacenamiento USB consulte el manual de usuario del ordenador o el archivo Ayuda.

Con este monitor, use un dispositivo de almacenamiento USB que concuerde con el dibujo de abajo. Si las dimensiones del dispositivo de almacenamiento USB son mayores que los tamaños admitidos que se indican abajo, use un cable de extensión USB.

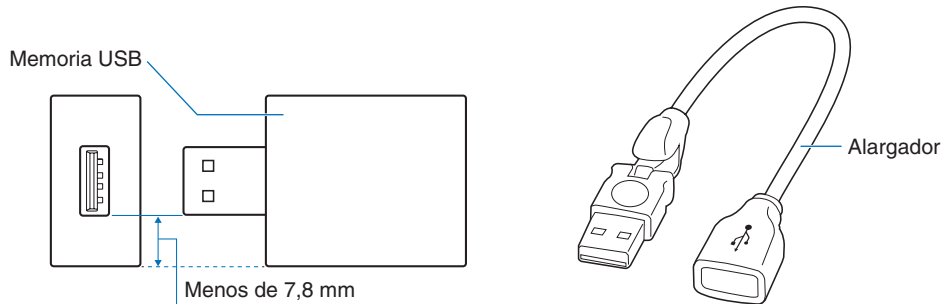

**NOTA:** Si el monitor no reconoce un dispositivo de almacenamiento USB conectado, asegúrese de que la estructura del archivo sea FAT32 o FAT16. No se garantiza el funcionamiento con todas las memorias USB del mercado. Coloque la memoria USB en el puerto USB MP (véase la [página 18](#)).

### Pantalla de visualización de archivos

Los archivos pueden visualizarse en iconos o vistas en miniatura en el Reproductor Multimedia.

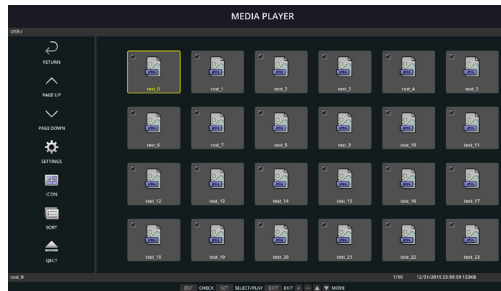

Visualización con iconos

	VOLVER	Vuelve a un nivel anterior.
	PÁGINA ARRIBA	Mostrar una lista de los archivos previos
	PÁGINA ABAJO	Mostrar una lista de los archivos siguientes
	AJUSTES	Mostrar la pantalla de ajustes
	VISTAS EN MINIATURA/ICONOS	Cambiar entre la vista en miniatura o iconos
	ORDENAR	Cambiar el orden de la visualización de archivos por nombre (nombre de archivo), tipo (extensión del archivo), fecha (fecha de creación) o tamaño (tamaño del archivo). El modo de ordenamiento por defecto es por "nombre".
	EXPULSAR	Desconecte el dispositivo de almacenamiento USB o la tarjeta de memoria microSD insertada en el monitor. Seleccione EXPULSAR cuando aparezca la lista de archivos.

**NOTA:** El número máximo de archivos que pueden visualizarse en una carpeta, incluyendo el icono de la carpeta, es de 300. Se muestra una jerarquía de carpetas hasta el nivel 16. El icono de los archivos que no puedan ser identificados será un "?". Dependiendo del archivo, no se podrá mostrar una vista en miniatura.

## Presentación de diapositivas

- Seleccione una carpeta que contenga imágenes o películas.
- Puede comenzar una reproducción automática utilizando [MANUAL], con la que las imágenes van cambiando según pulse un botón del control remoto, o [AUTO], con la que las imágenes van cambiando automáticamente según el intervalo seleccionado (el [MODO DE REPRODUCCIÓN] es [AUTO]).
- El ajuste por defecto de fábrica es [MANUAL]. Para utilizar [AUTO], cambie el [MODO DE REPRODUCCIÓN] a [AUTO].
- Las imágenes se mostrarán según el orden seleccionado en la pantalla de visualización de los archivos, en [Clasificar].
- Si se muestran imágenes fijas con resoluciones altas en forma de pase de diapositivas, puede que regrese a la pantalla de visualización de archivos.

## Ajustes del Reproductor Multimedia

Seleccione el icono  en la pantalla de archivos o Menú principal del Reproductor Multimedia para ir a la pantalla de configuración del Reproductor Multimedia.

Puede configurar los siguientes ajustes en la pantalla de configuración.

### PASE DE DIAPOSITIVAS

Menú	Función
TAMAÑO DE PANTALLA	Selecciona [TAMAÑO ACTUAL] o [MEJOR AJUSTE].
MODO DE REPRODUCCIÓN	Selecciona [AUTO] o [MANUAL].
INTERVALO	Establece el tiempo del intervalo.
REPETIR	Marque la casilla para repetir el pase de diapositivas.
ARCHIVO DE AUDIO	Selecciona un archivo de audio.
BGM	Marque la casilla para habilitar BGM.
PANTALLA FIN REPROD.	Selecciona un ajuste para la terminación del pase de diapositivas.
	PANTALLA NEGRA: Al acabar el pase de diapositivas, aparece una pantalla en negro.
	LISTA DE ARCHIVOS: Al acabar el pase de diapositivas aparece la lista de archivos.
	GUARDA LA ÚLTIMA PANTALLA: Al acabar el pase de diapositivas, queda en pantalla la última diapositiva.

### REPRODUCCIÓN AUTOMÁTICA

Muestra automáticamente la carpeta seleccionada cuando la señal de entrada cambia a MP, aunque "REPRODUCCIÓN AUTOMÁTICA" se haya establecido como PASE DE DIAPOSITIVAS.

Menú	Función
REPRODUCCIÓN AUTOMÁTICAM.	APAG.: Modo de reproducción automático desactivado.
	PASE DE DIAPOSITIVAS: Reproduce automáticamente el archivo seleccionado.
CARPETA	Seleccione un archivo con el botón SET/POINT ZOOM y confírmelo con el botón ENT.

### PREDETER. CONTENIDO

Reproduce la carpeta seleccionada cuando el monitor no tiene ninguna entrada de señal.

Menú	Función
HABILITAR	Marque la casilla para habilitar el contenido predeterminado.
CARPETA	Seleccione un archivo con el botón SET/POINT ZOOM y confírmelo con el botón ENT.

Pulse OK para activar los ajustes anteriores.

Si no pulsa OK, los ajustes que haya establecido no se activarán.

# RED Y OTROS AJUSTES

La configuración que se indica abajo contiene las opciones de los ajustes de red y de los ajustes de carpeta compartida del Reproductor Multimedia.

Para configurar los ajustes pulse el botón SET/POINT ZOOM del mando a distancia en [RED Y OTROS AJUSTES].

## AJUSTES DE RED para REPRODUC. MULTIMEDIA

Menú	Función
AJUSTE IP	Establezca estos ajustes.
DIRECCIÓN IP	
MÁSCARA DE SUBRED	
GATEWAY PREDETERMINADA	
DNS	
DNS PRIMARIO	
DNS SECUNDARIO	

[INFORMACIÓN DE RED] para el Reproductor Multimedia muestra lo establecido en [AJUSTES DE RED] para el Reproductor Multimedia.

## CARPETA COMPARTIDA

Hay dos ajustes que se pueden configurar en [CARPETA COMPARTIDA].

Pulse el botón SET/ZOOM del mando a distancia para abrir las opciones de compartición.

- AJ. TARJ. SD COMP.  
Las carpetas guardadas en un ordenador de la red se pueden copiar en la tarjeta de memoria microSD conectada, usando un navegador web en el ordenador conectado.

Menú	Función
HABILITAR	Marque la casilla para habilitar [AJ. TARJ. SD COMP].
NOMBRE DE USUARIO	Se muestra [NOMBRE DE USUARIO]. Es el mismo nombre que el monitor y no se puede cambiar.
CONTRASEÑA	Establezca una contraseña.

Pulse [OK] para activar los ajustes de [AJ. TARJ. SD COMP].

Si no pulsa [OK], los ajustes que haya establecido no se activarán.

- AJUSTES CARPETA COMPARTIDA.  
Las carpetas guardadas en un ordenador de la red se pueden copiar en la tarjeta de memoria microSD conectada mediante el control del monitor.

Menú	Función
HABILITAR	Marque la casilla para habilitar [AJUSTES CARPETA COMPARTIDA].
CARPETA COMPARTIDA	Establezca la dirección IP de la ubicación de la carpeta compartida que contiene los archivos que hay que copiar a la tarjeta microSD.
NOMBRE DE USUARIO	Establezca el [NOMBRE DE USUARIO] que se usará al conectar el monitor a la carpeta compartida.
CONTRASEÑA	Establezca una contraseña.

Pulse [OK] para activar los ajustes de [AJUSTES CARPETA COMPARTIDA].

Si no pulsa [OK], los ajustes que haya establecido no se activarán.

Puede seleccionar entre 1 y 4 carpetas compartidas.



Si la conexión con las carpetas compartidas falla, aparecerá un mensaje de error y una "x" en el icono de la carpeta. En ese caso, realice las siguientes comprobaciones.

- ¿El nombre de la carpeta de destino es el correcto?
- ¿La carpeta está seleccionada como carpeta compartida?
- ¿Ha activado los derechos de acceso para la carpeta de destino?
- ¿Hay archivos que puedan ser visualizados en la carpeta de destino?

## CAMBIAR A SIN SEÑAL

Este ajuste es para una situación en la que el monitor no detecta ninguna señal de entrada. Si se marca [HABILITAR], el monitor pasa al estado sin señal.

El monitor no detecta ninguna señal cuando se encuentra en los estados siguientes:

- Después de la reproducción de contenidos o imágenes.
- Mientras el monitor muestra la ventana USB  o la ventana TARJETA SD .

Menú	Función
HABILITAR	Marque la casilla para habilitar [CAMBIAR A SIN SEÑAL].
INTERVALO	Establezca la hora en que el monitor cambiará a sin señal después de mostrar elementos detectados.

Pulse [OK] para activar los ajustes de [CAMBIAR A SIN SEÑAL].

Si no pulsa [OK], los ajustes que haya establecido no se activarán.



# Uso de AJ. TARJ. SD COMP.

Puede copiar a la tarjeta de memoria microSD, datos como imágenes fijas o en movimiento desde un ordenador conectado a la misma red que el monitor.

Para copiar datos, primero establezca [AJUSTES DE RED] para el Reproductor Multimedia (véase la [página 25](#)).

- NOTA:** Cuando el monitor está copiando una carpeta, el indicador LED parpadea en color rojo. Cuando el monitor esté en este estado, no expulse ninguna tarjeta de memoria microSD del monitor ni apague la alimentación principal del monitor. Si se extrae la tarjeta microSD o se apaga el monitor mientras se están copiando archivos, los datos pueden quedar dañados. Si pulsa el botón STANDBY del mando a distancia o el botón  del monitor mientras el indicador LED parpadea en rojo, el monitor pasa al modo de espera después de completar la copia de la carpeta. Los archivos que puede copiar son solo los de imagen fija, en movimiento y BGM.

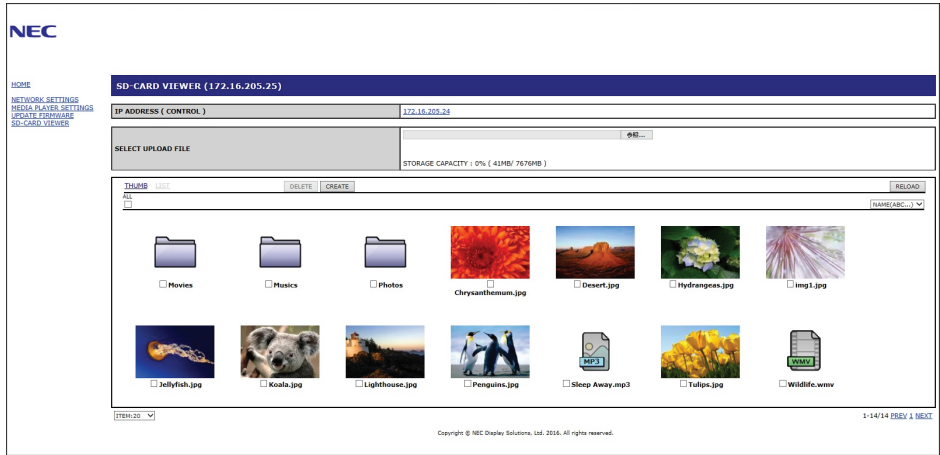

## Procedimiento de configuración

1. Abra el control LAN del monitor conectado a la red y luego seleccione [SD-CARD VIEWER] (VISOR DE TARJETA SD).
2. Seleccione [BÚSQUEDA] para ver la [DIRECCIÓN IP] del monitor conectado actualmente y de todos los monitores compatibles que hay en la misma red.
3. Seleccione la [DIRECCIÓN IP] del monitor conectado actualmente.
4. Active la carga, borre o seleccione los archivos guardados en la tarjeta de memoria microSD conectada al monitor.

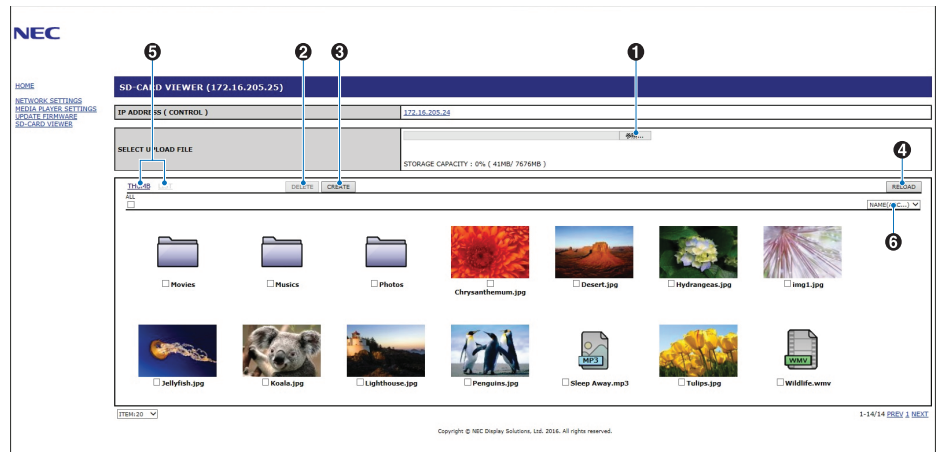

## Función

1. SELECCIONE CARGAR.  
Pulse [SELECCIONAR] y elija los archivos que va a copiar a la tarjeta de memoria microSD. Aparecerá la ventana de carga con los archivos seleccionados. Una vez haga clic en [OK], empezará el proceso de carga.  
**NOTA:** Compruebe la capacidad de la tarjeta de memoria microSD antes de copiar los archivos. [STORAGE CAPACITY] (CAPACIDAD DE ALMACENAMIENTO) muestra la capacidad de almacenamiento de la tarjeta microSD conectada.
2. BORRAR  
Seleccione los archivos o carpetas. Aparecerá la ventana de [BORRAR CARPETAS/ARCHIVOS]. Una vez haga clic en [OK], se borrarán los archivos o carpetas seleccionados.
3. CREAR  
Crea una nueva carpeta en la tarjeta de memoria microSD conectada al monitor. Introduzca un nombre para la carpeta y haga clic en [OK]. Solo se permite un máximo de 255 caracteres alfanuméricos.



#### 4. RECARGAR

Actualiza los datos de la tarjeta de memoria microSD.

#### 5. MINIATURAS/LISTA

Los archivos pueden visualizarse en iconos o vistas en miniatura.

Muestra la descripción del archivo o carpeta si selecciona un nombre de una miniatura o archivo.

#### 6. ORDENAR

Elija el tipo de clasificación. Las carpetas guardadas en la microSD se clasifican según el orden seleccionado en el tipo de clasificación.

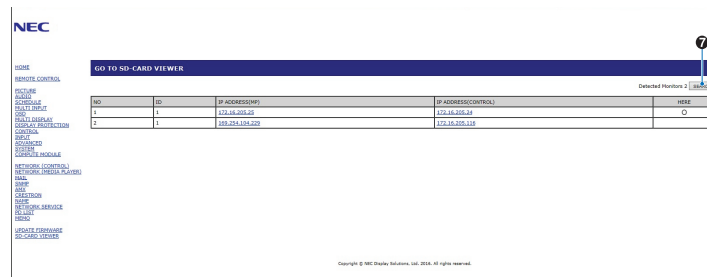

#### 7. Conéctese al [SD-CARD VIEWER] (VISOR DE TARJETA SD) de otro monitor y ábralo.

Al ejecutar la [BÚSQUEDA], tal como se describe en la página anterior, esta ventana muestra todos los monitores compatibles que hay en la misma red que el monitor actual.

Para abrir la página web del otro monitor en una pestaña nueva, haga clic con el botón derecho en su dirección IP.

Para abrir la página web del otro monitor en una ventana nueva, haga clic con el botón izquierdo en su dirección IP.

## COPIA DE CONTENIDOS

Puede copiar en una tarjeta de memoria microSD todos los datos guardados en un dispositivo de almacenamiento de USB o en una carpeta compartida establecida en el ordenador conectado o un servidor.

Para copiar datos de una carpeta compartida, en primer lugar establezca los [AJUSTES DE CARPETA COMPARTIDA] (véase la [página 25](#)).

1. Seleccione [COPIA DE CONTENIDOS] en la pantalla principal del Reproductor Multimedia.
2. Seleccione un dispositivo de almacenamiento de USB o una carpeta.
3. Seleccione [OK] para iniciar la copia. Todos los datos guardados en la carpeta o dispositivo se copian en la tarjeta de memoria microSD y se borran los datos originales guardados en la tarjeta de memoria microSD.

**NOTA:** Se mostrará el mensaje “Sin espacio en disco” si no hay espacio suficiente en la tarjeta de memoria SD para copiar las carpetas seleccionadas.  
 Cuando acabe la copia de contenidos, la información anterior almacenada en la tarjeta de memoria microSD se eliminará. Solo se muestran los dispositivos conectados al monitor.  
 Cuando el monitor está copiando una carpeta, el indicador LED parpadea en color rojo.  
 Cuando el monitor esté en este estado, no expulse la tarjeta de memoria microSD del monitor ni apague la alimentación principal del monitor. Si se extrae la tarjeta microSD o se apaga el monitor mientras se están copiando archivos, los datos pueden quedar dañados. Si pulsa el botón STANDBY del mando a distancia o el botón  del monitor mientras el indicador LED parpadea en rojo, el monitor pasa al modo de espera después de completar la copia de la carpeta.

## Uso de contenidos de emergencia

En caso de emergencia envía un comando al monitor, desde un ordenador conectado al monitor, para reproducir la carpeta de contenidos de emergencia. Cree una carpeta CONTENIDOS DE EMERGENCIA con los contenidos de emergencia, en el directorio raíz de la tarjeta de memoria microSD conectada al monitor.

Puede consultar las instrucciones de CONTENIDOS DE EMERGENCIA en el CD incluido con el monitor. El archivo se llama “External\_control.pdf”.

## Información OSD

Información OSD proporciona información como: Origen de la entrada, tamaño de imagen, dirección IP, ID del monitor, etc. Pulse el botón DISPLAY en el mando a distancia para mostrar Información OSD.

6 MONITOR ID: 1  
IP ADDRESS: 192.168.0.10

DisplayPort1  
AUDIO: IN  
ASPECT: FULL  
1920 X 1080  
67.5 kHz/60 Hz

HDMI2  
1920 X 1080  
67.5 kHz/60 Hz

1

1 Nombre de entrada

2

2 Nombre de entrada de audio

3

3 Aspecto de la imagen

4

4 Información de señal de entrada

5

5 Información de la imagen múltiple

6

6 Información de comunicaciones

# Modo imagen

Según el ajuste de [SPECTRAVIEW ENGINE] en la entrada OSD [PICTURE] (IMAGEN OSD) (véase la [página 34](#)), las opciones de selección para Modo de imagen son distintas.

## [SPECTRAVIEW ENGINE] se ha establecido en [ENC.]:

Seleccione uno de los cinco modos de imagen diferentes a través del elemento de menú [MODO IMAGEN] del menú OSD o mediante el botón PICTURE MODE del mando a distancia inalámbrico.

### Seleccione el modo de imagen con el mando a distancia inalámbrico

Al pulsar el botón de Modo de imagen, cambia el modo de imagen.

SVE-1 → SVE-2 → SVE-3 → SVE-4 → SVE-5



### Seleccione o cambie el modo de imagen en el elemento de menú [MODO IMAGEN] del OSD.

Seleccione un ajuste entre [SVE-1 SETTING] y [SVE-5 SETTING] en [MODO IMAGEN]. Seleccione un elemento preajustado en [PREAJ].

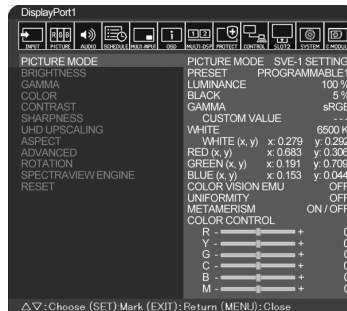

Elija el modo de imagen más adecuado para el tipo de contenido que se muestra.

- Se pueden seleccionar varios modos ([sRGB], [Adobe®RGB SIM.], [eciRGB\_v2 SIM.], [DCI SIM.], [REC-Bt709], [HIGH BRIGHT], [FULL], [DICOM SIM], [PROGRAMABLE]).
- Cada [MODO IMAGEN] incluye ajustes de [LUMINANCIA], [BLANCO], [GAMMA], [NEGRO], [RED], [GREEN], [BLUE], [EMU VISIÓN COLOR], [UNIFORMIDAD] y [METAMERISMO].

### Tipos de PREAJUSTES

PREAJUSTE	OBJETIVO
<b>sRGB</b>	Modo de color estándar utilizado en Internet, sistemas operativos Windows® muchos teléfonos inteligentes y otras cámaras digitales. Opción recomendada para la gestión del color en general.
<b>Adobe®RGB SIM.</b>	Proporciona un espacio de color estándar utilizado en aplicaciones gráficas de gama alta, como las cámaras fotográficas digitales profesionales y el tratamiento de imágenes.
<b>eciRGB_v2 SIM.</b>	Configuración de color recomendada por la ECI (European Color Initiative).
<b>DCI SIM.</b>	Configuración del color para cine digital.
<b>REC-Bt709</b>	Configuración del color para televisión de alta definición.
<b>HIGH BRIGHT (BRILLO ALTO)</b>	Ajuste de brillo máximo.
<b>FULL (COMPLETA)</b>	Gama de colores en panel LCD estándar. Apropiado para el uso de aplicaciones con gestión del color.
<b>DICOM SIM.</b>	Opción que cumple el estándar DICOM para la Función de pantalla de escala de grises.
<b>PROGRAMMABLE (PROGRAMABLE)</b>	Para la calibración de hardware mediante el software de NEC Display Solutions GammaCompMD QA (algunas opciones de OSD se encuentran desactivadas).

MODO	OBJETIVO
LUMINANCIA	Ajusta la luminancia de la imagen global y del fondo.
BLANCO	Permite ajustar el color blanco mediante el ajuste de temperatura o x, y. Al reducir la temperatura de color la pantalla se tornará rojiza y al elevarla se volverá azulada. Al aumentar el valor x la pantalla se tornará rojiza, al aumentar el valor y se volverá verdosa, y al reducir ambos valores cambiará a color blanco azulado.

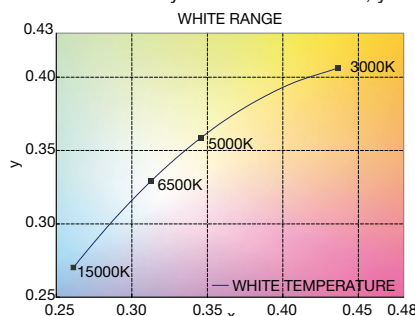

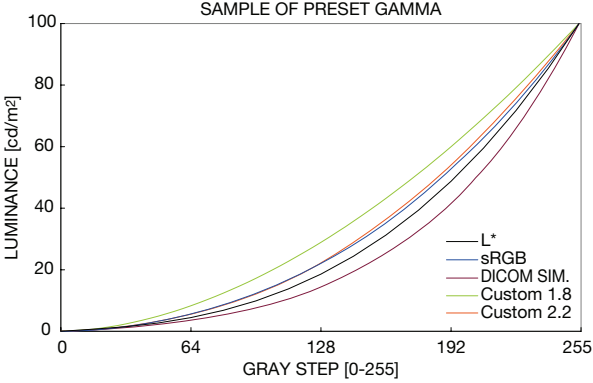
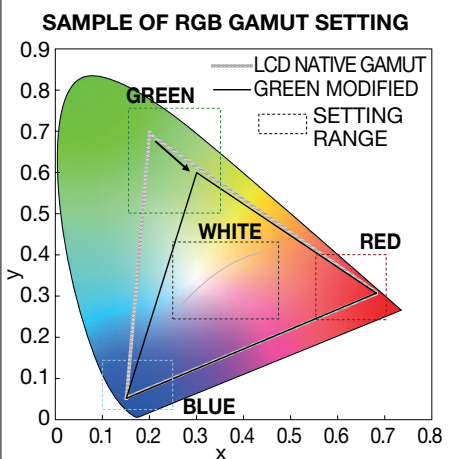
GAMMA	<p>Permite seleccionar manualmente el brillo de la escala de grises. Hay cinco opciones: [sRGB], [L STAR], [DICOM SIM.] y [CST]. Recomendamos mostrar los datos de imagen en escala de grises en pantalla.</p> <p>sRGB: Ajuste [GAMMA] para [sRGB].</p> <p>L STAR: Ajuste [GAMMA] para el espacio de color de laboratorio.</p> <p>DICOM SIM.: DICOM GSDF (Función de pantalla estándar de escala de grises) suele utilizarse para el tratamiento de imágenes médicas.</p> <p>CST: [VALOR PERSONAL.] se puede ajustar cuando se selecciona [CST] como la opción de [SELECCIÓN DE GAMMA].</p> <p>VALOR PERSONAL.: El valor gamma se puede seleccionar de 0,5 a 4,0 en intervalos de 0,1.</p> 
NEGRO	Permite ajustar la luminancia del negro.
ROJO VERDE AZUL	<p>Ajusta la gama del color.</p> 
EMULACIÓN DE LA VISIÓN DEL COLOR	<p>Ofrece una vista previa de algunas de las alteraciones típicas en la visión del ojo humano y resulta muy útil para evaluar de qué forma perciben los colores las personas que padecen tales alteraciones. Esta vista previa está disponible en cuatro modos: los tipos P (protanopía), D (deuteranopía) y T (tritanopía) emulan la dicromacia respecto a la visión de los colores, mientras que la escala de grises se emplea para evaluar la legibilidad del contraste.</p> <p>NOTA: Dependiendo de la visión del usuario, incluidas las personas con problemas de visión, la percepción y la impresión de cómo se ve la pantalla puede variar.</p> <p>Para saber cómo ven las personas con algún problema de visión, se utiliza una simulación. No se trata de su visión real. La simulación es una reproducción de las personas con un modo de visión intenso de los colores de tipo P, D o T. Las personas con problemas leves de visión de los colores apenas notarán la diferencia respecto a las personas con una visión normal.</p>
UNIFORMIDAD	<p>Esta función compensa electrónicamente las leves desviaciones de la uniformidad del blanco y de los colores que se pueden producir en el área de la pantalla. Estas desviaciones son típicas de los paneles LCD. Esta función mejora la reproducción del color y nivela la uniformidad de la luminancia del monitor.</p> <p>NOTA: Un número superior consigue un mejor efecto, pero también puede provocar una reducción de la relación de contraste.</p>
METAMERISMO	<p>Compensa la diferencia visual de color respecto a los otros monitores.</p> <p>Si prefiere que la reproducción del color sea más cercana al ajuste de modo de la imagen, desactive esta función.</p>

- NOTA:**
- Cuando el [MODO DE IMAGEN] seleccionado no coincide con el perfil de color ICC del ordenador, puede que la reproducción del color sea imprecisa.
  - Es muy recomendable utilizar el software MultiProfiler, desarrollado por NEC Display Solutions, para acceder a funciones de gestión del color avanzadas, como la emulación de perfiles ICC y la emulación de impresora. Puede acceder a la última versión de este software en la página web de NEC Display Solutions.

### [SPECTRAVIEW ENGINE] está en [APAG.]:

Seleccione uno de los cinco modos de imagen diferentes a través del elemento de menú [MODO IMAGEN] del menú OSD o mediante el botón PICTURE MODE del mando a distancia inalámbrico.

Para [DisplayPort1], [DisplayPort2], [OPTION]\*, [HDMI1], [HDMI2], [C MODULE]\*<sup>2</sup>

STANDARD → sRGB → CINEMA → CUSTOM1 → CUSTOM2 → HIGHBRIGHT



\*: Esta función depende de la placa opcional que esté utilizando.

\*<sup>2</sup>: Esta entrada está disponible cuando la placa de interfaz opcional del Compute Module de Raspberry Pi y el Compute Module de Raspberry Pi están instalados.

Para [MP]

STANDARD → CINEMA → CUSTOM1 → CUSTOM2 → HIGHBRIGHT



### Tipos de PREAJUSTES

PREAJUSTE	OBJETIVO
<b>HIGH BRIGHT (BRILLO ALTO)</b>	Ajuste de brillo máximo.
<b>STANDARD</b>	Es la configuración por defecto.
<b>sRGB</b>	Espacio de color estándar utilizado en Internet, sistemas operativos Windows® y cámaras digitales. Opción recomendada para la gestión del color en general.
<b>CINEMA</b>	Resalta los tonos oscuros y es la opción más apropiada para las películas.
<b>PROPIA</b>	Ajuste personalizado.

# Controles OSD (On-Screen-Display)

**NOTA:** Algunas funciones puede que no estén disponibles dependiendo del modelo o el equipamiento opcional.

Fuente de entrada

Icono del menú principal

Elemento del menú principal

Submenú

\*: Este menú solo está disponible cuando la placa de interfaz opcional del Compute Module de Raspberry Pi y el Compute Module de Raspberry Pi están instalados.

Valores de ajuste

Guía

**Mando a distancia**

Pulse ▲ o ▼ para desplazarse a un submenú.

Pulse SET/POINT ZOOM para seleccionar una opción.

Pulse ▲ o ▼, + o - para seleccionar la función o valor que desea ajustar.

Pulse MENU o EXIT.

**Panel de control**

**Pantalla OSD**

## Ajustes

### INPUT

DisplayPort1	Seleccione la señal de entrada.
DisplayPort2	
HDMI1	
HDMI2	
HDMI3	
MP	Muestra las imágenes o las películas guardadas en la tarjeta de memoria microSD o en el dispositivo de almacenamiento USB. Consulte los ajustes del Reproductor Multimedia (véase la <a href="#">página 21</a> ).
COMPUTE MODULE*6	Seleccione la señal de entrada.
OPTION*3	Seleccione la señal de entrada.

### IMAGEN

MODO IMAGEN	Selecciona el modo de imagen: SpectraView Engine = OFF: [HIGHBRIGHT], [STANDARD], [sRGB], [CINEMA], [CUSTOM1], [CUSTOM2]. SpectraView Engine = ON: [SVE-1 SETTINGS], [SVE-2 SETTINGS], [SVE-3 SETTINGS], [SVE-4 SETTINGS] o [SVE-5 SETTINGS]. Véase la <a href="#">página 28</a> . NOTA: Si [BLANCO] se establece en [ESTÁNDAR] cuando [SPECTRAVIEW] está activado, [BLANCO] no funciona. Para poder establecer el [VALOR PERSONAL.], establezca [CST] en [GAMMA].
BRILLO*1	
LUZ DE FONDO	Ajusta el brillo de la imagen global y del fondo. Pulse + o - para ajustarlo. NOTA: Esta función no puede cambiarse cuando el [MODO1] o el [MODO2] están seleccionados en [SENSOR DE LUZ AMB].
BRILLO*2	Ajusta el brillo de la imagen respecto al fondo. Pulse + o - para ajustarlo.
GAMMA*1, *2, *5	Permite seleccionar la corrección de gamma del monitor para obtener la mejor calidad de imagen. La selección depende del uso deseado.
ESTÁNDAR	El panel LCD se encarga de la corrección de gamma.
2,2	Gamma de monitor típico para un ordenador.
2,4	Adecuado para vídeo (DVD, etc.)
GAMMA S	Gamma especial para determinados tipos de películas. Sube las partes oscuras de la imagen y baja las claras (curva S).
SIM. DICOM	Curva DICOM GSDF simulada para tipo de LCD.
HDR-ST2084 (PQ)	Configuración de gamma para HDR, normalmente para soportes en disco UHD y vídeos en streaming.
REGISTRO DE HÍBRIDO HDR	Configuración de gamma para HDR, normalmente para emisiones UHD. Se puede ajustar el valor gamma del sistema.
PROGRAMABLE1, 2, 3	Con software de NEC opcional se puede cargar una curva de gamma programable.
AUTOSELECCIÓN DE HDR <small>Solo para la entrada HDMI</small>	La corrección GAMMA de la señal HDR cambia automáticamente a - [HDR-ST2084 (PQ)] o [REGISTRO DE HÍBRIDO HDR].
COLOR*2	
COLOR	Ajusta la profundidad del color de la pantalla. Pulse + o - para ajustarlo.
TEMPERATURA COLOR*1	Ajusta la temperatura de color de toda la pantalla. Una temperatura de color baja volverá la pantalla rojiza. Una temperatura de color alta volverá la pantalla azulada. Si es preciso llevar a cabo otros ajustes de la [TEMPERATURA], se pueden regular los niveles individuales R/G/B del punto blanco. Para ajustar los niveles R/G/B, establezca [PROPIA] en la selección de [TEMP. COLOR]. NOTA: En el modo de imagen se establece el valor predefinido de 6500k, se establece una temperatura de color de 6500k de forma predeterminada y no puede cambiarse. Si selecciona [PROGRAMABLE1], [PROGRAMABLE2] o [PROGRAMABLE3] en [CORRECCIÓN GAMMA], esta función no puede cambiarse.
CONTROL DEL COLOR	Ajusta el tono de rojo, amarillo, verde, aguamarina, azul y magenta.
TINTE*4 <small>Solo entradas MP</small>	Ajusta el tinte de la pantalla. Pulse + o - para ajustarlo.
CONTRASTE*1, *2	Ajusta el brillo de la imagen con respecto a la señal de entrada. Pulse + o - para ajustarlo.
DEFINICIÓN*1	Ajusta la nitidez de la imagen. Pulse + o - para ajustarlo.
UHD UPSCALING*1	Logra el efecto de alta definición.

\*1: Si [SPECTRAVIEW ENGINE] está en [ENC.], esta función aparece desactivada.

\*2: Esta función no está disponible cuando en [MODO IMAGEN] está seleccionado [sRGB].

\*3: Si selecciona [OPCIÓN] en la entrada de señal, esta función dependerá de la placa opcional que esté usando.

\*4: Esta función no está disponible para imagen fija por la entrada del Reproductor Multimedia.

\*5: Si usa la señal HDR, [SPECTRAVIEW ENGINE] debe estar en [APAG.].

\*6: Esta función solo está disponible cuando la placa de interfaz opcional del Compute Module de Raspberry Pi y el Compute Module de Raspberry Pi están instalados.

ASPECTO	<p>Permite seleccionar la relación de la imagen de la pantalla.</p> <p>NOTA: Cuando el [ASPECTO] se establezca en [DINÁMICO], la imagen se volverá [COMPLETA] antes de [INVERTIR IMAGEN] y luego se ejecutará esta función.</p> <p>Cuando el [ASPECTO] es [DINÁMICO] o [ZOOM], la imagen se cambiará a [COMPLETA] antes de [TILE MATRIX] y luego se ejecutará esta función. Después de [TILE MATRIX], el [ASPECTO] volverá al [ASPECTO] anterior o al establecido durante [TILE MATRIX].</p> <p>Si se ha activado [PROTECTOR PANTALLA], el ajuste de [ASPECTO] cambia automáticamente del valor establecido a [COMPLETA]. Cuando se haya apagado [PROTECTOR PANTALLA], se volverá al ajuste que se estableció originalmente.</p> <p>Esta función no está disponible cuando en [PROTECTOR PANTALLA] la opción [MOVIMIENTO] está activada.</p> <p>Si [ASPECTO] se establece en [DINÁMICO] o [ZOOM] mientras [TILE MATRIX] está activado, una vez liberado [TILE MATRIX], se activará [DINÁMICO] o [ZOOM].</p> <p>La función PUNTO ZOOM tiene ciertas limitaciones, consulte PUNTO ZOOM (véase la <a href="#">página 58</a>).</p> <p>Zoom tampoco está disponible para una imagen con una resolución de entrada 3840 x 2160 (60 Hz) y 4096 x 2160 (60 Hz).</p>
NORMAL	Muestra la relación de aspecto según lo que manda la fuente.
COMPLETA	Se muestra a pantalla completa.
WIDE	Amplía la señal con formato 16:9 para que ocupe la pantalla.
DINÁMICO	Expande imágenes 4:3 para que ocupen toda la pantalla con una imagen sin linealidad. Parte de la imagen quedará cortada a consecuencia de la ampliación.
1:1	Muestra la imagen en formato de 1 x 1 píxeles. (Si la resolución de entrada es superior a la recomendada, la imagen se reducirá para que quepa en la pantalla).
ZOOM	Amplía/reduce la imagen. NOTA: Las áreas de la imagen ampliada, que quedan fuera del área activa de la pantalla no se muestran. La imagen reducida puede mostrarse con cierta degradación.
ZOOM	Mantiene la relación al ampliar.
HZOOM	Valor de zoom horizontal.
VZOOM	Valor de zoom vertical.
H POS	Posición horizontal.
V POS	Posición vertical.
AVANZADO	
OVER SCAN <small>Solo entradas HDMI1, HDMI2, HDMI3, MP y OPTION*1</small>	Algunos formatos de vídeo pueden precisar diferentes modos de escaneado para mostrar mejor la imagen.
ENCENDIDO	El tamaño de la imagen es mayor de lo que se puede mostrar. Algunas imágenes tendrán bordes recortados. Aproximadamente el 95% de la imagen se mostrará en la pantalla.
APAGADO	El tamaño de imagen permanece dentro del área de visualización. En la pantalla se muestra la imagen completa. Esta configuración puede causar imágenes distorsionadas en los bordes. NOTA: Si utiliza un ordenador con salida HDMI, establézcalo en [APAGADO].
AUTO	El tamaño de la imagen se establece automáticamente. NOTA: Esta función no está disponible si la señal de entrada es MP.
DESENTRELAZADO	Selecciona la función de conversión de IP (entrelazado a progresivo). NOTA: [INVERTIR IMAGEN] no está disponible. Si se selecciona y se muestra [SÚPER] en [CAMBIO ENTRADA], no podrá modificar esta función.
ENCENDIDO	Convierte las señales entrelazadas en progresivas. Es la configuración predefinida.
APAGADO	Desactiva la conversión IP. Esta configuración resulta más adecuada para las películas, pero aumenta el riesgo de retención de imagen.
TELECINE <small>Solo entradas HDMI1, HDMI2, HDMI3, MP</small>	Percibe automáticamente la velocidad de los fotogramas de las fuentes y ofrece una calidad de imagen óptima. NOTA: Establezca [DESENTRELAZADO] en [ENC.] si [TELECINE] está en [AUTO].
CONTRASTE ADAPTATIVO*2 <small>Solo entradas HDMI1, HDMI2, HDMI3, MP</small>	Establece el nivel de ajuste para el contraste dinámico. Si se ha establecido [ALTO], la imagen se muestra claramente, pero el brillo no es estable debido a la notable diferencia en la variación del contraste.

\*1: Esta función depende de la placa opcional que esté utilizando.

\*2: Si [SPECTRAVIEW ENGINE] está en [ENC.], esta función aparece desactivada.























ROTACIÓN	Muestra la imagen invertida de derecha a izquierda, de arriba abajo o en giro. Pulse + o - para seleccionar. NOTA: Esta función no está disponible cuando en [PROTECTOR PANTALLA] la opción [MOVIMIENTO] está en [ON].
INVERTIR IMAGEN	NOTA: Cuando el [ASPECTO] se establezca en [DINÁMICO], la imagen cambiará a [COMPLETA] antes de que se inicie [ROTAR]. Si selecciona [INVERTIR IMAGEN] (salvo [NINGUNO]), se desactivarán las siguientes funciones: [MODO IMAGEN MÚLTIPLE], [TEXT TICKER], [STILL], PUNTO ZOOM y [TILE MATRIX]. Cuando la señal de entrada está entrelazada la imagen puede distorsionarse.
NINGUNO	Modo Normal. <span style="float: right;">AB</span>
ROTAR H	La imagen se invierte de derecha a izquierda. <span style="float: right;">BA</span>
ROTAR V	La imagen se invierte de izquierda a derecha. <span style="float: right;">VB</span>
GIRAR 180°	La imagen gira 180 grados. <span style="float: right;">AB</span>
ROTAR OSD	Determina la dirección de presentación de OSD. Si lo activa, el OSD se invertirá en función del estado de la imagen.
SPECTRAVIEW ENGINE	Seleccione [ENC.] para activar el SPECTRAVIEW ENGINE (consulte la <a href="#">página 28</a> ).
RESET	Restablece todos los ajustes de [IMAGEN] a su valor por defecto de origen excepto para [SPECTRAVIEW ENGINE] y [MODO IMAGEN].
<b>AUDIO</b>	
VOLUMEN	Aumenta o reduce el volumen de salida.
BALANCE	
BALANCE	Seleccione [ESTÉREO] o [MONO] para la salida de audio. Si selecciona [ESTÉREO], ajuste el equilibrio del volumen L/R. Pulse el botón + para mover la imagen de sonido estéreo hacia la derecha. Pulse el botón - para mover la imagen de sonido estéreo hacia la izquierda. NOTA: [BALANCE] no está disponible si [MONO] está en [ESTÉREO]/[MONO].
ENVOLVENTE	Sonido envolvente artificial. NOTA: [LINE OUT] está desactivada cuando esta función está activada.
ECUALIZADOR	
AGUDOS	Para acentuar o reducir la gama de frecuencias altas de las señales de audio. Pulse el botón + para aumentar los [AGUDOS]. Pulse el botón - para disminuir los [AGUDOS].
GRAVES	Para acentuar o reducir el sonido de baja frecuencia. Pulse el botón + para aumentar los [GRAVES]. Pulse el botón - para disminuir los [GRAVES].
ENTRADA DE AUDIO	Selecciona la fuente de entrada de audio: [HDMI1], [HDMI2], [HDMI3], [DisplayPort1], [DisplayPort2], [IN], [MP], [OPTION]*1.
AUDIO IMAGEN MÚLTI.	Selecciona qué fuente de audio usar cuando se activa [IMAGEN MÚLTI.]. Al seleccionar cualquiera de los números de imagen, se emite el sonido de esa imagen.
LINE OUT	Si selecciona [VARIABLE] podrá controlar el nivel de salida de volumen con el botón de VOLUMEN.
RETAR. AUD.	
RETAR. AUD.	Activa un tiempo de retardo para la salida de audio. El [TIEM. RET.] se puede configurar entre 0 y 100 milisegundos.
TIEM. RET.	Seleccione [ACTIVADO] para activar esta función.
RESET	Restablece todas las opciones de [AUDIO] a los valores de fábrica, a excepción de [VOLUMEN].

\*1: Esta función depende de la placa opcional que esté utilizando.



PROGRAMA	
AJUSTES DE PROGRAMA	<p>Crea un programa de trabajo para el monitor.</p> <p>Pulse los botones ▲▼, +, - para navegar y cambiar los ajustes de programa. Pulse el botón SET/ZOOM en el mando a distancia o los botones para cambiar de entrada en el monitor para seleccionar los ajustes.</p> <p>NOTA: Elija el [DÍA Y LA HORA] antes de configurar los [AJUSTES DE PROGRAMA].</p> <p>Cuando se cierre la ventana de [AJUSTES DE PROGRAMA] se guardarán los programas que haya establecido.</p> <p>Si se define más de un programa para la misma hora, se le da prioridad al que tenga los números más altos en [AJUSTES].</p> <p>Si el [TIEMPO DESACTIV.] está [ACTIVADO], los [AJUSTES DE PROGRAMA] no estarán disponibles.</p> <p>Si selecciona una señal de entrada o modo imagen no válidos, aparecerán en rojo. Mientras esté abierta la ventana [AJUSTES DE PROGRAMA], la programación no está operativa. Véase además la <a href="#">página 45</a>.</p>
AJUSTES	Seleccione [ACTIVADO] para activar el programa. Se pueden definir hasta 30 programas.
POWER	Ajuste para la alimentación del monitor. Establezca [ENC.] o [APAG.] para cada programa.
HORA	Fija el horario del programa. Si no tiene un horario concreto, seleccione [--].
INPUT	Seleccione la señal de entrada para el programa. Para mantener la señal de entrada actualmente activa cuando se inicie la programación, seleccione [--]. Cuando seleccione [ENTRADA], elija [ENCENDIDO] en [ALIMENTACIÓN].
MODO IMG.	Seleccione el modo imagen para la programación. Para mantener el modo de imagen actualmente activo cuando se inicie la programación, seleccione [--]. Cuando seleccione [MODO IMG.], elija [ENC.] en [ALIMENT.].
	Seleccione un elemento de la lista inferior (solo puede elegir un elemento).
FECHA	Seleccione este ajuste si el programa es para un día o para programas no periódicos.
DIARIO	Seleccione este ajuste si el programa se repite cada día.
SEMANTAL	Seleccione este ajuste si el programa se repite cada semana.
DÍA DE LA SEMANA	Seleccione este ajuste si la programación tiene lugar un día de semana. Este elemento se establece mediante los ajustes de [FIN DE SEMANA] y [VACACIONES]. El día que no ha sido seleccionado en los ajustes como [FIN DE SEMANA] o [VACACIONES], se establece como día de semana.
FIN DE SEMANA	Seleccione este ajuste si el programa tiene lugar un fin de semana. El programa se ejecutará en las fechas establecidas como [AJUSTE DE FIN DE SEMANA].
VACACIONES	El programa se ejecutará en las fechas establecidas como [CONFIG. VACACIONES].
LISTA PROGRAMA	Lista de programas de trabajo. Muestra hasta un máximo de 30 programas.
CONFIG. VACACIONES	
Nr.	Crea un programa de vacaciones para el monitor.
AÑO MES DÍA SEMANA	<p>Selecciona [AÑO] y [MES].</p> <p>Selecciona [DÍA] o [SEMANA].</p> <p>DÍA: Establece un día.</p> <p>SEMANA: Establece una semana y el día de la semana.</p> <p>Si selecciona [--] en [MES] o [AÑO], cada mes o año del día que seleccione quedará como festivo.</p>
DÍA FINAL	<p>Seleccione la fecha del fin de vacaciones. Si hace una programación que cambia de año, separe las programaciones para cada año.</p> <p>NOTA: Si [DÍA] no está establecido, [DÍA FINAL] no está disponible. Si su ajuste del período de vacaciones incluye [--] en año o mes, [DÍA FINAL] no está disponible.</p>
ESTABLECER/BORRAR	Establece o borra un programa.
CONF. FIN DE SEMANA	
FIN DE SEMANA	Establece el día de la semana.
FECHA Y HORA	<p>Establece la fecha, la hora y la región del horario de verano. La fecha y la hora se deben configurar para que la función [PROGRAMA] sea operativa.</p> <p>NOTA: Si la alimentación principal del monitor se mantiene apagada durante dos semanas, el ajuste de [FECHA Y HORA] vuelve a su valor predeterminado y la función del reloj deja de funcionar.</p>
AÑO	Establece el año en el reloj de tiempo real.
MES	Establece el mes en el reloj de tiempo real.
DÍA	Establece el día en el reloj de tiempo real.
HORA	Establece la hora en el reloj de tiempo real.
FECHA Y HORA ACTUALES	Muestra la fecha y la hora actuales.

AHORRO LUZ	Activa o desactiva el horario de verano. NOTA: Establezca la [FECHA Y HORA] primero si piensa cambiar el valor de [AHORRO LUZ].														
AHORRO LUZ	Si está [ENC.], establezca los siguientes ajustes de ahorro de luz.														
INICIO DE MES	Establece la fecha de inicio del ahorro de luz.														
FIN DE MES	Establece la fecha de finalización del ahorro de luz.														
DIFER. HORARIA	Establece la diferencia horaria.														
TIEMPO DESACTIV.	Configure el monitor para que se apague después de un período de tiempo preestablecido. Puede definir un período de entre 1 y 24 horas. NOTA: [PROGRAMA] no está disponible si [TIEMPO DESACTIV.] está en [ENC.].														
RESET	Restablece los siguientes ajustes en el menú [PROGRAMA] a sus valores de fábrica: [FECHA Y HORA] y [AHORRO LUZ].														
<b>ENTRADA MÚLTIPLE</b>															
MAN. MODO IMAG. MÚLTI.*1	Permite que el monitor permanezca en modo [IMAGEN MÚLTI.] y [TEXT TICKER] después de apagarlo. Al volver a encenderlo, aparecen [IMAGEN MÚLTI.] y [TEXT TICKER] sin tener que acceder al OSD.														
MODO IMAGEN MÚLTIPLE*1, *3	Selecciona el número de imagen y el formato de visualización.														
IMAGEN MULTI	Cuando se selecciona [APAGADO], se muestra solo una imagen. Cuando se selecciona [ENCENDIDO], se muestran varias imágenes. Selecciona [PIP] o [PBP]. NOTA: Cuando se selecciona [ENC.], [TEXT TICKER], [TILE MATRIX], [MOVIMIENTO] en [PROTECTOR PANTALLA], [INVERTIR IMAGEN] excepto [NINGUNO], se libera [SÚPER] en [CAMBIO ENTRADA].														
NÚMERO IMAGEN	Selecciona [2 IMÁGENES], [3 IMÁGENES], [4 IMÁGENES]. Tras seleccionar [NÚMERO IMAGEN], seleccione el formato de visualización: [PIP], [PBP1], [PBP2], o [PBP3]. El formato de visualización cambia dependiendo del ajuste de [NÚMERO IMAGEN]. NÚMERO IMAGEN: 2 IMÁGENES <table border="1" style="margin-left: 20px;"> <tr> <td>PIP</td> <td>PBP1</td> </tr> <tr> <td></td> <td></td> </tr> </table> NÚMERO IMAGEN: 3 IMÁGENES <table border="1" style="margin-left: 20px;"> <tr> <td>PIP</td> <td>PBP1</td> <td>PBP2</td> <td>PBP3</td> </tr> <tr> <td></td> <td></td> <td></td> <td></td> </tr> </table> NÚMERO IMAGEN: 4 IMÁGENES <table border="1" style="margin-left: 20px;"> <tr> <td></td> <td>A: IMAGEN 1 B: IMAGEN 2 C: IMAGEN 3 D: IMAGEN 4</td> </tr> </table>	PIP	PBP1			PIP	PBP1	PBP2	PBP3						A: IMAGEN 1 B: IMAGEN 2 C: IMAGEN 3 D: IMAGEN 4
PIP	PBP1														
															
PIP	PBP1	PBP2	PBP3												
															
	A: IMAGEN 1 B: IMAGEN 2 C: IMAGEN 3 D: IMAGEN 4														
IMAGEN ACTIVA*1, *2															
ACTIVO	Cuando [IMAGEN MÚLTI.] está en [OFF], [IMAGEN1] es la imagen activa. Cuando [IMAGEN MÚLTI.] está en [ON], se establece la imagen activa. NOTA: Esta función depende del ajuste [IMAGEN MÚLTI.].														
MARCO ACTIVO	La imagen activa se muestra dentro de un marco rojo.														
SELECCIONAR ENTRADA*1, *2, *3	Selecciona la entrada Imagen Múlti. Pulse el botón + o el botón - para seleccionar la entrada. NOTA: Esta función no está disponible si [IMAGEN MULTI.] está en [OFF] (APAGADO). Cuando se cambia la señal de entrada para la imagen activa, tras seleccionar una entrada, pulse el botón SET.														
TAMAÑO IMAGEN*1, *2, *4	Establece el tamaño de Imagen Activa. Pulse el botón SET/POINT ZOOM para ajustar el tamaño de la imagen. Pulse + o CH+ para aumentar. Pulse - o CH- para reducir. NOTA: Esta función no está disponible si [IMAGEN MÚLTI.] está en [4 IMÁGENES]. Dependiendo del ajuste de MODO IMAGEN MÚLTIPLE, no se puede cambiar el tamaño de algunas imágenes.														
POSICIÓN IMAGEN*1, *2, *4	Establece la ubicación de Imagen Activa. Al pulsar el botón + se mueve la imagen activa a la derecha y al pulsar el botón - se mueve a la izquierda. Al pulsar el botón ▲ se mueve la imagen activa hacia arriba, y al pulsar el botón ▼ se mueve hacia abajo.														
ROTAR	Cuando está seleccionado [ENC.], giran todas las imágenes. Cuando está seleccionado [APAG.], define los ajustes de [ROTAR] de cada imagen. NOTA: Cuando [TEXT TICKER], [INVERTIR IMAGEN] excepto [NINGUNO], STILL está en [ON] o [PROTECTOR PANTALLA] está activado, esta función no está disponible. Si se ha seleccionado [1:1] en [ASPECTO], los caracteres y las líneas pueden aparecer borrosos dependiendo de la resolución de la señal. Cuando [ROTAR] está en [ON], POINT ZOOM e [INVERTIR IMAGEN] excepto [NINGUNO] no están disponibles. Cuando se establece [IMAGEN MÚLTI.] en [OFF], los ajustes de [ROTAR] de cada imagen se liberan. Cuando la señal de entrada está entrelazada la imagen puede distorsionarse. Cuando en [OPCIÓN DE TERMINAL], [HDMI] se establece en [MODO2], o bien [3 IMÁGENES] o [4 IMÁGENES] está seleccionado en [NÚMERO IMAGEN] en [MODO IMAGEN MÚLTIPLE], [ROTAR] no está disponible. Si en la señal de entrada está seleccionado [ROTAR] de [CTROL IMAGEN MÚLTIPLE] con una velocidad de regeneración rápida, es posible que la imagen no se vea de forma fluida. Para reducir este efecto, establezca en la señal de entrada una velocidad de regeneración lenta.														
ASPECTO IMAGEN*1, *2, *4	Selecciona el aspecto del marco de la imagen activa. Para cambiar la relación de aspecto de la imagen de la pantalla, consulte la <a href="#">página 20</a> .														

\*1: Esta función se ejecuta al seleccionar [SÚPER] en [CAMBIO ENTRADA], [MOVIMIENTO] en [PROTECTOR PANTALLA], [TILE MATRIX] e [INVERTIR IMAGEN] excepto para [NINGUNO].

\*2: Cuando [TEXT TICKER] está activado o [IMAGEN MÚLTI.] está desactivada, esta función no está disponible.

\*3: Si selecciona [OPCIÓN] en la entrada de imagen múltiple, esta función dependerá de la placa opcional que esté usando.

\*4: Esta función no está disponible si [PIP] está en [MODO IMAGEN MÚLTIPLE] y entonces [IMAGEN1] se establece en [IMAGEN ACTIVA].

TEXT TICKER*1, *2	NOTA: Cuando [TEXT TICKER] está activado, [MODO IMAGEN MÚLTIPLE] y STILL no están disponibles. [TEXT TICKER] se libera si se activan los siguientes menús: [MODO IMAGEN MÚLTIPLE], [TILE MATRIX], [PROTECTOR PANTALLA], [INVERTIR IMAGEN], [SÚPER] en [CAMBIO ENTRADA]. Cuando esta función está activa, PUNTO ZOOM y STILL no están disponibles.
MODO	Activa Text Ticker y le permite establecer la dirección Horizontal o Vertical.
POSITION	Selecciona la posición del Text Ticker en la pantalla.
TAMAÑO	Determina el tamaño del Text Ticker en relación con el tamaño total de la pantalla.
DETECTAR	Activa la detección automática del Text Ticker.
SELEC. ENTRADA	Establezca la señal de entrada para [IMAGEN1], [IMAGEN2].
DETECCIÓN ENTRADA*4	Selecciona el método de detección de entrada que el monitor utiliza cuando hay más de una fuente de señal conectada. NOTA: Si selecciona [SÚPER] en [CAMBIO ENTRADA], esta función no puede cambiarse. [DETECCIÓN ENTRADA] se libera si se activa [SENSOR HUMANO] cuando está activa la [DETECCIÓN ENTRADA].
NINGUNO	El monitor no busca señales en los otros puertos de entrada de vídeo.
DETECTAR EL PRIMERO*2, *3	Cuando no hay ninguna señal de entrada de vídeo, el monitor busca una señal de vídeo en otro puerto de entrada de vídeo. Si encuentra una señal de vídeo en otra entrada, el monitor pasa automáticamente de la fuente de vídeo actual a esta fuente de vídeo activa. El monitor no buscará otras señales de vídeo mientras exista esa fuente de vídeo.
DETECTAR EL ÚLTIMO*2, *3	Si el monitor reproduce una señal de la fuente de vídeo actual y se suministra una segunda fuente de vídeo al monitor, este pasará automáticamente a la nueva fuente de vídeo. Cuando deja de existir la señal de entrada de vídeo actual, el monitor busca una señal de vídeo en cualquier otra entrada de vídeo. Si existe una señal de vídeo en la otra entrada, el monitor pasa automáticamente de la fuente de vídeo actual esta fuente de vídeo activa.
DETECCIÓN PERSONALIZ.*2	Establece la prioridad de las señales de entrada. Al seleccionar [DETECCIÓN PERSONALIZ.], el monitor busca solo en las entradas preestablecidas. NOTA: La prioridad de una señal de entrada opcional sólo está disponible en [PRIORIDAD3], a excepción del PC opcional con 2 ranuras. Si establece [DisplayPort1] en [Prioridad 1] o [2] o [3], no podrá establecer [OPCIÓN] (opción de un PC con dos ranuras (DP)) en [Prioridad 1] o [2] o [3], no podrá establecer [DisplayPort1] en ningún ajuste de prioridad.
CAMBIO ENTRADA	Establece la velocidad del cambio de entrada. Si se establece [RÁPIDA], la velocidad del cambio de entrada cambiará, pero este ajuste puede producir distorsión de la imagen al cambiar las señales. La selección de [SÚPER] permite cambiar a alta velocidad entre dos señales preestablecidas. NOTA: Según la placa opcional que esté usando, [SÚPER] puede no estar disponible. Cuando [SÚPER] está activado, [MODO IMAGEN MÚLTIPLE], [TEXT TICKER], STILL, PUNTO ZOOM no están disponibles.
OPCIÓN DE TERMINAL	
DisplayPort	Selecciona el modo DisplayPort [1.1a] o [1.2]. Con [DisplayPort 1.1a] seleccionado, [SST] se establece automáticamente. Con [DisplayPort 1.2] seleccionado, establezca [SST] o [MST]. Debería seleccionar [DisplayPort 1.2] cuando utilice Multi-Stream Transport. Multi-Stream Transport requiere la correspondiente tarjeta de visualización. Póngase en contacto con su proveedor para conocer las limitaciones de esta función. NOTA: [MST] no está disponible con una entrada de señal DisplayPort IN2.
TASA BITS	[DisplayPort 1.1a] se selecciona en [DisplayPort], [HBR] se establece automáticamente. [DisplayPort1.2] y SST se seleccionan en [DisplayPort], establezca [HBR] o [HBR2]. [DisplayPort1.2] y MST se seleccionan en [DisplayPort], [HBR] se establece automáticamente.
HDMI	Seleccione [MODO1] o [MODO2]. MODO1: La resolución máxima es 4096 x 2160 (30 Hz) MODO2: La resolución máxima es 4096 x 2160 (60 Hz)
NIVEL DE VIDEO	ORIG.: Para los ajustes del ordenador. Muestra todas las señales de entrada de 0-255 niveles de gris. AMPL.: Para los ajustes de los equipos audiovisuales. Amplía las señales de entrada de 16-235 niveles de gris hasta 0-255 niveles de gris. AUTO: Establece las señales de entrada automáticamente ajustando el equipo conectado. NOTA: Esta función solo está disponible si en [SEÑAL DE ENTRADA] está seleccionado [HDMI], [DisplayPort] u [OPTION].
FORMATO DE SEÑAL	Selecciona el ajuste para el espacio de color de la señal HDMI/DisplayPort. Si [AJUST. CANAL RANURA2] es [CANAL2], esta función aparece desactivada.
RESET	Restablece las opciones de [ENTRADA MÚLTIPLE] a la configuración de fábrica, excepto [DETECCIÓN ENTRADA] (solo con prioridad de señal de entrada), [CAMBIO ENTRADA] ([ENTRADA1] y [ENTRADA2]), [SELEC. ENTRADA], [ASPECTO IMAGEN] y [TASA BITS].

\*1: Esta función se ejecuta al seleccionar [SÚPER] en [CAMBIO ENTRADA], [MOVIMIENTO] en [PROTECTOR PANTALLA], [TILE MATRIX] e [INVERTIR IMAGEN] excepto para [NINGUNO].

\*2: Si selecciona [OPCIÓN] en la entrada de imagen múltiple, esta función dependerá de la placa opcional que esté usando.

\*3: Excepto para MP.

\*4: Dependiendo del dispositivo, tal vez no se detecte correctamente.

## OSD

IDIOMA	Permite seleccionar el idioma que utiliza el OSD.
ENGLISH	
DEUTSCH	
FRANÇAIS	
ITALIANO	
ESPAÑOL	
SVENSKA	
РУССКИЙ	
中文	
日本語	
DURACIÓN OSD	Desactiva el OSD después de un período de inactividad. Los valores preseleccionados son 10-240 segundos.
LOCALIZACIÓN OSD	Determina la posición en la pantalla donde aparece OSD.
ARRIBA	
ABAJO	
DERECHA	
IZQUIERDA	
INFORMACIÓN OSD	Permite seleccionar si se muestra la información OSD. La información OSD se mostrará cuando cambie la señal o la fuente de entrada. La información OSD también avisará si no hay señal o está fuera de alcance. Es posible seleccionar un intervalo de 3 a 10 segundos para que aparezca la información OSD.
INFO. COMUNICACIÓN	Al pulsar el botón Display del mando a distancia, se mostrarán [ID MONITOR] y [DIRECCIÓN IP].
TRANSPARENCIA OSD	Selecciona la transparencia del OSD.
ROTACIÓN DE OSD	Determina si la orientación del OSD es horizontal o vertical.
HORIZONTAL	Muestra el OSD con la orientación horizontal.
VERTICAL	Muestra el OSD con la orientación vertical.
GUÍA PRINCIPAL	Aparece la guía principal cuando se muestra el menú de OSD. NOTA: Esta función no está disponible si la opción [ROTAR OSD] está activada [ENC.].
MEMO	Muestra el título [MEMO] y el conjunto de mensajes a través del servidor HTTP. Véase la <a href="#">página 55</a> .
NOMBRE ENTRADA	Puede crear un nombre para la ENTRADA que está utilizando. Máx.: 14 caracteres, incluidos espacios, A-Z, 0-9 y algunos símbolos.
RESET	Restablece los siguientes ajustes en el menú OSD a sus valores de fábrica: [HORA OSD], [LOCALIZACIÓN OSD], [INFORMACIÓN OSD], [TRANSPARENCIA OSD].

## MULTIPANTALLA

AUTO TILE MATRIX SETUP	<p>[TILE MATRIX] permite que una imagen se muestre en varias pantallas (hasta 100) mediante un amplificador de distribución. Permite ajustar automáticamente [TILE MATRIX], para lo cual se introduce el número de monitores organizados en horizontal y en vertical en el monitor primario. Las siguientes opciones se establecen automáticamente: [ID MONITOR], [TILE MATRIX], [TILE MATRIX MEM], Input Signal, [CONF. SALIDA VIDEO], [DisplayPort] en [OPCIÓN DE TERMINAL]. NOTA: [ID AUTOMÁTICO] se ejecutará automáticamente. Cuando utilice esta función, se recomienda conectar los monitores con un cable DisplayPort. Esta función se libera si en [PROTECTOR PANTALLA] la opción [MOVIMIENTO] está activada.</p> <p>Ejemplo de instalación vía LAN:</p> <p>PANTALLAS H 3 PANTALLAS V 3</p>
AJUSTE DE COPIA	<p>Con conexiones en cadena, seleccione las categorías del menú OSD que desee copiar a los otros monitores. NOTA: Cuando utilice esta función, debe encadenar los monitores por medio de cables de LAN. La selección de las configuraciones para copiar se restablecerá a la predeterminada cuando se apague. Dependiendo de la calidad y del tipo de cable de LAN que utilice, la función tiene un límite en el número de monitores conectados.</p>
INICIO COPIA	Seleccione [SÍ] y pulse el botón SET para empezar a copiar.
TODAS LAS ENTRADAS	Cuando seleccione esta opción, se copiarán todas las opciones de los terminales de entrada. Por defecto está desactivado.

TILE MATRIX	<p>Permite que una imagen se amplíe y muestre en varias pantallas (hasta 100) mediante un amplificador de distribución. NOTA: La baja resolución no es adecuada si se utilizan muchos monitores en mosaico. Puede utilizar el monitor con un amplificador de distribución con el número mínimo de pantallas.</p> <p>Esta función se libera al seleccionar [INVERTIR IMAGEN] o [PROTECTOR PANTALLA] excepto para [NINGUNA]. [DINÁMICO] y [ZOOM] no funcionarán si [TILE MATRIX] está activado.</p> <p>Si se selecciona [DINÁMICO] o [ZOOM] en [ASPECTO] mientras se ejecuta [TILE MATRIX], la opción se aplicará tras completar el proceso de [TILE MATRIX].</p> <p>Mientras [TILE MATRIX] está activo, las siguientes funciones no están disponibles: [MODO IMAGEN MÚLTIPLE], [TEXT TICKER], [STILL], [PUNTO ZOOM]. Consulte la función PUNTO ZOOM para obtener más detalles (véase la <a href="#">página 58</a>).</p> <p>Si el contenido del Reproductor Multimedia se está reproduciendo mientras [TILE MATRIX] está activo, puede haber diferencias entre las imágenes de los monitores.</p> <p>Esta función no está disponible cuando [PROTECTOR PANTALLA] está activado.</p> <p>Cuando, en [OPCIÓN DE TERMINAL], [HDMI] se establece en [MODO2], [TILE MATRIX] no está disponible.</p>
H MONITORS	Número de monitores dispuestos horizontalmente.
V MONITORS	Número de monitores dispuestos verticalmente.
POSITION	Permite seleccionar la parte de la imagen en mosaico que se mostrará en monitor.
TILE COMP	Activa la función [TILE COMP]. Si se establece [SÍ] para [TILE COMP], podrá ajustar el tamaño y la posición de la imagen visualizada pulsando el botón + o el botón - del mando a distancia.
ACTIVADO	Activa los ajustes de [TILE MATRIX].
TILE MATRIX MEM	Al seleccionar [INPUT], la opción [TILE MATRIX] se aplica a cada entrada de señal.
COMMON	Todos los ajustes de [TILE MATRIX] se guardan para todas las entradas de señal.
INPUT	Todos los ajustes de [TILE MATRIX] se guardan para la entrada de señal seleccionada.
CONTROL DE ID	<p>Establece el número de ID del monitor del 1 al 100 y el ID de grupo de la A a la J. [PANT. DETEC.] muestra el número de todos los monitores incluidos en la cadena de cables de LAN conectados.</p> <p>NOTA: No apague el interruptor de la alimentación principal de los monitores ni lo ponga en la posición de espera si va a activar [CONF. ID/IP AUTO] o [REST. ID/IP AUTO].</p> <p>El ID del grupo está formado por varias selecciones.</p>
AJUSTE IP/ ID AUTOMÁTICO	Cuando se selecciona [SÍ], se muestra la ventana [AJUSTE IP/ID AUTOMÁTICO]. No conecte dispositivos en red entre los monitores conectados con la LAN.
OPCIÓN SELECCIONABLE	Seleccione una opción en [ID MONITOR], [DIRECCIÓN IP] e [ID e IP].
ID MONITOR	Cuando se selecciona [SÍ], los números de ID de monitor se establecen automáticamente para todos los monitores.
DIRECCIÓN IP	En [DIRECCIÓN BASE], establezca el primer octeto como el tercer octeto. El cuarto octeto se establece automáticamente a partir de "1" y va aumentando hasta alcanzar el número de monitores conectados con la LAN. [DIRECCIÓN BASE] aparece al seleccionar [DIRECCIÓN IP] o [ID e IP] en [OPCIÓN SELECCIONABLE].
ID e IP	Establezca [ID MONITOR] y [DIRECCIÓN IP].
NÚMERO BASE	Establece el número base hasta 100 para el monitor principal. Los demás monitores que sigan en la cadena LAN recibirán un ID de monitor individual automáticamente. El ID de monitor asignado a cada monitor empieza a contar desde el número base del monitor principal. El rango de ID de monitor va de 1 a 100. Elija un número inicial que sea lo suficientemente bajo como para incluir a todos los monitores conectados.
DIRECCIÓN BASE	Cuando se establece [SÍ], la [DIRECCIÓN IP] del monitor se establece automáticamente para todos los monitores.
INICIO DEL AJUSTE IP/ID	Cuando se establece [SÍ], se activan todos los ajustes de [CONF. ID/IP AUTO].
MONITORES DETECTADOS	Esta opción se muestra después de seleccionar [ELEMEN. DE AJUS.] y establecer [REAJUST DIRECCIÓN IP] en [SÍ]. Si el número de monitores detectado y el número real de monitores a los que se ha asignado un [ID MONITOR] es distinto, seleccione [REINTENTAR] para volver a contar los monitores. Si el número que aparece es correcto, seleccione [CONTINUAR].
REAJUSTE IP/ ID AUTOMÁTICO	Cuando se selecciona [REAJUSTE], se muestra la ventana [REAJUSTE IP/ID AUTOMÁTICO].
OPCIÓN DE REAJUSTE	Seleccione un ajuste en [ID MONITOR], [DIRECCIÓN IP] e [ID e IP]. Si cambia el número de monitores conectados a la LAN, seleccione la misma opción seleccionada en [ELEMEN. DE AJUS.] en [CONF. ID/IP AUTO] y ejecute [REST. ID/IP AUTO].
INICIO DEL REAJUSTE IP/ID	Cuando se establece [SÍ], el ajuste de la opción seleccionada en [REINIC. ELEMENTO] recupera el ajuste predeterminado. Cuando el ajuste recupera el ajuste predeterminado, aparece el mensaje "ACABADO!". NOTA: Tras activar [IN. REIN. ID/IP], los ajustes individuales de [ID MONITOR] y [DIRECCIÓN IP] se restablecerán incluso en el caso de monitores conectados con una LAN.
PANT. DETEC.	Muestra el número de monitores detectados.
TRANSFERENCIA DE LA ORDEN	Si se establece [ENC.], se envía un comando a todos los monitores conectados con cables de LAN.
RESET	Restablece todos los ajustes en el menú [MULTIPANTALLA] a sus valores de fábrica.

## PROTECCIÓN PANTALLA

AHORRO DE ENERGÍA	Establece [ACTIVADO] o [DESACTIVADO]. Si se establece [ACTIVADO], establezca cuánto tiempo esperará el monitor para cambiar al modo de ahorro de energía después de que se pierda la señal. Para obtener información más detallada, consulte [INDICADOR DE CORRIENTE] (véase la <a href="#">página 42</a> ). NOTA: Es posible que la tarjeta de visualización no deje de enviar datos digitales aunque la imagen haya desaparecido. Si esto ocurre, el monitor no pasará al modo de gestión de alimentación. [AHORRO DE ENERGÍA] se desactiva si selecciona [DESC. AUTO] o [PROPIA] en [SENSOR HUMANO]*3.
AJUSTE HORA DE AHORRO ENERGÍA AUTO	La hora del monitor pasa al modo ahorro de energía automático tras la pérdida de la señal.
MENS. AHORRO ENERGÍA	Cuando el monitor entra en modo de ahorro de energía, aparece un mensaje en cuanto seleccione [ACTIVADO].
CONTROL VENTILADOR	Los ventiladores reducen la temperatura interna del monitor para evitar el recalentamiento. Si selecciona [AUTO], puede ajustar la temperatura inicial y la velocidad de los ventiladores.
ESTADO TEMPERATURA	Muestra el estado real de los ventiladores, la luz de fondo y los sensores de temperatura.
PROTECTOR PANTALLA	Utilice la función [PROTECTOR PANTALLA] para reducir el riesgo de persistencia de la imagen. NOTA: Cuando se active el protector de pantalla, la imagen cambiará a imagen [COMPLETA]. Cuando el protector de pantalla deje de funcionar, la imagen volverá a reproducirse con el ajuste actual de [ASPECTO]. El [PROTECTOR PANTALLA] no se puede seleccionar en el caso de una señal de entrada de 3840 x 2160 (60 Hz) ni de 4096 x 2160 (60 Hz). Cuando el [PROTECTOR PANTALLA] está activado, no están disponibles [MODO IMAGEN MÚLTIPLE], STILL, [INVERTIR IMAGEN] excepto [NINGUNO] o [TEXT TICKER], PUNTO ZOOM ni [TILE MATRIX].
GAMMA*1	El valor gamma del monitor se modifica y se corrige al seleccionar [ENCENDIDO].
LUZ DE FONDO*1	El brillo de la luz de fondo se reduce al seleccionar [ENCENDIDO]. NOTA: No seleccione esta función si el [SENSOR LUZ AMB.] está en [MODO1] o [MODO2].
MOVIMIENTO*2	La imagen de la pantalla se amplía ligeramente y se desplaza en 4 direcciones (ARRIBA, ABAJO, DERECHA, IZQ.) a intervalos determinados por el usuario. Puede elegir un tiempo de intervalo y una relación de zoom.
COLOR DEL BORDE	Ajusta el color de los bordes cuando se reproduce una imagen 4:3. Si se pulsa el botón + del mando a distancia, los bordes se aclararán. Si se pulsa el botón -, los bordes se oscurecerán. El color de fondo de la ventana del Reproductor Multimedia también cambia.
DEMORA DEL ENCENDIDO	Ajusta el tiempo de demora entre el modo "en espera" y acceder al modo "encendido".
TIEMPO RETAR.	[DEMORA DEL ENCENDIDO] se puede configurar entre 0 y 50 segundos.
ENLACE A ID	Cuando se selecciona [ENC.], el tiempo de retardo se vincula al ID del monitor. La operación se alarga cuando hay muchos ID.
CORREO DE ALERTAS	Seleccione [ACTIVADO] para activar las alertas por correo (véase la <a href="#">página 53</a> ).
DATOS INALÁMBRICOS INTELIGENTES	Seleccione [ENCENDIDO] para activar la función de DATOS INALÁMBRICOS INTELIGENTES (consulte la <a href="#">página 60</a> ). Para utilizar esta función se necesita una contraseña.
RESET	Restablece todos los ajustes en el menú [PROTECCIÓN PANTALLA] a los valores de fábrica excepto para [DEMORA DEL ENCENDIDO] e [DATOS INALÁMBRICOS INTELIGENTES].

## CONTROL



INFORMACIÓN DE RED	Muestra los ajustes de red actuales.
LAN	NOTA: Al cambiar cualquier ajuste de LAN, debe esperar varios segundos hasta que se aplique.
AJUSTE IP	Activando esta opción se asigna automáticamente una dirección IP al monitor de su servidor DHCP. Desactivando esta opción puede introducir una dirección IP fija y los datos de la máscara de subred que le haya proporcionado su administrador de red. NOTA: Si selecciona [AUTO] en [AJUSTE IP], consulte la dirección IP al administrador de su red.
DIRECCIÓN IP	Si selecciona [MANUAL] en [AJUSTE IP], establezca la dirección IP del monitor conectado a la red.
MÁSCARA DE SUBRED	Si selecciona [MANUAL] en [AJUSTE IP], establezca los datos de la máscara de subred del monitor conectado a la red.
GATEWAY PREDETERMINADA	Si selecciona [MANUAL] en [AJUSTE IP], establezca la gateway predeterminada del monitor conectado a la red. NOTA: Introduzca [0.0.0.0] para eliminar el ajuste.
DNS	Establezca las direcciones IP de los servidores DNS. AUTO: El servidor DNS conectado al monitor le asignará automáticamente la dirección IP. MANUAL: Introduzca manualmente la dirección IP del servidor DNS conectado al monitor.
DNS PRIMARIO	Introduzca los ajustes del servidor DNS primario de la red conectada al monitor. NOTA: Introduzca [0.0.0.0] para eliminar el ajuste.
DNS SECUNDARIO	Introduzca los ajustes del servidor DNS secundario de la red conectada al monitor. NOTA: Introduzca [0.0.0.0] para eliminar el ajuste.

\*1: Si [SPECTRAVIEW ENGINE] está en [ENC.], esta función aparece desactivada.

\*2: Si selecciona [OPCIÓN] en la entrada de señal, esta función dependerá de la placa opcional que esté usando.

\*3: Esta función solo está disponible si se conecta la unidad de control opcional.



CAMBIAR CONTRASEÑA	Permite cambiar la contraseña de seguridad. La contraseña preestablecida en fábrica es [0000].
SEGURIDAD	
CONTRASEÑA	Introduzca la contraseña de seguridad.
MODO SEGURO	
APAG.	La contraseña de seguridad no es obligatoria si la alimentación del monitor está encendida.
BLOQUEO DE INICIO	La contraseña de seguridad es obligatoria si la alimentación del monitor está encendida.
BLOQUEO DE CONTROL	La contraseña de seguridad es obligatoria si se pulsa un botón del mando a distancia o el botón de control del monitor.
AMBOS BLOQUEOS	La contraseña de seguridad es obligatoria si la alimentación del monitor está encendida, o si se pulsa un botón del mando a distancia o un botón de control del monitor.
AJUSTES BLOQUEO IR	Impide que el monitor se controle con el mando a distancia inalámbrico. Cuando se selecciona [ACTIVAR], se activan todos los ajustes. NOTA: [AJUSTES BLOQUEO IR] es una función pensada únicamente para los botones del mando a distancia inalámbrico. Esta función no bloquea el acceso a los botones del monitor. Para volver al funcionamiento normal, pulse el botón [DISPLAY] en el mando a distancia y no lo suelte durante 5 segundos.
SELEC. MODO	Selecciona el modo [DESBLOQUEO], [ALL LOCK] o [CUSTOM LOCK].
DESBLOQUEO	Todos los botones del mando a distancia pueden usarse para realizar las operaciones habituales.
ALL LOCK	Bloquea todos los botones del mando a distancia.
CUSTOM LOCK	Selecciona los botones que se bloquearán desde el botón ALIMENT., VOLUMEN y ENTRAD. Salvo los ajustes de [CUSTOM LOCK], los demás botones del mando a distancia se bloquean. ALIMENT.: Si selecciona [BLOQ], el  botón se bloquea. VOLUMEN: Al seleccionar [DESBLO], el volumen mínimo y máximo se configura entre VOL.0 y VOL.100. Los botones VOL+ y VOL- están disponibles desde el volumen mínimo hasta el volumen máximo configurados. ENTRAD: Si selecciona [BLOQ], los botones VOL+ y VOL- se bloquean. Cuando seleccione [DESBLO], elija hasta tres botones entre [DisplayPort1], [DisplayPort2], [HDMI1], [HDMI2], [HDMI3], [REPRODUC. MULTIMEDIA] y [OPTION] que quiera que permanezcan desbloqueados. Los botones no seleccionados se bloquean. Si selecciona [BLOQ], todos los botones ENTRAD se bloquean. CANAL: Para bloquear los botones de canal en el mando a distancia, seleccione [BLOQ] y luego pulse [ACTIVAR]. El botón de canal CH/ZOOM + y el botón - se bloquearán.
AJUST BLOQUEO TECLA	Impide que el monitor se controle con los botones que hay en el monitor. Cuando se selecciona [ACTIVAR], se activan todos los ajustes. NOTA: [AJUST. BLOQUEO TECLA] es una función pensada solo para los botones del monitor. No bloquea al acceso a todos los botones del mando a distancia. Para activar la función de bloqueo de teclas de control, mantenga pulsados a la vez los botones ▲ y ▼ durante más de 3 segundos. Para reanudar el modo de usuario, mantenga pulsados a la vez los botones ▲ y ▼ durante más de 3 segundos.
SELEC. MODO	Selecciona el modo [DESBLOQUEO], [ALL LOCK] o [CUSTOM LOCK].
DESBLOQUEO	Todos los botones pueden usarse para realizar las operaciones habituales.
ALL LOCK	Bloquea todos los botones del mando a distancia.
CUSTOM LOCK	Selecciona los botones que se bloquearán desde el botón [ALIMENT.], [VOLUMEN] y [ENTRAD]. Salvo los ajustes de CUSTOM LOCK, los demás botones del mando a distancia se bloquean. ALIMENT.: Si selecciona [BLOQ], el  botón se bloquea. VOLUMEN: Al seleccionar [DESBLO], el volumen mínimo y máximo se establece entre VOL.0 y VOL.100. Los botones + y - están disponibles solo desde el volumen mínimo hasta el volumen máximo configurados. ENTRAD: Si selecciona [BLOQ], los botones + y - se bloquean. CANAL: Si selecciona [DESBLO], el botón INPUT/SET se desbloquea. Para bloquear los botones de canal del mando a distancia, seleccione [BLOQ] y luego pulse [ACTIVAR]. El botón ▲ y el botón ▼ se bloquean.
DDC/CI Solo entradas de DisplayPort2	ACTIVADO/DESACTIVADO: Activa o desactiva la comunicación y control bidireccional del monitor.
PING	Confirma la conexión satisfactoria con la red comunicándose a través de una dirección IP preestablecida.
DIRECCIÓN IP	Establezca una [DIRECCIÓN IP] para enviar PING.
EJECUTAR	Comprueba si se puede enviar una respuesta al monitor o no desde la [DIRECCIÓN IP] mediante el envío de PING.
REAJUST DIRECCIÓN IP	Restablece [AJUSTE DIRECCIÓN IP] a la configuración de fábrica.

ATENUACIÓN AUTO*1	Ajusta automáticamente la luz de fondo del LCD dependiendo de la cantidad de luz ambiental.
BRILLO AUTOM. <small>Solo entradas de DisplayPort1, DisplayPort2, MP y OPTION*3</small>	Ajusta el nivel de brillo según la señal de entrada. NOTA: No seleccione esta función si el [SENSOR LUZ AMB.] está en [MODO1] o [MODO2].
ATENUAR LUZ DE FONDO <small>(No disponible)</small>	
SENSOR LUZ AMB.	<p>La luz de fondo de la pantalla LCD se puede ajustar para aumentarlo o reducirlo en función de la luz ambiental. Si la luz ambiental es brillante, el monitor se volverá más brillante para adaptarse a la luz ambiental. Si la luz ambiental es tenue, el monitor se volverá más tenue para adaptarse a la luz ambiental. La finalidad de esta función es mejorar la visualización para que resulte más cómoda en distintas condiciones de luz.</p> <p>NOTA: Cuando está activado [SENSOR LUZ AMB.], las funciones [LUZ DE FONDO], [BRILLO AUTOM.] y [LUZ DE FONDO] de [PROTECTOR PANTALLA] quedan desactivadas. No cubra el sensor de luz ambiente cuando utilice [MODO1] o [MODO2].</p> <p>Ajuste del parámetro AMBIENT [SENSOR LUZ AMB.] en OSD, seleccione [MODO1] o [MODO2] y elija [LÍMITE MÁX.], [ILUMINADO] y [OSCURO] en cada modo.</p> <p>LÍMITE MÁX: Es el nivel máximo de luz de fondo que puede establecer. ILUMINADO: Es el nivel de luz de fondo que alcanzará el monitor cuando el nivel de luz ambiental sea alto. OSCURO: Es el nivel de luz de fondo al que bajará el monitor cuando la luz ambiental sea baja. Cuando se activa [SENSOR LUZ AMB.] el nivel de luz de fondo de la pantalla cambia automáticamente según las condiciones de luz de la sala (vea la imagen inferior).</p> <div style="text-align: center;"> <p>El nivel de [LUZ DE FONDO] establecido para el monitor que se utiliza cuando el nivel de luz ambiental es bajo.</p> <p>El nivel de [LUZ DE FONDO] establecido para el monitor que se utiliza cuando el nivel de luz ambiental es alto.</p> <p>..... Valor de luz de fondo de pantalla mediante [MODO1] ———— Valor de luz de fondo de pantalla mediante [MODO2]</p> </div> <p>LÍMITE MÁX: El nivel de [LUZ DE FONDO] está limitado por el nivel que establezca usted. OSCURO: El nivel de [LUZ DE FONDO] establecido para el monitor que se utiliza cuando el nivel de luz ambiental es bajo. ILUMINADO: El nivel de [LUZ DE FONDO] establecido para el monitor que se utiliza cuando el nivel de luz ambiental es alto.</p>
SENSOR HUMANO*2	El [SENSOR HUMANO] tiene tres opciones. NOTA: [AHORRO DE ENERGÍA] se desactiva si selecciona [DESC. AUTO] o [PROPIA] en [SENSOR HUMANO]. [SENSOR HUMANO] se libera cuando se ha establecido [DETECCIÓN ENTRADA] y [SENSOR HUMANO] está activada.
DESACTIVADO	Sin detección.
AUTO OFF	Cuando se ha detectado que no hay ninguna persona y ha transcurrido el tiempo establecido, la [LUZ DE FONDO] y el [VOLUMEN] se apagan automáticamente. Cuando alguien vuelve a acercarse al monitor, éste regresa al modo normal.
PROPIA	La [LUZ DE FONDO] y el [VOLUMEN] cambian automáticamente al valor establecido si no se detecta ninguna persona. Cuando alguien vuelve a acercarse al monitor, éste regresa automáticamente al modo normal y reproduce la señal de entrada seleccionada en [SELEC. ENTRADA].
INDICADOR DE CORRIENTE	
INDICADOR DE CORRIENTE	Enciende o apaga el LED. Si se selecciona [OFF], el LED no se iluminará cuando el monitor esté en modo activo.
INDICADOR PROGRAMA	Enciende o apaga el LED en función de una actividad programada establecida en [AJUSTES DE PROGRAMA]. Si se selecciona [OFF], el LED no se iluminará aunque haya un programa en modo activo.
NETWORK FUNCTIONS (FUNCIONES DE RED)	<p>Active o desactive individualmente el componente de conexión a la red para estas funciones del monitor:</p> <p>DISPLAY (PANTALLA): Activa o desactiva la función de red para controlar el monitor a distancia. Cuando está deshabilitado, las siguientes funciones no estarán operativas: Control externo, [CORREO], funciones de conexión en cadena, servidor HTTP, [SNMP], [CRESTON], [AMX], [PJLink].</p> <p>NOTA: Si desactiva [DISPLAY] (PANTALLA), no podrá controlar el monitor en una configuración de conexión en cadena. Tenga presente las repercusiones en instalaciones de varios monitores antes de desactivar esta opción.</p> <p>COMPUTE MODULE: Activa o desactiva la función de red solamente para la placa de interfaz del Compute Module.</p> <p>MEDIA PLAYER (REPRODUC. MULTIMEDIA): Activa o desactiva la función de red solamente para el reproductor multimedia.</p> <p>Si se desactiva, las siguientes funciones estarán inhabilitadas: [AJUSTES CARPETA COMPARTIDA] y [AJ. TARJ. SD COMP.].</p> <p>En [APPLY] (APLICAR), resalte [YES] (SÍ) y pulse [SET] para guardar su selección. Si no pulsa [SET] al resaltar [YES] (SÍ), las opciones seleccionadas no se guardarán.</p> <p>NOTA: Debe activar [DISPLAY] (PANTALLA) y [MEDIA PLAYER] (REPRODUC. MULTIMEDIA) para aplicar una actualización de la versión del firmware en la red.</p>

\*1: Si [SPECTRAVIEW ENGINE] está en [ENC.], esta función aparece desactivada.

\*2: Esta función solo está disponible si se conecta el sensor opcional.

\*3: Si selecciona [OPCIÓN] en la entrada de señal, esta función dependerá de la placa opcional que esté usando.



<b>USB</b>	
TOCAR POTENCIA (No disponible)	
CONTROL EXTERNO	Si selecciona [ACTIVADO], el monitor puede controlarse a través de un dispositivo conectado al puerto USB2.
FUENTE PC	Seleccione un dispositivo conectado al puerto USB1 que controla el monitor. Si se necesita un dispositivo de control específico, seleccione [PC EXTERNO] u [OPCIÓN]. [OPCIÓN] solo está disponible cuando la opción de PC tipo ranura 2 está conectada al monitor.
USB DE ALIMENTACIÓN	Seleccione la alimentación en función del USB CM1 (2A). Seleccione [ENC.] para suministrar alimentación a USB CM1 (2A). NOTA: El consumo de energía depende de los dispositivos USB conectados al monitor.
<b>CEC</b>	
Esta función le permite controlar un dispositivo HDMI CEC compatible conectado al monitor a través de HDMI. CEC es la abreviatura de Consumer Electronics Control.	
CEC	Si selecciona [ENC.], establezca los ajustes siguientes. NOTA: Si selecciona [ENC.], las siguientes funciones se activarán. Dependiendo del dispositivo conectado, puede que el dispositivo no funcione correctamente. Cuando el dispositivo HDMI CEC conectado reciba un comando para reproducir, el monitor se encenderá al mismo tiempo y cambiará la señal de entrada a HDMI. Si el monitor se ha encendido, cuando el dispositivo HDMI CEC conectado reciba un comando para reproducir, la señal de entrada cambiará a HDMI. Los dispositivos HDMI CEC conectados se podrán controlar a través del mando a distancia inalámbrico que se suministra con el monitor.
AUTODESACTIVACIÓN	Si utiliza el mando a distancia o pulsa el botón  del monitor para poner el monitor en espera, el dispositivo HDMI CEC conectado también pasará a estar en espera. NOTA: Si el dispositivo HDMI CEC conectado está grabando, el dispositivo no pasa a estar en espera.
RECEPTOR DE AUDIO	Activa el amplificador de audio HDMI CEC. Si se establece [SÍ], se da salida a los sonidos del dispositivo HDMI CEC conectado desde el amplificador de audio del HDMI CEC conectado. Si se establece [SÍ], el altavoz interno o el altavoz externo conectado al monitor estará en silencio. NOTA: Cuando conecte un amplificador de audio HDMI CEC, establezca [SÍ]. Establezca [NO] si no hay ningún dispositivo de audio HDMI CEC conectado al monitor.
BUSCAR DISPOSITIVO	Busca los dispositivos HDMI CEC que estén conectados al monitor. Si la búsqueda tiene éxito, se mostrará el tipo y el nombre registrado del dispositivo HDMI CEC conectado. Si la búsqueda ha finalizado o no tiene éxito, [BUSCAR DISPOSITIVO] se establece en [NO] automáticamente. Para repetir [BUSCAR DISPOSITIVO] vuelva a establecer el ajuste en [SÍ]. Una vez detectados los dispositivos HDMI CEC, puede cambiar la entrada del dispositivo seleccionándolo.
RESET	Restablece todos los ajustes del menú [CONTROL] a su valor por defecto, excepto para [LAN], [CAMBIAR CONTRASEÑA], [SEGURIDAD] e [PING].
<b>OPTION</b>	
OPTION POWER	Permite que el monitor suministre corriente a la ranura de la placa opcional durante el modo de ahorro de energía o el modo de espera. AUTO: El suministro eléctrico depende de si hay conectada una placa opcional o no. ENC.: El suministro eléctrico a la opción conectada continúa durante el modo de ahorro de energía o el modo en espera. APAG.: El suministro eléctrico a la opción conectada se detiene durante el modo de ahorro de energía o el modo en espera. NOTA: Para activar la función de Gestión de alimentación sin entrada de señal de la opción del tipo de ranura 2 insertada, establezca [OPTION POWER] en [AUTO] o en [ENC.].
AUDIO*1	Seleccione la señal de entrada de sonido de acuerdo con las especificaciones de la opción del tipo ranura 2. Para activar [DIGITAL], seleccione [OPTION] para la señal de entrada y [OPTION] para [ENTRADA DE AUDIO]. NOTA: [DIGITAL] solo se activa cuando se selecciona [OPTION] para la señal de entrada y [OPTION] para [ENTRADA DE AUDIO].
<b>PC INTERNO*1</b>	
OFF WARNING (no se puede ajustar)	
AUTO OFF	El monitor se apaga automáticamente cuando el PC interno está apagado o cuando el monitor está en el modo de ahorro de energía. NOTA: Si selecciona [APAGADO], el monitor no pasa automáticamente a encendido cuando el PC interno está encendido.
START UP PC	Al seleccionar [ENCENDIDO] se enciende el PC interno.
FORCE QUIT	Al seleccionar [ENCENDIDO], se lleva a cabo la desconexión obligatoria del PC interno. Utilice esta función solo cuando el sistema operativo no se pueda apagar manualmente.

\*1: Esta función depende de la placa opcional que esté utilizando. Cuando cambie el ajuste, apague el interruptor de la alimentación principal del monitor y vuelva a encenderlo.

AJUST. CANAL RANURA2	Selecciona el tipo de señal de acuerdo con las especificaciones de la opción del tipo de la ranura 2.
AUTO	Establece el tipo de señal automáticamente.
CANAL1	Ocupa toda la pantalla con la señal seleccionada en [SELEC. CANAL RANURA2].
CANAL2	La señal DisplayPort se muestra en la mitad izquierda de la pantalla y la señal TMDS se muestra en la mitad derecha. Si el PC interno no admite alguno de los tipos de señales, la señal existente se mostrará automáticamente en pantalla completa.
SELEC. CANAL RANURA2	Esta función solo está disponible cuando [AJUST. CANAL RANURA2] está en [CANAL1].
DisplayPort	Muestra a pantalla completa la señal DisplayPort del PC opcional del tipo ranura 2.
TMDS	Muestra a pantalla completa la señal TMDS del PC opcional del tipo ranura 2.
RESET	Restablece el ajuste de [AUDIO] a su valor de fábrica en el menú [OPTION].
<b>SISTEMA</b>	
INFORMACIÓN MONITOR	Muestra el nombre del modelo, el número de serie y la versión de firmware del monitor. AHORRO DE CO2: Muestra la información del ahorro de CO2 estimado en kg. El factor de reducción de emisiones de CO2 en el cálculo de ahorro de CO2 se basa en OECD (edición 2008). USO DE CO2: Muestra la información del uso de CO2 estimado en kg. Se trata de un estimado aritmético, no del valor real de la medición. El estimado no utiliza ninguna opción.
FIRMWARE	Muestra la versión de firmware instalada en el monitor.
DIRECCIÓN MAC	Muestra la DIRECCIÓN MAC.
CONF. DE FÁBRICA	Todos los valores se devuelven al estado de envío de fábrica. NOTA: Puede restablecer todos los elementos en todos los monitores conectados en cadena. Tenga cuidado de no restablecer todos los elementos inadvertidamente.
<b>COMPUTE MODULE</b>	
COMPUTE MODULE	Si hay instalada una placa de interfaz opcional del Compute Module de Raspberry Pi y el Compute Module de Raspberry Pi, habrá disponibles elementos del menú OSD adicionales para configurar los ajustes relacionados. No cambie los ajustes de [COMPUTE MODULE] usted mismo.
POWER	
SUM. ALIMENTACIÓN	Controla la alimentación del Compute Module.
AUTOACTIVACIÓN	Si se [HABILITA] esta opción, Compute Module se encenderá automáticamente cuando se encienda el monitor.
MENÚ DE SERVICIO	
AJUSTE DE BLOQUEO	Bloquea todos los ajustes del [COMPUTE MODULE].
MODO DE ARRANQUE USB	Si se [HABILITA] esta opción, Compute Module aparecerá como un dispositivo USB de un PC conectado a la entrada USB2 en el monitor y podrá programarse con un sistema operativo. Si la [DESHABILITA], Compute Module arrancará normalmente.
SEÑAL IR	Activa o desactiva el reenvío de señales del mando a distancia de IR.
CONTROL DE MONITOR	Activa o desactiva la conexión serie interna entre la pantalla y el Compute Module.
SEÑAL DESACTIVACIÓN	Activa o desactiva el uso de GPIO 23 para la señal que alimenta el Compute Module y hace que se apague.
RETARDO DES. SUM.	Establece el tiempo de demora hasta que se apaga el Compute Module tras definir la Señal de desactivación. Configure esta opción para ajustar un tiempo apropiado para que todos los programas de software se apaguen de forma segura.
WDT	Activa o desactiva la función WDT integrada en la pantalla para el Compute Module.
TIEMPO DE INICIO	Establece el tiempo de demora tras el cual la pantalla debería empezar a recibir comandos de reinicio de WDT.
PERÍODO DE TIEMPO	Establece el período de tiempo máximo durante el cual la pantalla debe recibir comandos de reinicio de WDT del Compute Module.
CAMBIAR CONTRASEÑA	

Los valores predeterminados pueden proporcionarse bajo pedido.

## NOTA 1: CREACIÓN DE UN PROGRAMA

La función de programa permite encender el monitor o ponerlo en modo de espera a diferentes horas. Se pueden crear hasta siete programas distintos.

Para crear el programa:

1. Acceda al menú [PROGRAMA]. Resalte [AJUSTES DE PROGRAMA] con los botones ▲ y ▼. Pulse el botón SET/PUNTO ZOOM o + para acceder al menú [Ajustes]. Resalte el número de programa que desee y pulse SET/POINT ZOOM. El cuadro situado junto al número se volverá de color amarillo. Ahora se puede establecer el programa.
2. Utilice el botón ▼ para resaltar [ALIMENT.]. Utilice los botones + y - para establecer [ON]. Para establecer el apagado del programa, seleccione [OFF].
3. Utilice el botón ▼ para resaltar [HORA]. Utilice los botones + y - para establecer la hora.
4. Utilice las flechas arriba y abajo para resaltar [ENTRADA]. Utilice los botones + y - para elegir la fuente de entrada. Utilice las flechas arriba y abajo para resaltar [MODO IMG.] Utilice los botones + y - para elegir el modo de imagen.
5. Pulse el botón ▼ para seleccionar [FECHA], [DIARIO], [SEMANAL], [DÍA DE LA SEMANA], [FIN DE SEMANA] o [VACACIONES]. Pulse el botón SET/PUNTO ZOOM de un menú adecuado para el programa. Si desea que el programa se ejecute en un día determinado, seleccione [FECHA] y pulse el botón SET/PUNTO ZOOM. Si desea que la programación se repita cada día, seleccione [DIARIO] y pulse el botón SET/PUNTO ZOOM. El círculo de al lado de [DIARIO] se pondrá amarillo. Si desea una programación semanal, elija los días de la semana con los botones ▲ y ▼; pulse SET/PUNTO ZOOM para seleccionar. A continuación, resalte la opción [SEMANAL] y pulse SET/PUNTO ZOOM. Establezca [DÍA DE LA SEMANA], [FIN DE SEMANA] o [VACACIONES] del mismo modo.  
Los ajustes de [DÍA DE LA SEMANA], [FIN DE SEMANA] y [VACACIONES] están disponibles en [AJUSTES DE PROGRAMA] (vea la [página 35](#)).

6. Después de crear un programa, se pueden establecer los demás programas. Pulse MENU para salir del OSD o pulse EXIT para volver al menú anterior.

**NOTA:** si los programas se superponen, el programa con el número más alto tendrá prioridad sobre el programa con el número más bajo. Por ejemplo, el programa 7 tendrá prioridad sobre el programa 1.

Si en ese momento no están disponibles el modo de imagen o la entrada seleccionada, la entrada o el modo de imagen desactivados aparecerán en rojo.

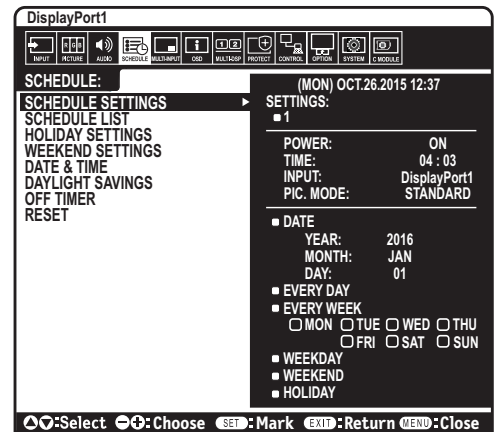

## NOTA 2: PERSISTENCIA DE LA IMAGEN

Tenga en cuenta que la tecnología LCD puede sufrir un fenómeno conocido como persistencia de la imagen. La persistencia de la imagen se produce cuando en la pantalla permanece la "sombra" o el remanente de una imagen. A diferencia de los monitores CRT, la persistencia de la imagen de los monitores LCD no es permanente, pero se debe evitar visualizar patrones fijos en el monitor durante largos períodos de tiempo.

Para eliminar la persistencia de la imagen, apague la alimentación principal del monitor o póngalo en espera tanto tiempo como el que haya permanecido la imagen en la pantalla. Por ejemplo, si una imagen ha permanecido fija en el monitor durante una hora y aparece una "sombra" de esa imagen, debería apagar la alimentación principal del monitor o ponerlo en espera durante una hora para borrarla. Como en todos los dispositivos de visualización personales, NEC DISPLAY SOLUTIONS recomienda visualizar imágenes en movimiento y utilizar con regularidad un protector de pantalla con movimiento siempre que la pantalla esté inactiva o apagar la alimentación principal del monitor o ponerlo en espera si no se va a utilizar.

Configure las funciones [PROTECTOR PANTALLA], [FECHA Y HORA] y [AJUSTES DE PROGRAMA] para reducir el riesgo de persistencia de la imagen.

## Para uso prolongado de pantalla pública

### Adherencia de la imagen de la pantalla LCD

Cuando la pantalla LCD funciona de forma continua y prolongada, el electrodo del interior de éste acumula en su entorno restos de carga eléctrica, lo que podría provocar la aparición de una imagen residual o "fantasma". (Persistencia de la imagen)

La persistencia de la imagen no es permanente pero, cuando una imagen fija se expone durante un período prolongado, las impurezas iónicas del interior del panel LCD se acumulan a lo largo de la imagen mostrada, por lo que se observa permanentemente. (Adherencia de la imagen)

### Recomendaciones

Para evitar la adherencia de la imagen y prolongar la vida útil del monitor, siga estas recomendaciones:

- Las imágenes fijas no deben reproducirse durante períodos largos. Cambie las imágenes fijas después de un periodo corto.
- Cuando no se esté utilizando, apague el monitor con el mando a distancia o utilice la función Gestión de alimentación del PC o las Funciones de programación integradas.
- Las bajas temperaturas ambiente prolongan la vida del monitor. Utilice los sensores de temperatura ubicados en el interior del monitor cuando instale una superficie protectora (cristal, acrílico) sobre la superficie de la pantalla del monitor, cuando dicha superficie se encuentre en un espacio cerrado o cuando los monitores estén apilados. Para reducir la temperatura interna, utilice los ventiladores, el protector de pantalla, la función Gestión de la alimentación del PC y el brillo bajo.
- Utilice el "Modo Salvapantallas" del monitor.

# Funciones del mando a distancia

## FUNCIÓN DE CONTROL DE ID REMOTO

### ID DE MANDO A DISTANCIA

El mando a distancia puede utilizarse para controlar hasta 100 monitores individuales MultiSync con el llamado modo ID REMOTO. El modo ID REMOTO funciona en combinación con el ID de monitor, lo que permite controlar hasta 100 monitores MultiSync individuales. Por ejemplo: si hay muchos monitores que se utilizan en la misma zona, un mando a distancia en modo normal enviaría señales a todos los monitores a la vez (ver Figura 1). Con el mando en el modo ID REMOTO sólo utilizará un monitor específico del grupo (véase la Figura 2).

### PARA ESTABLECER EL ID DE MANDO A DISTANCIA

Mientras mantiene pulsado el botón REMOTE ID SET en el mando a distancia, utilice el TECLADO para introducir el ID del monitor (1-100) que se controlará con el mando. Después, el mando se puede utilizar para controlar el monitor que tiene ese número de ID de monitor específico. Cuando se selecciona 0 o cuando el mando a distancia está en modo normal, se controlarán todos los monitores.

### PARA ESTABLECER O RESTABLECER EL MODO DEL MANDO A DISTANCIA

Modo ID: para acceder al modo ID, mantenga pulsado el botón REMOTE ID SET durante 2 segundos.  
Modo normal: para volver al modo normal, mantenga pulsado el botón REMOTE ID CLEAR durante 2 segundos.

Para un funcionamiento correcto de esta función, al monitor se le debe asignar un número de ID de monitor que no esté repetido. Dicho número se puede asignar en el menú MULTIPANTALLA del OSD (véase la [página 39](#)).

Apunte con el control remoto hacia el sensor remoto del monitor deseado y pulse el botón REMOTE ID SET. El número ID MONITOR se muestra en la pantalla cuando el mando a distancia está en modo ID.

### Use el mando a distancia para controlar todos los monitores a su alcance

1. En el mando a distancia, mantenga pulsado el botón REMOTE ID SET mientras introduce el número ID del mando a distancia [0] con el teclado numérico.
2. Todos los monitores al alcance del mando a distancia ahora responderán a las teclas del teclado numérico.

**NOTA:** Cuando ID REMOTO se pone en [0], al pulsar REMOTE ID SET hará que todos los monitores al alcance de la señal remota muestren su ID de monitor en la pantalla. De esta forma, puede ver fácilmente cuál es el ID del monitor en el caso de que quiera controlar un único monitor como se describe abajo.

### Utilice el control remoto para encender un monitor que tenga un número específico ID MONITOR asignado.

1. Establezca el número ID MONITOR para el monitor (véase la [página 39](#)). El número de ID DEL MONITOR está comprendido entre 1 y 100. Este número ID MONITOR permite que el control remoto funcione solo con este monitor sin afectar a los otros monitores.
2. En el mando a distancia, mantenga pulsada la tecla REMOTE ID SET mientras introduce con el teclado el número ID del mando a distancia (1-100). El número ID REMOTO debe ser igual al número ID MONITOR del monitor para que pueda controlarse.
3. Apunte con el control remoto hacia el sensor remoto del monitor deseado y pulse el botón REMOTE ID SET.  
El número ID MONITOR aparece en rojo en el monitor.  
Si el ID CONTROL REMOTO es [0], todos los monitores del rango mostrarán su número ID MONITOR respectivo en color rojo.

Si el número de ID MONITOR se muestra en blanco en el monitor, el número de ID MONITOR y la ID del mando a distancia no son iguales.

**NOTA:** El ID GRUPO no puede especificarse con el mando a distancia.



**Figura 1**  
Mando en modo normal o el ID REMOTO está configurado en 0



**Figura 2**  
Mando configurado para utilizar ID REMOTO:3

# Conexión de varios monitores

Puede controlar varios monitores utilizando RS-232C, REMOTE IN o una conexión en cadena LAN.

**NOTA:** Si hay varios monitores conectados en cadena existe un límite para los monitores conectables. Antes de especificar manualmente el control o el número ID especificado, ejecute [ID AUTOMÁTICO] (véase la [página 39](#)).

Monitor principal		Monitores secundarios	
Conector		Conector	
ENTRADA	SALIDA	ENTRADA	SALIDA
RS-232C	LAN2	LAN1	LAN2
REMOTE IN			
LAN1			

## Conexión

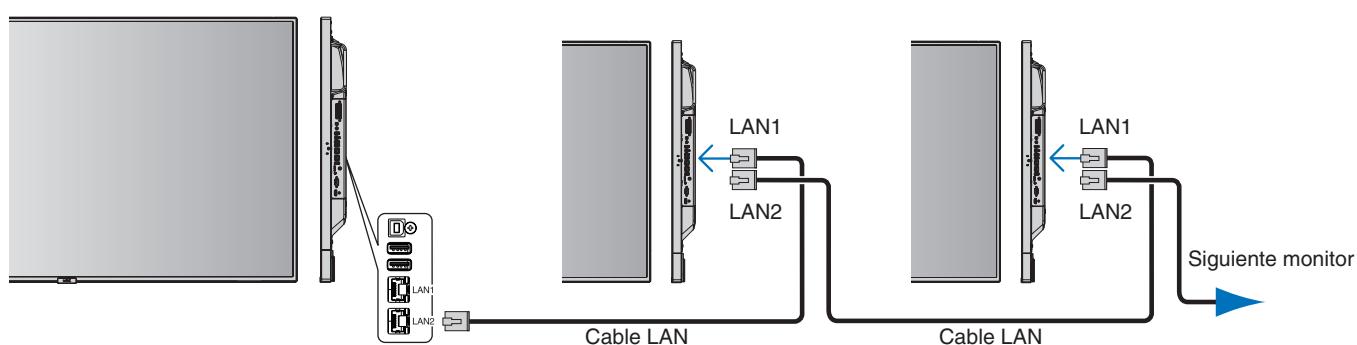

# Control del monitor mediante el mando a distancia RS-232C

Este monitor se puede controlar mediante una conexión a un ordenador personal con un terminal RS-232C (de tipo inverso).

Por ejemplo, las funciones que se pueden controlar mediante un ordenador personal son las siguientes:

- Encendido o modo en espera.
- Cambio entre señales de entrada.
- Silencio ENCENDIDO o APAGADO.

## Conexión

Monitor + ordenador.

- Apague la alimentación principal del monitor antes de conectar un ordenador a él.
- Encienda primero el ordenador conectado al monitor y después encienda la alimentación principal del monitor. Si enciende el ordenador y el monitor en el orden inverso, es posible que el puerto de comunicaciones no funcione correctamente.
- Si controla el monitor conectado con un cable RS-232C, consulte el comando de control (véase la [página 56](#)) o el archivo "External\_Control.pdf" en el CD-ROM que se suministra con el monitor.

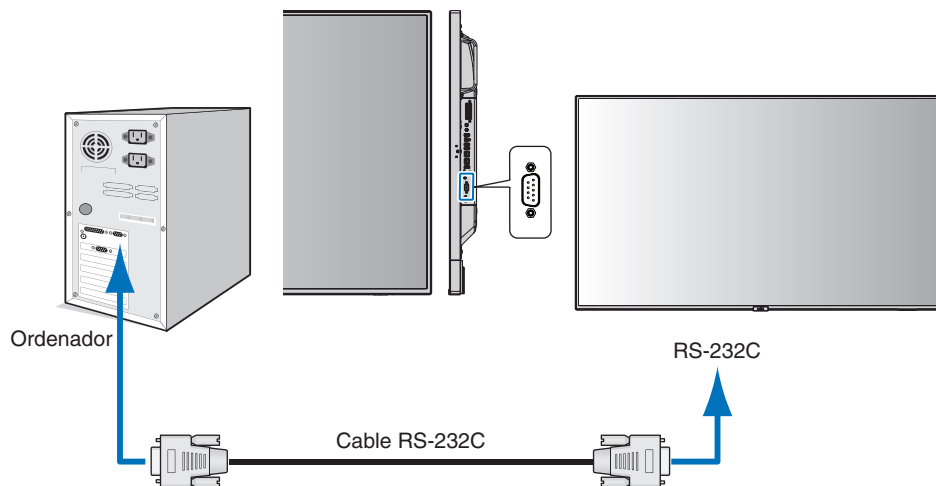

**NOTA:** Si su ordenador sólo tiene un conector de puerto serie de 25 clavijas, es necesario un adaptador de puerto serie de 25 clavijas. Póngase en contacto con su proveedor si desea más información. Para ver la asignación de las clavijas consulte "2) Entrada/salida RS-232C" en la [página 49](#).

Para controlar el monitor, utilice el comando de control. Puede consultar las instrucciones sobre el comando de control en el CD-ROM que se suministra con el monitor. El archivo se llama "External\_control.pdf".

1) Interfaz

PROTOCOLO	RS-232C
VELOCIDAD MEDIA DE TRANSFERENCIA EN BAUDIOS	9.600 [bps]
LONGITUD DE DATOS	8 [bits]
PARIDAD	NINGUNO
BIT DE PARADA	1 [bit]
CONTROL DE FLUJO	NINGUNO

Este monitor utiliza líneas RXD, TXD y GND para el control de RS-232C.  
 Para el control RS-232C debería utilizarse el cable de tipo inverso (cable de tipo null modem, no incluido).

2) ASIGNACIÓN DE CLAVIJAS

Entrada/salida RS-232C

Nº clavijas	Nom.
1	NC
2	RXD
3	TXD
4	NC
5	GND
6	NC
7	NC
8	NC
9	NC

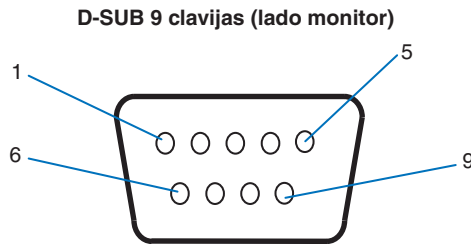

Este monitor utiliza líneas RXD, TXD y GND para el control de RS-232C.



# Controlar el monitor a través del control LAN

## Conexión a una red

Utilizar un cable LAN le permite especificar los ajustes de la red y los ajustes del correo de alerta utilizando una función del servidor HTTP.

Para utilizar una conexión LAN, debe asignar una dirección IP. El monitor obtendrá una dirección IP automáticamente cuando esté conectado a una red DHCP.

### Ejemplo de conexión LAN:

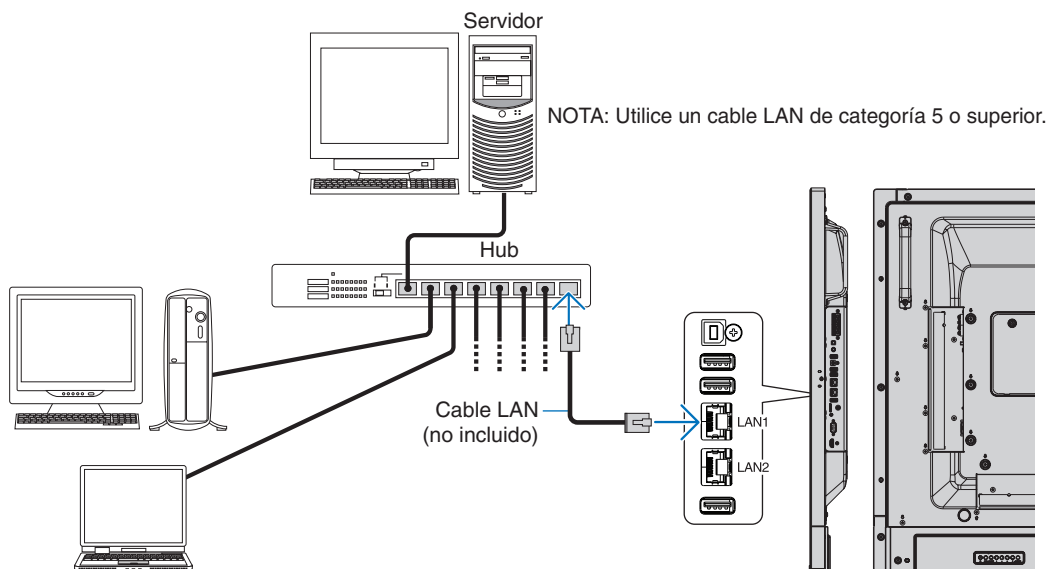

## Configuración de la red con un navegador HTTP

### Presentación

Conectando el monitor a una red podrá controlar el monitor de forma remota desde cualquier ordenador conectado a la red.

La dirección IP y la máscara de subred del monitor pueden configurarse en la pantalla [AJUSTES DE RED] del navegador web utilizando un servidor HTTP. Compruebe que el navegador web utilizado sea "Microsoft Internet Explorer 10" o superior.

(Este dispositivo utiliza "JavaScript" y "Cookies", por lo que debería configurar el navegador para que permita utilizar estas funciones. El método de ajustes varía dependiendo de la versión del navegador. Consulte los archivos de ayuda y demás información que acompaña al software.)

Para acceder al servidor HTTP, inicie un navegador web en un ordenador conectado a la misma red que el monitor y escriba la siguiente URL en el campo de la dirección web.

### Configuración de red

http://<dirección IP del monitor>/index.html

**SUGERENCIA:** La dirección IP predeterminada se asigna automáticamente al monitor.

La aplicación exclusiva se puede descargar de nuestra página web.

**NOTA:** Si en el navegador web no aparece la pantalla [AJUSTES DE RED], pulse las teclas Ctrl+F5 para actualizar el navegador (o para borrar la caché).

Si le parece que el monitor tarda en reaccionar a los comandos o a los botones del navegador, o la velocidad de funcionamiento no es aceptable, puede deberse al tráfico en la red o a los ajustes de su red. En ese caso, consulte al administrador de su red.

El monitor no responderá si se pulsan los botones del navegador de forma rápida y repetida. En ese caso, espere un momento y vuelva a intentarlo. Si sigue sin responder, apague el monitor y vuelva a encenderlo.

Para controlar un monitor, utilice el comando de control. Véase "Comando de control" ([página 56](#)).

## Preparación antes del uso

Antes de intentar utilizar el navegador, conecte el monitor a la red mediante un cable de LAN.

Es posible que no puedan utilizarse los navegadores que utilicen un servidor proxy, dependiendo del tipo de servidor proxy y del método de configuración. Aunque el tipo de servidor proxy es un factor importante, es posible que las opciones elegidas no se muestren dependiendo de la efectividad de la caché y también que el contenido establecido en el navegador no se refleje en su funcionamiento. Recomendamos no utilizar un servidor proxy salvo que el entorno de red lo haga imprescindible.

## Gestión de direcciones para el funcionamiento a través de un navegador

Se puede utilizar un nombre de host en los casos siguientes (correspondiente a la dirección IP del monitor):

El administrador de la red debe registrar el nombre del host en el servidor de nombres de dominio (DNS). En ese caso podrá acceder a la configuración de la red del monitor a través de este nombre de host utilizando un navegador compatible.

Si el nombre de host ha sido configurado en el archivo "HOSTS" del ordenador que esté utilizando, podrá acceder a la configuración de red del monitor a través de este nombre de host utilizando un navegador compatible.

Ejemplo 1: Si se elige como nombre de host del monitor "pd.nec.co.jp", se accede a la red especificando *http://pd.nec.co.jp/index.html* en la dirección o en la columna de entrada de la URL.

Ejemplo 2: Si la dirección IP del monitor es "192.168.73.1", para acceder a la configuración de alerta de correo se especifica *http://192.168.73.1/index.html* en la dirección o en la columna de entrada de la URL.

## Operación

Acceda a la siguiente dirección para ver el INICIO.

`http://<dirección IP del monitor>/index.html`

Haga clic en cada enlace en la columna izquierda debajo de INICIO.

## MANDO A DISTANCIA

Permite controlar el monitor como si se usaran las teclas del mando a distancia.

## Menú OSD

Permite la operación para configurar el siguiente menú OSD:

[ENTRAD], [IMAGEN], [AUDIO], [PROGRAMA], [ENTRADA MÚLTIPLE], [OSD], [MULTIPANTALLA], [PROTECCIÓN PANTALLA], [CONTROL], [OPCIÓN], [SISTEMA].

**NOTA:** Función de los botones que aparecen en las páginas de configuración.

[APLICAR]: Guarde sus ajustes.

[CANCELAR]: Recupera la configuración anterior.

**NOTA:** [CANCELAR] se desactiva después de hacer clic en APLICAR.

[RECARGAR]: Vuelve a cargar la configuración.

[REAJUSTE]: Restablece la configuración inicial.

## Configuración de red

Haga clic en “RED” en la columna izquierda debajo de INICIO.

**NEC**

HOME  
REMOTE CONTROL  
PICTURE  
AUDIO  
SCHEDULE  
MULTI INPUT  
OSD  
MULTI DISPLAY  
DISPLAY PROTECTION  
CONTROL  
INPUT  
ADVANCED  
SYSTEM  
COMPUTE MODULE  
NETWORK (CONTROL)  
NETWORK (MEDIA PLAYER)  
MAIL  
SNMP  
AMX  
CRESTRON  
NAME  
NETWORK SERVICE  
PD LIST  
MEMO  
UPDATE FIRMWARE  
SD-CARD VIEWER

**NETWORK SETTINGS (CONTROL)**

IP SETTING  AUTO  MANUAL

IP ADDRESS 192 . 168 . 0 . 10

SUBNET MASK 255 . 255 . 255 . 0

DEFAULT GATEWAY . . . .

DNS  AUTO  MANUAL

DNS PRIMARY . . . .

DNS SECONDARY . . . .

APPLY CANCEL RELOAD RESET

Copyright © NEC Display Solutions, Ltd. 2016. All rights reserved.

IP SETTING (AJUSTE IP)	Selecione una opción para ajustar la DIRECCIÓN IP. AUTO: Asigna automáticamente una dirección IP. MANUAL: Establezca manualmente la dirección IP del monitor conectado a la red. NOTA: Si tiene cualquier problema consulte al administrador de la red.
IP ADDRESS (DIRECCIÓN IP)	Si selecciona [MANUAL] en [AJUSTE IP], establezca la dirección IP del monitor conectado a la red.
SUBNET MASK (MÁSCARA DE SUBRED)	Si selecciona [MANUAL] en [AJUSTE IP], establezca los datos de la máscara de subred del monitor conectado a la red.
DEFAULT GATEWAY (GATEWAY PREDETERMINADA)	Si selecciona [MANUAL] en [AJUSTE IP], establezca la gateway predeterminada del monitor conectado a la red. NOTA: Para eliminar el ajuste, establézcalo como [0.0.0.0].
DNS	Ajuste de la DIRECCIÓN IP del servidor DNS. AUTO: El servidor DNS conectado al monitor le asignará automáticamente la dirección IP. MANUAL: Introduzca manualmente la dirección IP del servidor DNS conectado al monitor.
PRIMARY DNS (DNS PRIMARIO)	Introduzca los ajustes del servidor DNS primario de la red conectada al monitor. NOTA: Introduzca [0.0.0.0] para eliminar el ajuste.
SECONDARY DNS (DNS SECUNDARIO)	Introduzca los ajustes del servidor DNS secundario de la red conectada al monitor. NOTA: Introduzca [0.0.0.0] para eliminar el ajuste.

**NOTA:** Los siguientes ajustes se restablecerán a sus valores de fábrica cuando en [CONTROL] del OSD se seleccione [REAJUST DIRECCIÓN IP]:  
[AJUSTE IP]: AUTO, [DIRECCIÓN IP]: 192.168.0.10, [MÁSCARA DE SUBRED]: 255.255.255.0, [DNS]: AUTO, [GATEWAY PREDETERMINADA], [DNS PRIMARIO] y [DNS SECUNDARIO] quedan vacías.

## Configuración del correo

Haga clic en "MAIL" en la columna izquierda debajo de INICIO.

Cuando la configuración del correo está configurada y habilitada, el monitor envía notificaciones por correo electrónico cuando se produce un error o si se pierde la señal de entrada. El monitor debe estar conectado a una LAN para que esta característica funcione.

ALERT MAIL (CORREO DE ALERTAS)	Cuando se produzca un error, el monitor enviará un mensaje de error a las direcciones de correo electrónico enumeradas en los campos de Dirección del destinatario. Consulte la siguiente tabla de "Lista de mensajes de error de alerta". Tenga en cuenta que no se trata de un error cuando no se detecta una señal de entrada. El monitor solo enviará un correo electrónico de notificación de entrada sin señal cuando el mensaje de estado esté habilitado. Si selecciona [ACTIVADO], se habilitará la función Alert Mail. Si selecciona [DESACTIVADO], se deshabilitará la función Alert Mail.
STATUS MESSAGE (MENSAJE DE ESTADO)	Cuando no hay señal de entrada, el monitor enviará una notificación del tipo No se detecta señal a las direcciones de correo electrónico que figuran en los campos de Dirección del destinatario. Tenga en cuenta que esta opción no envía notificaciones de ningún error que se produzca. El monitor solo enviará notificaciones de error si Alert Mail está activado. Si selecciona [ACTIVADO], Alert Mail le enviará un correo cuando el monitor no envíe señales o esté en estado de alerta. Si selecciona [DESACTIVADO], Alert Mail no le enviará un correo cuando el monitor esté en estado de alerta. No envía correo cuando el monitor no envía señales.
SENDER'S ADDRESS (DIRECCIÓN DEL REMITENTE)	Escriba la dirección del remitente. Pueden utilizarse hasta 60 caracteres y símbolos alfanuméricos.
SMTP SERVER (SERVIDOR SMTP)	Escriba el nombre del servidor SMTP que se conectará al monitor. Pueden utilizarse hasta 60 caracteres alfanuméricos.
RECIPIENT'S ADDRESS 1 TO 3 (DIRECCIÓN DEL DESTINATARIO 1 A 3)	Escriba la dirección del destinatario. Pueden utilizarse hasta 60 caracteres y símbolos alfanuméricos.
AUTHENTICATION METHOD (MÉTODO DE AUTENTIFICACIÓN)	Esta opción permite seleccionar el método de autenticación de la transmisión por correo electrónico.
POP3 SERVER (SERVIDOR POP3)	Esta opción especifica la dirección del servidor POP3 utilizado para autenticar el correo electrónico.
USER NAME (NOMBRE DE USUARIO)	Esta opción permite introducir el nombre de usuario para iniciar sesión en el servidor de autenticación cuando sea necesario para la transmisión de correos electrónicos. Pueden utilizarse hasta 60 caracteres alfanuméricos.
PASSWORD (CONTRASEÑA)	Esta opción permite introducir la contraseña para iniciar sesión en el servidor de autenticación cuando sea necesario para la transmisión de correos electrónicos. Pueden utilizarse hasta 60 caracteres alfanuméricos.
TEST MAIL (MAIL PRUB)	Haga clic en este botón para enviar un correo de prueba y comprobar si sus ajustes son correctos.

- NOTA:**
- Si no se recibe un correo electrónico de alerta cuando se realiza un correo de prueba, verifique que la red, la configuración del servidor y la dirección de correo electrónico del destinatario sean correctos.
  - Si introdujo una dirección incorrecta en la prueba, es posible que no reciba un correo de alerta. Si esto ocurre, compruebe que la dirección del destinatario sea correcta.

**SUGERENCIA:** Para obtener información sobre el esquema de comandos de control, consulte el archivo "External\_Control.pdf" en el CD-ROM que se suministra con este monitor.

### Lista de mensajes de errores de alerta

Número de error * Código de error	Mensaje del correo de alertas	Explicación	Medida
70h ~ 7Fh	La fuente de alimentación del monitor no está funcionando correctamente.	La alimentación en modo de espera no funciona correctamente.	Póngase en contacto con su proveedor.
80h ~ Fh	Se ha detenido el ventilador.	El ventilador no funciona correctamente.	Póngase en contacto con su proveedor.
90h ~ 9Fh	La luz de fondo del monitor no está funcionando correctamente.	No funciona correctamente la luz de fondo.	Póngase en contacto con su proveedor.
A0h ~ AFh	El monitor se ha recalentado.	Temperatura anómala.	Póngase en contacto con su proveedor.
A2h		En el OSD se ha especificado un sensor que ha alcanzado la temperatura límite. *Condición: [PROTECCIÓN PANTALLA]-[CONTROL VENTILADOR]-[VENTILADOR] = [AUTO]	Vuelva a confirmar los ajustes del OSD [PROTECCIÓN PANTALLA]-[CONTROL VENTILADOR] o póngase en contacto con su proveedor.
B0h ~ BFh	El monitor no recibe una señal de entrada.	Sin señal.	Consulte "Sin imagen" en "Solución de problemas".
D0h	La capacidad restante del log de errores se reduce.	La memoria del log Prueba de reproducción es de más de 1 hora.	Obtenga un log utilizando el comando externo PD. Véase la <a href="#">página 59</a> .
D1h	La batería del reloj está agotada.	La batería está agotada.	Conecte el monitor a la corriente y recargue la batería. Establezca [FECHA Y HORA] en OSD.
E0h ~ EFh	Se ha producido un error de sistema en el monitor.	Error de sistema.	Póngase en contacto con su proveedor.

## Ajustes de SNMP

Haga clic en "SNMP" en la columna izquierda debajo de INICIO.

El protocolo SNMP permite obtener información de estado y controlar directamente un monitor a través de la red.

### Versión:

SNMP v1 Texto plano autenticado por un nombre de comunidad, no devuelve un mensaje de confirmación del trap.

SNMP v2c Texto plano autenticado por un nombre de comunidad, devuelve un mensaje de confirmación del trap.

### Nombre de comunidad:

El ajuste predeterminado del nombre de la comunidad es "público". Es de solo lectura. Puede configurar nombres de comunidad para un máximo de tres opciones.

### Trap:

Envía una notificación a la dirección especificada cada vez que se produce un error en el monitor.

Casilla	Explicación	Código de error
Temperature (Temperatura)	Temperatura anómala	0xA0, 0xA1, 0xA2
Fan (Ventilador)	El ventilador no funciona correctamente	0x80, 0x81
Power (Alimentación)	Alimentación anómala	0x70, 0x71, 0x72, 0x78
Inverter/Backlight (Inversor/Luz de fondo)	Inversor o luz de fondo anómalos	0x90, 0x91
No Signal (Sin señal)	Sin señal	0xB0
PROOF OF PLAY (PRUEBA DE REPRODUCCIÓN)	Disminuya el almacenamiento de registros	0xD0
System Error (Error de sistema)	Error de sistema	0xE0

## Ajustes de AMX

Haga clic en "AMX" en la columna izquierda debajo de INICIO.

AMX BEACON	<p>Enciéndalo o apáguelo para realizar la detección con AMX Device Discovery cuando se conecte a la red admitida por un sistema de control NetLinx de AMX.</p> <p><b>SUGERENCIA:</b> <i>Cuando utilice un dispositivo compatible con AMX Device Discovery, todos los sistemas de control NetLinx de AMX reconocerán el dispositivo y descargará el módulo Device Discovery apropiado de un servidor AMX.</i> <i>Si selecciona [ACTIVADO] AMX Device Discovery detectará el dispositivo.</i> <i>Si selecciona [DESACTIVADO] AMX Device Discovery no detectará el dispositivo.</i></p>
------------	--

## Ajustes de CRESTRON

Haga clic en "CRESTRON" en la columna izquierda debajo de INICIO.

### Compatibilidad de CRESTRON ROOMVIEW

El proyector es compatible con CRESTRON ROOMVIEW, lo que significa que es posible conectar muchos dispositivos de la red para gestionarlos y controlarlos desde un ordenador o controlador.

Para más información, visite <http://www.crestron.com>

ROOMVIEW	ROOMVIEW para gestionar desde el ordenador. ACTIVADO: Activa ROOMVIEW. DESACTIVADO: Desactiva ROOMVIEW.
CRESTRON CONTROL	CRESTRON CONTROL para gestionar desde el controlador. ACTIVADO: Activa CRESTRON CONTROL. DESACTIVADO: Desactiva CRESTRON CONTROL.
CONTROLLER IP ADDRESS	Establece la dirección IP del CRESTRON SERVER.
ID IP	Establece el ID IP del CRESTRON SERVER.

**SUGERENCIA:** Los ajustes de CRESTRON solo se utilizan con CRESTRON ROOMVIEW.

Para más información, visite <http://www.crestron.com>

## Ajustes de nombre

Haga clic en “NOMBRE” en la columna izquierda debajo de INICIO.

MONITOR NAME (NOMBRE DEL MONITOR)	Define un nombre para el monitor. El nombre puede tener un máximo 16 caracteres. El predeterminado es el nombre del modelo.
HOST NAME (CONTROL)	Escriba el nombre del host del monitor conectado a la red. Pueden utilizarse hasta 15 caracteres alfanuméricos.
HOST NAME (MP)	Escriba el nombre del host de la red que se usará en el reproductor multimedia conectado al monitor. Pueden utilizarse hasta 15 caracteres alfanuméricos.
DOMAIN NAME (NOM DOMINIO)	Escriba el nombre de dominio de la red conectada al monitor. Pueden utilizarse hasta 60 caracteres alfanuméricos.

## Ajustes de servicio de red

Haga clic en “SERVICIO DE RED” en la columna izquierda debajo de INICIO.

PJLink CLASS	Establezca una clase para PJLink. NOTA: PJLink es un estándar de interfaz de red establecido por JBMIA. <a href="http://pjlink.jbmia.or.jp/index.html">http://pjlink.jbmia.or.jp/index.html</a> Este monitor está disponible para el comando de clase 1 y clase 2.
NOTIFY FUNCTION ENABLE	Activa o desactiva una notificación del estado de red del monitor. Esta función solo es para la clase 2.
NOTIFY ADDRESS	Establece la DIRECCIÓN IP a la que se enviará el estado de red del monitor. Esta función solo es para la clase 2.
PJLink PASSWORD (CONTRASEÑA de PJLink)	Cree una contraseña para PJLink*. La contraseña puede tener un máximo 32 caracteres. Procure no olvidarla, pero si lo hace, consulte a su proveedor.
HTTP PASSWORD (CONTRASEÑA DE HTTP)	Cree una contraseña para el servidor HTTP. La contraseña puede tener un máximo 10 caracteres.
HTTP PASSWORD ENABLE (CONTRASEÑA DE HTTP ACTIVADO)	La CONTRASEÑA HTTP es obligatoria para iniciar sesión en el servidor HTTP. Especifique el nombre del monitor como NOMBRE DE USUARIO al introducir la contraseña.

\*¿Qué es PJLink?

PJLink es un protocolo estándar utilizado para controlar dispositivos de distintos fabricantes. Este protocolo estándar lo estableció en 2005 la Asociación Japonesa de Fabricantes de Máquinas de Oficina y Sistemas de Información (JBMIA). El dispositivo admite todos los comandos de PJLink.

## Información de LISTA PD

Haga clic en “LISTA PD” en la columna izquierda debajo de INICIO.

Muestra la lista de direcciones ID e IP de varios monitores que están conectados en cadena.

**NOTA:** Solo el monitor maestro mostrará la lista.

## Ajustes de MEMO

Haga clic en “MEMO” en la columna izquierda debajo de INICIO.

Use los ajustes de MEMO para definir el texto que se puede ver en pantalla cuando un usuario selecciona MEMO en el menú OSD. Por ejemplo, si desea proporcionar información de contacto para el servicio al cliente en su empresa, esa información se puede introducir aquí.

Tenga en cuenta que el texto MEMO no se puede configurar desde el menú OSD del monitor usando el control remoto. El texto MEMO debe añadirse en los campos de esta sección. El mensaje se muestra en la pantalla del monitor.

TITLE (TÍTULO)	El título puede tener un máximo 24 caracteres.
MESSAGE (MENSAJE)	El mensaje puede tener 240 caracteres como máximo.
MEMO PASSWORD (CONTRASEÑA DE MEMO)	La predeterminada es “0000”.
MEMO PASSWORD ENABLE (HABILITAR CONTRASEÑA DE MEMO)	La CONTRASEÑA DE MEMO es obligatoria al seleccionar HABILITAR CONTRASEÑA DE MEMO.

## Ajuste del VISUALIZADOR DE TARJETAS SD

Haga clic en “SD-CARD VIEWER” en la parte izquierda de INICIO.

Consulte Uso de AJ. TARJ. SD COMP. (véase la [página 26](#)).

## Control externo

### Conexión de un dispositivo externo

Existen dos formas de conectar un dispositivo externo al monitor.

- Terminal RS-232C.  
Conectando un dispositivo externo al terminal RS-232C del monitor con un cable RS-232C.
- Puerto LAN.  
Conectando un dispositivo externo al puerto LAN del monitor con un cable LAN.  
Para obtener más información referente al tipo de cable LAN que se debe utilizar, consulte al administrador de su red.

## Interfaz de conexión

### Interfaz RS-232C

PROTOCOLO	RS-232C
VELOCIDAD MEDIA DE TRANSFERENCIA EN BAUDIOS	9.600 [bps]
LONGITUD DE DATOS	8 [bits]
PARIDAD	NINGUNA
BIT DE PARADA	1 [bit]
CONTROL DE FLUJO	NINGUNO

### Interfaz LAN

PROTOCOLO	TCP
NÚMERO DE PUERTO	7142
VELOCIDAD DE COMUNICACIÓN	Ajuste AUTO (10/100Mbps)

## Comando de control

Si desea información sobre otros comandos, consulte el archivo "External\_Control.pdf" en el CD-ROM que se suministra con el monitor.

<b>Función (ID de monitor = 1)</b>	<b>Datos del código</b>
Encendido	01 30 41 30 41 30 43 02 43 32 30 33 44 36 30 30 30 31 03 73 0d
Apagado	01 30 41 30 41 30 43 02 43 32 30 33 44 36 30 30 30 34 03 76 0d
Fuente de entrada Seleccione DisplayPort1	01 30 41 30 45 30 41 02 30 30 36 30 30 30 30 46 03 04 0d o 01 30 41 30 45 30 41 02 31 31 30 36 30 30 30 46 03 04 0d
Fuente de entrada Seleccione DisplayPort2	01 30 41 30 45 30 41 02 30 30 36 30 30 30 31 30 03 73 0d o 01 30 41 30 45 30 41 02 31 31 30 36 30 30 31 30 03 73 0d
Fuente de entrada Seleccione HDMI1	01 30 41 30 45 30 41 02 30 30 36 30 30 30 31 31 03 72 0d o 01 30 41 30 45 30 41 02 31 31 30 36 30 30 31 31 03 72 0d
Fuente de entrada Seleccione HDMI2	01 30 41 30 45 30 41 02 30 30 36 30 30 30 31 32 03 71 0d o 01 30 41 30 45 30 41 02 31 31 30 36 30 30 31 32 03 71 0d
Fuente de entrada Seleccione HDMI3	01 30 41 30 45 30 41 02 30 30 36 30 30 30 38 32 03 78 0d o 01 30 41 30 45 30 41 02 31 31 30 36 30 30 38 32 03 78 0d
Fuente de entrada Seleccione MP	01 30 41 30 45 30 41 02 30 30 36 30 30 30 38 37 03 7D 0d o 01 30 41 30 45 30 41 02 31 31 30 36 30 30 38 37 03 7D 0d
Fuente de entrada Seleccione OPTION	01 30 41 30 45 30 41 02 30 30 36 30 30 30 30 44 03 06 0d o 01 30 41 30 45 30 41 02 31 31 30 36 30 30 30 44 03 06 0d
Sonido Silencio ENCENDIDO	01 30 41 30 45 30 41 02 30 30 38 44 30 30 30 31 03 09 0d
Sonido Silencio APAGADO	01 30 41 30 45 30 41 02 30 30 38 44 30 30 30 32 03 0a 0d

## Comando de control ASCII

Este monitor admite el comando de control que figura en la lista del archivo "External\_Control.pdf" en el CD-ROM suministrado con el monitor, pero también admite el comando de control ASCII que se utiliza para controlar el monitor o el proyector NEC desde un PC conectado. Para más información, visite nuestro sitio web.

### Parámetro

#### Comando de entrada

<b>Nombre de señal de entrada</b>	<b>Respuesta</b>	<b>Parámetro</b>
DisplayPort1	DisplayPort1	DisplayPort1 o DisplayPort
DisplayPort2	DisplayPort2	DisplayPort2
HDMI1	hdmi1	hdmi1 o hdmi
HDMI2	hdmi2	hdmi2
HDMI3	hdmi3	hdmi3
MP	mp	mp
OPTION	option	option

#### Comando de estado

<b>Respuesta</b>	<b>Estado de error</b>
error:temp	Temperatura anómala
error:fan	El ventilador no funciona correctamente
error:light	Inversor o luz de fondo anómalos
error:system	Error de sistema

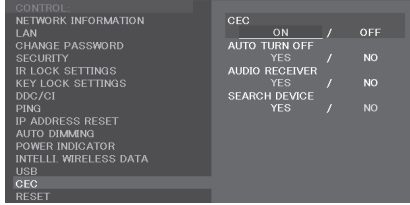

## Comando HDMI CEC compatible

Menú OSD	Nombre del comando HDMI CEC	Explicación	Ajuste
CEC (Consumer Electronics Control)	One Touch Play	Si se enciende algún dispositivo HDMI CEC compatible, el monitor conectado a dicho dispositivo a través del cable HDMI también se enciende automáticamente. A continuación, la entrada cambia de la que había seleccionado a HDMI. Si se enciende el monitor cuando hay dispositivos HDMI CEC encendidos, la entrada cambia de la original a HDMI.	 <p>Para establecer los menús CEC, siga estos pasos.</p> <p>Mediante los botones ▲▼, seleccione [CONTROL] &gt; [CEC] y luego pulse el botón SET/POINT ZOOM del [CEC]. Mediante los botones + -, seleccione [ENC.] y luego pulse el botón SET/POINT ZOOM en [ENC.].</p>
	Remote Control Pass Through	La operación de los botones del mando a distancia inalámbrico del monitor está funcionando para los dispositivos HDMI CEC compatibles. Por ejemplo, si usa el mando a distancia inalámbrico para encender el monitor y pulsa el botón de reproducción, los dispositivos compatibles HDMI CEC también se encenderán y reproducirán contenido.	
	Power Status	Los dispositivos compatibles HDMI CEC conectados obtienen el estado de alimentación del monitor; por ejemplo, indican si el monitor está encendido o en espera.	
	System Information	Esta función obtiene la información de un dispositivo HDMI CEC compatible conectado (versión CEC, dirección física). Además, esta función interactúa con la función "Cambiar idioma". Si se cambia el idioma que se usa en el monitor, el idioma del dispositivo HDMI CEC compatible conectado cambia y adopta el mismo idioma seleccionado para el monitor. Para la función "Cambiar idioma", es necesario que el dispositivo HDMI CEC compatible conectado admita varios idiomas.	
AUTO DESACTIVACIÓN	System Standby	Si el monitor se pone en espera mediante el mando a distancia inalámbrico suministrado con el monitor, los dispositivos HDMI CEC compatibles también se pondrán en espera al mismo tiempo. Si el monitor pasa al modo de espera cuando un dispositivo HDMI CEC compatible está grabando, el dispositivo continúa grabando. Consulte el manual del usuario suministrado con el dispositivo HDMI CEC compatible para más información.	Mediante los botones ▲▼, seleccione [AUTODESACTIVACIÓN] y luego pulse el botón SET/POINT ZOOM.  Mediante los botones + -, seleccione [SÍ] y luego pulse el botón SET/POINT ZOOM en [SÍ].
RECEPTOR DE AUDIO	System Audio Control	La función envía una señal de audio digital a través del cable HDMI. Coloque un amplificador de audio HDMI CEC entre el monitor y un dispositivo HDMI CEC compatibles con un cable HDMI. El botón VOL +/- del mando a distancia inalámbrico suministrado con el monitor también controla el volumen del amplificador de audio HDMI CEC conectado. Cuando esta función esté activa, el altavoz interno o el altavoz externo conectado al monitor se silenciará automáticamente.	Mediante los botones ▲▼, seleccione [RECEPTOR DE AUDIO] y luego pulse el botón SET/POINT ZOOM.  Mediante los botones + -, seleccione [SÍ] y luego pulse el botón SET/POINT ZOOM en [SÍ].
BUSCAR DISPOSITIVO	Device OSD Name Transfer	Esta función obtiene el nombre del dispositivo HDMI CEC compatible conectado.	Mediante los botones ▲▼, seleccione [BUSCAR DISPOSITIVO] y luego pulse el botón SET/POINT ZOOM.  Mediante los botones + -, seleccione [SÍ] y luego pulse el botón SET/POINT ZOOM en [SÍ].
	Routing Control	Al seleccionar un nombre de dispositivo, la entrada del dispositivo HDMI CEC compatible cambia a la entrada seleccionada. Una vez seleccionado el dispositivo, la operación del mando a distancia inalámbrico del monitor funciona para el dispositivo seleccionado.	

Esta función del CEC admite la cancelación de función. Recomendamos conectar este monitor a un dispositivo que admita HDMI CEC. Consulte Conexiones (véase la [página 16](#)) para obtener información sobre la conexión de dispositivos HDMI CEC.

# POINT ZOOM

---

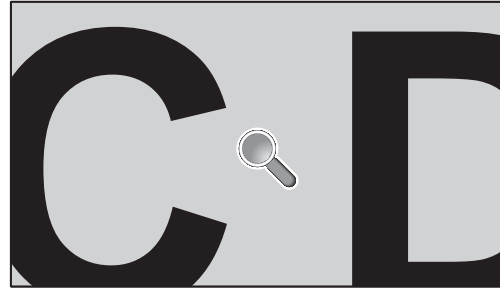
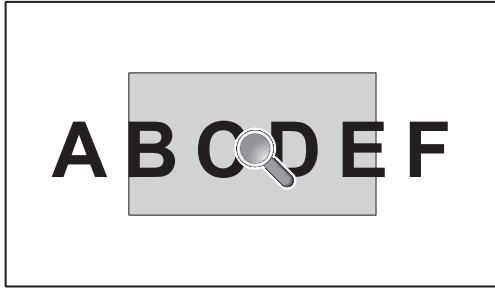

El botón "SET/POINT ZOOM" del mando a distancia permite aumentar una parte de la imagen de la pantalla. Pulse la tecla CH+/- para aumentar o reducir el zoom. La imagen puede ampliarse hasta 10 veces.

- 1 Pulse el botón [SET/POINT ZOOM] del mando a distancia. El icono adquiere la forma de una lupa.
- 2 Mueva el icono de la lupa con los botones [▲] [▼] [+] [-].
- 3 Pulse [CH+] para aumentar el zoom. Pulse [CH-] para reducir el zoom.
- 4 Pulse [SET/POINT ZOOM] para que desaparezca el icono.
- 5 Pulse [EXIT] para volver al tamaño de imagen normal.
- 6 Pulse [MENU] para abrir el menú OSD.

- NOTA:**
- Si usa esta función la imagen puede mostrarse distorsionada.
  - Esta función no está disponible cuando se establece [INVERTIR IMAGEN] (excepto [NINGUNO]), [MODO IMAGEN MÚLTIPLE], [PROTECTOR PANTALLA], [SÚPER] en [CAMBIO ENTRADA], [TILE MATRIX] y [TEXT TICKER].
  - Si en [ASPECT] selecciona [DYNAMIC] o [ZOOM], la imagen cambiará a [FULL]. A continuación, empiece con PUNTO ZOOM.  
Después de salir de PUNTO ZOOM, se recuperará la configuración de [ASPECT] anterior. Cuando [ASPECT] cambie durante el funcionamiento de PUNTO ZOOM, [DYNAMIC] y [ZOOM] pasarán a imagen [FULL].
  - El icono de la lupa no se mueve a ninguna zona de la imagen.
  - PUNTO ZOOM vuelve al tamaño de imagen normal si cambia la señal de entrada o se apaga el monitor.
  - PUNTO ZOOM se desactivará si cambia el ajuste de [ASPECT] durante su funcionamiento.
  - Cuando PUNTO ZOOM está activo, la función STILL no está disponible.
  - PUNTO ZOOM no está disponible si [MODO2] es [HDMI] en [MODO TERMINAL] y con una señal de DisplayPort de 3840 x 2160 (60 Hz).

# PRUEBA DE REPRODUCCIÓN

Esta función permite realizar un diagnóstico automático y enviar mensajes sobre el estado actual del monitor.

Elemento comprobado		Mensaje
①	ENTRADA	DisplayPort1, DisplayPort2, HDMI1, HDMI2, HDMI3, OPTION*, MP
②	Resolución	P. ej.: (H)1920, (V)1080, (H)1360, (V)768 o Ninguna señal o Señal no válida
③	ENTRADA DE AUDIO	IN, DisplayPort1, DisplayPort2, HDMI1, HDMI2, HDMI3, OPTION*, MP
④	Señal de audio	Audio in o No Audio in o N/A (IN, OPTION (analógico)*)
⑤	Imagen	Imagen normal o No hay imagen
⑥	AUDIO OUT	Audio normal o Sin audio
⑦	HORA	(año)/(mes)/(día)/(hora)/(minutos)/(segundo)
⑧	EXPANSION DATA	00h: Normal Proof of Play event 01h: Proof of Play event is "last power on time" 10h: MEDIA PLAYER is stop 11h: MEDIA PLAYER is start 12h: MEDIA PLAYER is pause 13h: MEDIA PLAYER error occur 20h: Contents Copy from USB 21h: Contents Copy form network folder 30h: Contents Copy Success 31h: Contents Copy Error (No media) 32h: Contents Copy Error (Connect error) 33h: Contents Copy Error (Out of disk space) 34h: Contents Copy Error (Read/Write error) 40h: Human detected (Human sensor Status) 41h: Human detect cleared (Human Sensor Status)

\*: Esta función depende de la placa opcional instalada en el monitor.

## Ejemplo:

- ① HDMI1
- ② 1920 x 1080
- ③ HDMI1
- ④ IN1
- ⑤ Imagen normal
- ⑥ Audio normal
- ⑦ 2014/1/1/0h/0m/0s
- ⑧ 10h: MEDIA PLAYER is stop

**NOTA:** Para obtener información sobre la función Prueba de reproducción, consulte el archivo "External\_Control.pdf" en el CD-ROM que se suministra con el monitor.

# DATOS INALÁMBRICOS INTELIGENTES

Esta función permite conocer el estado del monitor mediante comunicación inalámbrica, incluso con la alimentación principal desconectada.

Algunas de las opciones de OSD también se pueden configurar con este método.

**NOTA:** Posición del sensor: Véase la [página 10](#).  
Póngase en contacto con el proveedor para obtener información detallada.  
Conforme a la ISO 15693.

Nombre de la función
Setting Copy (Ajuste de copia)
Setting read and write function (Configuración de la función de lectura y escritura)
Display information (Ver información)
Security Setting (Ajuste de seguridad)

## Matriz de IMAGEN MÚLTIPLE

### NÚMERO IMAGEN: 2 IMÁGENES

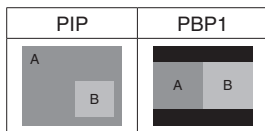

### NÚMERO IMAGEN: 3 IMÁGENES

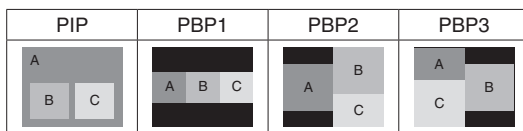

### NÚMERO IMAGEN: 4 IMÁGENES

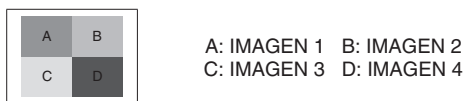

### NÚMERO IMAGEN: 2 IMÁGENES

			Imagen 2												
			HDMI1		HDMI2		HDMI3		MP	DisplayPort2	DisplayPort1	OPCIÓN			
		Conector	HDMI IN1		HDMI IN2		HDMI IN3		–	DisplayPort IN2	DisplayPort IN1	Ranura para placa opcional (RANURA2 (DP))	Ranura para placa opcional (RANURA2 (DP+TMDS))	Ranura para placa opcional (RANURA2 (TMDS))	
Imagen 1	Conector		OPCIÓN DE TERMINAL*1	MODO 1	MODO 2	MODO 1	MODO 2	MODO 1	MODO 2	MODO 1	–	–	–	CANAL2	MODO 1
	Imagen 1	HDMI1	HDMI IN1	MODO 1	Sí	No	Sí	No	Sí	No	Sí	Sí	Sí	Sí	*
MODO 2				No	*	No	No	No	No	No	Sí	Sí	Sí	*	Sí
HDMI2		HDMI IN2	MODO 1	Sí	No	Sí	No	Sí	No	Sí	Sí	Sí	Sí	*	Sí
			MODO 2	No	No	No	*	No	No	No	Sí	Sí	Sí	*	Sí
HDMI3		HDMI IN3	MODO 1	Sí	No	Sí	No	Sí	No	Sí	Sí	Sí	Sí	*	Sí
			MODO 2	No	No	No	No	No	*	No	Sí	Sí	Sí	*	Sí
MP		–	MODO 1	Sí	No	Sí	No	Sí	No	Sí	Sí	Sí	Sí	*	Sí
DisplayPort2		DisplayPort IN2	–	Sí	*	Sí	*	Sí	*	Sí	Sí	Sí	Sí	*	Sí
DisplayPort1		DisplayPort IN1	–	Sí	*	Sí	*	Sí	*	Sí	Sí	Sí	No	No	Sí
OPCIÓN		Ranura para placa opcional (RANURA2 (DP))	–	Sí	*	Sí	*	Sí	*	Sí	Sí	No	Sí	No	No
		Ranura para placa opcional (RANURA2 (DP+TMDS))	CANAL2	Sí	*	Sí	*	Sí	*	Sí	Sí	No	No	*	No
		Ranura para placa opcional (RANURA2 (TMDS))	MODO 1	Sí	*	Sí	*	Sí	*	Sí	Sí	Sí	No	No	Sí

\*: PBP1: Sí, PIP: No

\*1: AJUST. CANAL RANURA2 para RANURA2 (DP+TMDS)

**NÚMERO IMAGEN: 3 IMÁGENES**

PIP/PBP1/PBP2 IMAGEN 1: HDMI1 (MODO1)

			Imagen 3												
			HDMI1		HDMI2		HDMI3		MP	DisplayPort2	DisplayPort1	OPCIÓN			
			Conector	HDMI IN1		HDMI IN2		HDMI IN3		-	DisplayPort IN2	DisplayPort IN1	Ranura para placa opcional (RANURA2 (DP))	Ranura para placa opcional (RANURA2 (DP+TMDS))	Ranura para placa opcional (RANURA2 (TMDS))
Imagen 2	Conector	OPCIÓN DE TERMINAL*1	MODO 1	MODO 2	MODO 1	MODO 2	MODO 1	MODO 2	MODO 1	-	-	-	CANAL2	MODO 1	
Imagen 1: HDMI1 (MODO1)	HDMI1	HDMI IN1	MODO 1	Sí	No	Sí	No	Sí	No	Sí	Sí	Sí	Sí	No	Sí
			MODO 2	No	No	No	No	No	No	No	No	No	No	No	No
	HDMI2	HDMI IN2	MODO 1	Sí	No	Sí	No	No	No	No	Sí	Sí	Sí	No	Sí
			MODO 2	No	No	No	No	No	No	No	No	No	No	No	No
	HDMI3	HDMI IN3	MODO 1	Sí	No	No	No	Sí	No	No	Sí	Sí	Sí	No	Sí
			MODO 2	No	No	No	No	No	No	No	No	No	No	No	No
	MP	-	MODO 1	Sí	No	No	No	No	No	Sí	Sí	Sí	No	Sí	
	DisplayPort2	DisplayPort IN2	-	Sí	No	Sí	No	Sí	No	Sí	Sí	Sí	Sí	No	Sí
	DisplayPort1	DisplayPort IN1	-	Sí	No	Sí	No	Sí	No	Sí	Sí	Sí	No	No	Sí
	OPCIÓN	Ranura para placa opcional (RANURA2 (DP))	-	Sí	No	Sí	No	Sí	No	Sí	Sí	No	Sí	No	No
Ranura para placa opcional (RANURA2 (DP+TMDS))		CANAL2	No	No	No	No	No	No	No	No	No	No	No	No	
Ranura para placa opcional (RANURA2 (TMDS))		MODO 1	Sí	No	Sí	No	Sí	No	Sí	Sí	Sí	No	No	Sí	

\*1: AJUST. CANAL RANURA2 para RANURA2 (DP+TMDS)

PIP/PBP2 IMAGEN 1: HDMI1 (MODO2), HDMI2 (MODO2), HDMI3 (MODO2)

			Imagen 3												
			HDMI1		HDMI2		HDMI3		MP	DisplayPort2	DisplayPort1	OPCIÓN			
			Conector	HDMI IN1		HDMI IN2		HDMI IN3		-	DisplayPort IN2	DisplayPort IN1	Ranura para placa opcional (RANURA2 (DP))	Ranura para placa opcional (RANURA2 (DP+TMDS))	Ranura para placa opcional (RANURA2 (TMDS))
Imagen 2	Conector	OPCIÓN DE TERMINAL*1	MODO 1	MODO 2	MODO 1	MODO 2	MODO 1	MODO 2	MODO 1	-	-	-	CANAL2	MODO 1	
Imagen 1: HDMI (MODO2)	HDMI1	HDMI IN1	MODO 1	No	No	No	No	No	No	No	No	No	No	No	No
			MODO 2	No	No	No	No	No	No	No	No	No	No	No	No
	HDMI2	HDMI IN2	MODO 1	No	No	No	No	No	No	No	No	No	No	No	No
			MODO 2	No	No	No	No	No	No	No	No	No	No	No	No
	HDMI3	HDMI IN3	MODO 1	No	No	No	No	No	No	No	No	No	No	No	No
			MODO 2	No	No	No	No	No	No	No	No	No	No	No	No
	MP	-	MODO 1	No	No	No	No	No	No	No	No	No	No	No	
	DisplayPort2	DisplayPort IN2	-	No	No	No	No	No	No	No	Sí	Sí	Sí	No	Sí
	DisplayPort1	DisplayPort IN1	-	No	No	No	No	No	No	No	Sí	Sí	No	No	Sí
	OPCIÓN	Ranura para placa opcional (RANURA2 (DP))	-	No	No	No	No	No	No	No	Sí	No	Sí	No	No
Ranura para placa opcional (RANURA2 (DP+TMDS))		CANAL2	No	No	No	No	No	No	No	No	No	No	No	No	
Ranura para placa opcional (RANURA2 (TMDS))		MODO 1	No	No	No	No	No	No	No	Sí	Sí	No	No	Sí	

\*1: AJUST. CANAL RANURA2 para RANURA2 (DP+TMDS)

PIP/PBP1/PBP2 IMAGEN 1: HDMI2 (MODO1)

			Imagen 3												
			HDMI1		HDMI2		HDMI3		MP	DisplayPort2	DisplayPort1	OPCIÓN			
			Conector	HDMI IN1		HDMI IN2		HDMI IN3		-	DisplayPort IN2	DisplayPort IN1	Ranura para placa opcional (RANURA2 (DP))	Ranura para placa opcional (RANURA2 (DP+TMDS))	Ranura para placa opcional (RANURA2 (TMDS))
Imagen 2	Conector	OPCIÓN DE TERMINAL*1	MODO 1	MODO 2	MODO 1	MODO 2	MODO 1	MODO 2	MODO 1	-	-	-	CANAL2	MODO 1	
Imagen 1: HDMI2 (MODO1)	HDMI1	HDMI IN1	MODO 1	Sí	No	Sí	No	No	No	No	Sí	Sí	Sí	No	Sí
			MODO 2	No	No	No	No	No	No	No	No	No	No	No	No
	HDMI2	HDMI IN2	MODO 1	Sí	No	Sí	No	Sí	No	Sí	Sí	Sí	Sí	No	Sí
			MODO 2	No	No	No	No	No	No	No	No	No	No	No	No
	HDMI3	HDMI IN3	MODO 1	No	No	Sí	No	Sí	No	No	Sí	Sí	Sí	No	Sí
			MODO 2	No	No	No	No	No	No	No	No	No	No	No	No
	MP	-	MODO 1	No	No	Sí	No	No	No	Sí	Sí	Sí	No	Sí	
	DisplayPort2	DisplayPort IN2	-	Sí	No	Sí	No	Sí	No	Sí	Sí	Sí	Sí	No	Sí
	DisplayPort1	DisplayPort IN1	-	Sí	No	Sí	No	Sí	No	Sí	Sí	Sí	No	No	Sí
	OPCIÓN	Ranura para placa opcional (RANURA2 (DP))	-	Sí	No	Sí	No	Sí	No	Sí	Sí	No	Sí	No	No
Ranura para placa opcional (RANURA2 (DP+TMDS))		CANAL2	No	No	No	No	No	No	No	No	No	No	No	No	
Ranura para placa opcional (RANURA2 (TMDS))		MODO 1	Sí	No	Sí	No	Sí	No	Sí	Sí	Sí	No	No	Sí	

\*1: AJUST. CANAL RANURA2 para RANURA2 (DP+TMDS)

Español

PIP/PBP1/PBP2 IMAGEN 1: HDMI3 (MODO1)

			Imagen 3												
			HDMI1		HDMI2		HDMI3		MP	DisplayPort2	DisplayPort1	OPCIÓN			
		Conector	HDMI IN1		HDMI IN2		HDMI IN3		-	DisplayPort IN2	DisplayPort IN1	Ranura para placa opcional (RANURA2 (DP))	Ranura para placa opcional (RANURA2 (DP+TMDS))	Ranura para placa opcional (RANURA2 (TMDS))	
Imagen 2	Conector	OPCIÓN DE TERMINAL*1	MODO 1	MODO 2	MODO 1	MODO 2	MODO 1	MODO 2	MODO 1	-	-	-	CANAL2	MODO 1	
		Imagen 1: HDMI3 (MODO1)	HDMI1	HDMI IN1	MODO 1	Sí	No	No	No	Sí	No	No	Sí	Sí	Sí
MODO 2	No				No	No	No	No	No	No	No	No	No	No	No
HDMI2	HDMI IN2		MODO 1	No	No	Sí	No	Sí	No	No	Sí	Sí	Sí	No	Sí
			MODO 2	No	No	No	No	No	No	No	No	No	No	No	No
HDMI3	HDMI IN3		MODO 1	Sí	No	Sí	No	Sí	No	Sí	Sí	Sí	Sí	No	Sí
			MODO 2	No	No	No	No	No	No	No	No	No	No	No	No
MP	-		MODO 1	No	No	No	No	Sí	No	Sí	Sí	Sí	Sí	No	Sí
DisplayPort2	DisplayPort IN2		-	Sí	No	Sí	No	Sí	No	Sí	Sí	Sí	Sí	No	Sí
DisplayPort1	DisplayPort IN1		-	Sí	No	Sí	No	Sí	No	Sí	Sí	Sí	No	No	Sí
OPCIÓN	Ranura para placa opcional (RANURA2 (DP))		-	Sí	No	Sí	No	Sí	No	Sí	Sí	No	Sí	No	No
	Ranura para placa opcional (RANURA2 (DP+TMDS))	CANAL2	No	No	No	No	No	No	No	No	No	No	No	No	
	Ranura para placa opcional (RANURA2 (TMDS))	MODO 1	Sí	No	Sí	No	Sí	No	Sí	Sí	Sí	No	No	Sí	

\*1: AJUST. CANAL RANURA2 para RANURA2 (DP+TMDS)

PIP/PBP1/PBP2 IMAGEN 1: MP

			Imagen 3												
			HDMI1		HDMI2		HDMI3		MP	DisplayPort2	DisplayPort1	OPCIÓN			
		Conector	HDMI IN1		HDMI IN2		HDMI IN3		-	DisplayPort IN2	DisplayPort IN1	Ranura para placa opcional (RANURA2 (DP))	Ranura para placa opcional (RANURA2 (DP+TMDS))	Ranura para placa opcional (RANURA2 (TMDS))	
Imagen 2	Conector	OPCIÓN DE TERMINAL*1	MODO 1	MODO 2	MODO 1	MODO 2	MODO 1	MODO 2	MODO 1	-	-	-	CANAL2	MODO 1	
		Imagen 1: MP	HDMI1	HDMI IN1	MODO 1	Sí	No	No	No	No	Sí	Sí	Sí	Sí	No
MODO 2	No				No	No	No	No	No	No	No	No	No	No	No
HDMI2	HDMI IN2		MODO 1	No	No	Sí	No	No	No	Sí	Sí	Sí	Sí	No	Sí
			MODO 2	No	No	No	No	No	No	No	No	No	No	No	No
HDMI3	HDMI IN3		MODO 1	No	No	No	No	Sí	No	Sí	Sí	Sí	Sí	No	Sí
			MODO 2	No	No	No	No	No	No	No	No	No	No	No	No
MP	-		MODO 1	Sí	No	Sí	No	Sí	No	Sí	Sí	Sí	No	Sí	
DisplayPort2	DisplayPort IN2		-	Sí	No	Sí	No	Sí	No	Sí	Sí	Sí	Sí	No	Sí
DisplayPort1	DisplayPort IN1		-	Sí	No	Sí	No	Sí	No	Sí	Sí	Sí	No	No	Sí
OPCIÓN	Ranura para placa opcional (RANURA2 (DP))		-	Sí	No	Sí	No	Sí	No	Sí	Sí	No	Sí	No	No
	Ranura para placa opcional (RANURA2 (DP+TMDS))	CANAL2	No	No	No	No	No	No	No	No	No	No	No	No	
	Ranura para placa opcional (RANURA2 (TMDS))	MODO 1	Sí	No	Sí	No	Sí	No	Sí	Sí	Sí	No	No	Sí	

\*1: AJUST. CANAL RANURA2 para RANURA2 (DP+TMDS)

PIP/PBP1/PBP2 IMAGEN 1: DisplayPort2

			Imagen 3												
			HDMI1		HDMI2		HDMI3		MP	DisplayPort2	DisplayPort1	OPCIÓN			
		Conector	HDMI IN1		HDMI IN2		HDMI IN3		-	DisplayPort IN2	DisplayPort IN1	Ranura para placa opcional (RANURA2 (DP))	Ranura para placa opcional (RANURA2 (DP+TMDS))	Ranura para placa opcional (RANURA2 (TMDS))	
Imagen 2	Conector	OPCIÓN DE TERMINAL*1	MODO 1	MODO 2	MODO 1	MODO 2	MODO 1	MODO 2	MODO 1	-	-	-	CANAL2	MODO 1	
		Imagen 1: DisplayPort2	HDMI1	HDMI IN1	MODO 1	Sí	No	Sí	No	Sí	No	Sí	Sí	Sí	Sí
MODO 2	No				No	No	No	No	No	No	No	No	No	No	No
HDMI2	HDMI IN2		MODO 1	Sí	No	Sí	No	Sí	No	Sí	Sí	Sí	Sí	No	Sí
			MODO 2	No	No	No	No	No	No	No	No	No	No	No	No
HDMI3	HDMI IN3		MODO 1	Sí	No	Sí	No	Sí	No	Sí	Sí	Sí	Sí	No	Sí
			MODO 2	No	No	No	No	No	No	No	No	No	No	No	No
MP	-		MODO 1	Sí	No	Sí	No	Sí	No	Sí	Sí	Sí	Sí	No	Sí
DisplayPort2	DisplayPort IN2		-	Sí	No	Sí	No	Sí	No	Sí	Sí	Sí	Sí	No	Sí
DisplayPort1	DisplayPort IN1		-	Sí	No	Sí	No	Sí	No	Sí	Sí	Sí	No	No	Sí
OPCIÓN	Ranura para placa opcional (RANURA2 (DP))		-	Sí	No	Sí	No	Sí	No	Sí	Sí	No	Sí	No	No
	Ranura para placa opcional (RANURA2 (DP+TMDS))	CANAL2	No	No	No	No	No	No	No	No	No	No	No	No	
	Ranura para placa opcional (RANURA2 (TMDS))	MODO 1	Sí	No	Sí	No	Sí	No	Sí	Sí	Sí	No	No	Sí	

\*1: AJUST. CANAL RANURA2 para RANURA2 (DP+TMDS)

PIP/PBP1/PBP2 IMAGEN 1: DisplayPort1

			Imagen 3												
			HDMI1		HDMI2		HDMI3		MP	DisplayPort2	DisplayPort1	OPCIÓN			
			Conector	HDMI IN1	HDMI IN2	HDMI IN3	-			DisplayPort IN2	DisplayPort IN1	Ranura para placa opcional (RANURA2 (DP))	Ranura para placa opcional (RANURA2 (DP+TMDS))	Ranura para placa opcional (RANURA2 (TMDS))	
Imagen 2	Conector	OPCIÓN DE TERMINAL*1	MODO 1	MODO 2	MODO 1	MODO 2	MODO 1	MODO 2	MODO 1	-	-	-	CANAL2	MODO 1	
Imagen 1: DisplayPort1	HDMI1	HDMI IN1	MODO 1	Sí	No	Sí	No	Sí	No	Sí	Sí	Sí	No	No	Sí
			MODO 2	No	No	No	No	No	No	No	No	No	No	No	No
	HDMI2	HDMI IN2	MODO 1	Sí	No	Sí	No	Sí	No	Sí	Sí	Sí	No	No	Sí
			MODO 2	No	No	No	No	No	No	No	No	No	No	No	No
	HDMI3	HDMI IN3	MODO 1	Sí	No	Sí	No	Sí	No	Sí	Sí	Sí	No	No	Sí
			MODO 2	No	No	No	No	No	No	No	No	No	No	No	No
	MP	-	MODO 1	Sí	No	Sí	No	Sí	No	Sí	Sí	Sí	No	No	Sí
	DisplayPort2	DisplayPort IN2	-	Sí	No	Sí	No	Sí	No	Sí	Sí	Sí	No	No	Sí
	DisplayPort1	DisplayPort IN1	-	Sí	No	Sí	No	Sí	No	Sí	Sí	Sí	No	No	Sí
	OPCIÓN	Ranura para placa opcional (RANURA2 (DP))	-	No	No	No	No	No	No	No	No	No	No	No	No
Ranura para placa opcional (RANURA2 (DP+TMDS))		CANAL2	No	No	No	No	No	No	No	No	No	No	No	No	No
Ranura para placa opcional (RANURA2 (TMDS))		MODO 1	Sí	No	Sí	No	Sí	No	Sí	Sí	Sí	No	No	Sí	

\*1: AJUST. CANAL RANURA2 para RANURA2 (DP+TMDS)

PIP/PBP1/PBP2 IMAGEN 1: OPCIÓN (DP)

			Imagen 3												
			HDMI1		HDMI2		HDMI3		MP	DisplayPort2	DisplayPort1	OPCIÓN			
			Conector	HDMI IN1	HDMI IN2	HDMI IN3	-			DisplayPort IN2	DisplayPort IN1	Ranura para placa opcional (RANURA2 (DP))	Ranura para placa opcional (RANURA2 (DP+TMDS))	Ranura para placa opcional (RANURA2 (TMDS))	
Imagen 2	Conector	OPCIÓN DE TERMINAL*1	MODO 1	MODO 2	MODO 1	MODO 2	MODO 1	MODO 2	MODO 1	-	-	-	CANAL2	MODO 1	
Imagen 1: OPCIÓN (DP)	HDMI1	HDMI IN1	MODO 1	Sí	No	Sí	No	Sí	No	Sí	Sí	No	Sí	No	No
			MODO 2	No	No	No	No	No	No	No	No	No	No	No	No
	HDMI2	HDMI IN2	MODO 1	Sí	No	Sí	No	Sí	No	Sí	Sí	No	Sí	No	No
			MODO 2	No	No	No	No	No	No	No	No	No	No	No	No
	HDMI3	HDMI IN3	MODO 1	Sí	No	Sí	No	Sí	No	Sí	Sí	No	Sí	No	No
			MODO 2	No	No	No	No	No	No	No	No	No	No	No	No
	MP	-	MODO 1	Sí	No	Sí	No	Sí	No	Sí	Sí	No	Sí	No	No
	DisplayPort2	DisplayPort IN2	-	Sí	No	Sí	No	Sí	No	Sí	Sí	No	Sí	No	No
	DisplayPort1	DisplayPort IN1	-	No	No	No	No	No	No	No	No	No	No	No	No
	OPCIÓN	Ranura para placa opcional (RANURA2 (DP))	-	Sí	No	Sí	No	Sí	No	Sí	Sí	No	Sí	No	No
Ranura para placa opcional (RANURA2 (DP+TMDS))		CANAL2	No	No	No	No	No	No	No	No	No	No	No	No	
Ranura para placa opcional (RANURA2 (TMDS))		MODO 1	No	No	No	No	No	No	No	No	No	No	No	No	

\*1: AJUST. CANAL RANURA2 para RANURA2 (DP+TMDS)

PIP/PBP2 IMAGEN 1: OPCIÓN (DP+TMDS)

			Imagen 3												
			HDMI1		HDMI2		HDMI3		MP	DisplayPort2	DisplayPort1	OPCIÓN			
			Conector	HDMI IN1	HDMI IN2	HDMI IN3	-			DisplayPort IN2	DisplayPort IN1	Ranura para placa opcional (RANURA2 (DP))	Ranura para placa opcional (RANURA2 (DP+TMDS))	Ranura para placa opcional (RANURA2 (TMDS))	
Imagen 2	Conector	OPCIÓN DE TERMINAL*1	MODO 1	MODO 2	MODO 1	MODO 2	MODO 1	MODO 2	MODO 1	-	-	-	CANAL2	MODO 1	
Imagen 1: OPCIÓN (DP+TMDS)	HDMI1	HDMI IN1	MODO 1	Sí	No	Sí	No	Sí	No	Sí	Sí	No	No	No	No
			MODO 2	No	No	No	No	No	No	No	No	No	No	No	No
	HDMI2	HDMI IN2	MODO 1	Sí	No	Sí	No	Sí	No	Sí	Sí	No	No	No	No
			MODO 2	No	No	No	No	No	No	No	No	No	No	No	No
	HDMI3	HDMI IN3	MODO 1	Sí	No	Sí	No	Sí	No	Sí	Sí	No	No	No	No
			MODO 2	No	No	No	No	No	No	No	No	No	No	No	No
	MP	-	MODO 1	Sí	No	Sí	No	Sí	No	Sí	Sí	No	No	No	No
	DisplayPort2	DisplayPort IN2	-	Sí	No	Sí	No	Sí	No	Sí	Sí	No	No	No	No
	DisplayPort1	DisplayPort IN1	-	No	No	No	No	No	No	No	No	No	No	No	No
	OPCIÓN	Ranura para placa opcional (RANURA2 (DP))	-	No	No	No	No	No	No	No	No	No	No	No	No
Ranura para placa opcional (RANURA2 (DP+TMDS))		CANAL2	No	No	No	No	No	No	No	No	No	No	No	No	
Ranura para placa opcional (RANURA2 (TMDS))		MODO 1	No	No	No	No	No	No	No	No	No	No	No	No	

\*1: AJUST. CANAL RANURA2 para RANURA2 (DP+TMDS)



PIP/PBP2 IMAGEN 1: OPCIÓN (TMDS)

			Imagen 3												
			HDMI1		HDMI2		HDMI3		MP	DisplayPort2	DisplayPort1	OPCIÓN			
			Conector	HDMI IN1	HDMI IN2	HDMI IN3	-			DisplayPort IN2	DisplayPort IN1	Ranura para placa opcional (RANURA2 (DP))	Ranura para placa opcional (RANURA2 (DP+TMDS))	Ranura para placa opcional (RANURA2 (TMDS))	
Imagen 2	Conector	OPCIÓN DE TERMINAL*1	MODO 1	MODO 2	MODO 1	MODO 2	MODO 1	MODO 2	MODO 1	-	-	-	CANAL2	MODO 1	
Imagen 1: OPCIÓN (TMDS)	HDMI1	HDMI IN1	MODO 1	Sí	No	Sí	No	Sí	No	Sí	Sí	Sí	No	No	Sí
			MODO 2	No	No	No	No	No	No	No	No	No	Sí	No	No
	HDMI2	HDMI IN2	MODO 1	Sí	No	Sí	No	Sí	No	Sí	Sí	Sí	No	No	Sí
			MODO 2	No	No	No	No	No	No	No	No	No	Sí	No	No
	HDMI3	HDMI IN3	MODO 1	Sí	No	Sí	No	Sí	No	Sí	Sí	Sí	No	No	Sí
			MODO 2	No	No	No	No	No	No	No	No	No	Sí	No	No
	MP	-	MODO 1	Sí	No	Sí	No	Sí	No	Sí	Sí	Sí	No	No	Sí
	DisplayPort2	DisplayPort IN2	-	Sí	No	Sí	No	Sí	No	Sí	Sí	Sí	No	No	Sí
	DisplayPort1	DisplayPort IN1	-	Sí	No	Sí	No	Sí	No	Sí	Sí	Sí	No	No	Sí
	OPCIÓN	Ranura para placa opcional (RANURA2 (DP))	-	No	No	No	No	No	No	No	No	No	No	No	No
Ranura para placa opcional (RANURA2 (DP+TMDS))		CANAL2	No	No	No	No	No	No	No	No	No	No	No	No	No
Ranura para placa opcional (RANURA2 (TMDS))		MODO 1	Sí	No	Sí	No	Sí	No	Sí	Sí	Sí	No	No	Sí	

\*1: AJUST. CANAL RANURA2 para RANURA2 (DP+TMDS)

PBP1 IMAGEN 1: OPCIÓN (TMDS)

			Imagen 3												
			HDMI1		HDMI2		HDMI3		MP	DisplayPort2	DisplayPort1	OPCIÓN			
			Conector	HDMI IN1	HDMI IN2	HDMI IN3	-			DisplayPort IN2	DisplayPort IN1	Ranura para placa opcional (RANURA2 (DP))	Ranura para placa opcional (RANURA2 (DP+TMDS))	Ranura para placa opcional (RANURA2 (TMDS))	
Imagen 2	Conector	OPCIÓN DE TERMINAL*1	MODO 1	MODO 2	MODO 1	MODO 2	MODO 1	MODO 2	MODO 1	-	-	-	CANAL2	MODO 1	
Imagen 1: OPCIÓN (TMDS)	HDMI1	HDMI IN1	MODO 1	Sí	No	Sí	No	Sí	No	Sí	Sí	Sí	No	No	Sí
			MODO 2	No	No	No	No	No	No	No	No	No	No	No	No
	HDMI2	HDMI IN2	MODO 1	Sí	No	Sí	No	Sí	No	Sí	Sí	Sí	No	No	Sí
			MODO 2	No	No	No	No	No	No	No	No	No	No	No	No
	HDMI3	HDMI IN3	MODO 1	Sí	No	Sí	No	Sí	No	Sí	Sí	Sí	No	No	Sí
			MODO 2	No	No	No	No	No	No	No	No	No	No	No	No
	MP	-	MODO 1	Sí	No	Sí	No	Sí	No	Sí	Sí	Sí	No	No	Sí
	DisplayPort2	DisplayPort IN2	-	Sí	No	Sí	No	Sí	No	Sí	Sí	Sí	No	No	Sí
	DisplayPort1	DisplayPort IN1	-	Sí	No	Sí	No	Sí	No	Sí	Sí	Sí	No	No	Sí
	OPCIÓN	Ranura para placa opcional (RANURA2 (DP))	-	No	No	No	No	No	No	No	No	No	No	No	No
Ranura para placa opcional (RANURA2 (DP+TMDS))		CANAL2	No	No	No	No	No	No	No	No	No	No	No	No	No
Ranura para placa opcional (RANURA2 (TMDS))		MODO 1	Sí	No	Sí	No	Sí	No	Sí	Sí	Sí	No	No	Sí	

\*1: AJUST. CANAL RANURA2 para RANURA2 (DP+TMDS)

PBP3 IMAGEN 1: HDMI1 (MODO1)

			Imagen 3													
			HDMI1		HDMI2		HDMI3		MP	DisplayPort2	DisplayPort1	OPCIÓN				
			Conector	HDMI IN1	HDMI IN2	HDMI IN3	-			DisplayPort IN2	DisplayPort IN1	Ranura para placa opcional (RANURA2 (DP))	Ranura para placa opcional (RANURA2 (DP+TMDS))	Ranura para placa opcional (RANURA2 (TMDS))		
Imagen 2	Conector	OPCIÓN DE TERMINAL*1	MODO 1	MODO 2	MODO 1	MODO 2	MODO 1	MODO 2	MODO 1	-	-	-	CANAL2	MODO 1		
Imagen 1: HDMI1 (MODO1)	HDMI1	HDMI IN1	MODO 1	Sí	No	Sí	No	Sí	No	Sí	Sí	Sí	No	No	Sí	
			MODO 2	No	No	No	No	No	No	No	No	No	No	No	No	No
	HDMI2	HDMI IN2	MODO 1	Sí	No	Sí	No	No	No	No	No	Sí	Sí	Sí	No	Sí
			MODO 2	No	No	No	No	No	No	No	No	No	No	No	No	No
	HDMI3	HDMI IN3	MODO 1	Sí	No	No	No	Sí	No	No	No	Sí	Sí	Sí	No	Sí
			MODO 2	No	No	No	No	No	No	No	No	No	No	No	No	No
	MP	-	MODO 1	Sí	No	No	No	No	No	Sí	Sí	Sí	Sí	No	Sí	
	DisplayPort2	DisplayPort IN2	-	Sí	No	Sí	No	Sí	No	Sí	Sí	Sí	Sí	No	Sí	
	DisplayPort1	DisplayPort IN1	-	Sí	No	Sí	No	Sí	No	Sí	Sí	Sí	No	No	Sí	
	OPCIÓN	Ranura para placa opcional (RANURA2 (DP))	-	Sí	No	Sí	No	Sí	No	Sí	Sí	No	Sí	No	No	No
Ranura para placa opcional (RANURA2 (DP+TMDS))		CANAL2	Sí	No	Sí	No	Sí	No	Sí	Sí	No	No	No	No	No	
Ranura para placa opcional (RANURA2 (TMDS))		MODO 1	Sí	No	Sí	No	Sí	No	Sí	Sí	Sí	No	No	Sí		

\*1: AJUST. CANAL RANURA2 para RANURA2 (DP+TMDS)

PBP3 IMAGEN 1: HDMI2 (MODO1)

			Imagen 3												
			HDMI1		HDMI2		HDMI3		MP	DisplayPort2	DisplayPort1	OPCIÓN			
			Conector	HDMI IN1	HDMI IN2	HDMI IN3	-			DisplayPort IN2	DisplayPort IN1	Ranura para placa opcional (RANURA2 (DP))	Ranura para placa opcional (RANURA2 (DP+TMDS))	Ranura para placa opcional (RANURA2 (TMDS))	
Imagen 2	Conector	OPCIÓN DE TERMINAL*1	MODO 1	MODO 2	MODO 1	MODO 2	MODO 1	MODO 2	MODO 1	-	-	-	CANAL2	MODO 1	
Imagen 1: HDMI2 (MODO1)	HDMI1	HDMI IN1	MODO 1	Sí	No	Sí	No	No	No	No	Sí	Sí	Sí	No	Sí
			MODO 2	No	No	No	No	No	No	No	No	No	No	No	No
	HDMI2	HDMI IN2	MODO 1	Sí	No	Sí	No	Sí	No	Sí	Sí	Sí	Sí	No	Sí
			MODO 2	No	No	No	No	No	No	No	No	No	No	No	No
	HDMI3	HDMI IN3	MODO 1	No	No	Sí	No	Sí	No	No	Sí	Sí	Sí	No	Sí
			MODO 2	No	No	No	No	No	No	No	No	No	No	No	No
	MP	-	MODO 1	No	No	Sí	No	No	No	Sí	Sí	Sí	No	Sí	
	DisplayPort2	DisplayPort IN2	-	Sí	No	Sí	No	Sí	No	Sí	Sí	Sí	Sí	No	Sí
	DisplayPort1	DisplayPort IN1	-	Sí	No	Sí	No	Sí	No	Sí	Sí	Sí	No	No	Sí
	OPCIÓN	Ranura para placa opcional (RANURA2 (DP))	-	Sí	No	Sí	No	Sí	No	Sí	Sí	No	Sí	No	No
Ranura para placa opcional (RANURA2 (DP+TMDS))		CANAL2	Sí	No	Sí	No	Sí	No	Sí	Sí	No	No	No	No	
Ranura para placa opcional (RANURA2 (TMDS))		MODO 1	Sí	No	Sí	No	Sí	No	Sí	Sí	Sí	No	No	Sí	

\*1: AJUST. CANAL RANURA2 para RANURA2 (DP+TMDS)

PBP3 IMAGEN 1: HDMI3 (MODO1)

			Imagen 3												
			HDMI1		HDMI2		HDMI3		MP	DisplayPort2	DisplayPort1	OPCIÓN			
			Conector	HDMI IN1	HDMI IN2	HDMI IN3	-			DisplayPort IN2	DisplayPort IN1	Ranura para placa opcional (RANURA2 (DP))	Ranura para placa opcional (RANURA2 (DP+TMDS))	Ranura para placa opcional (RANURA2 (TMDS))	
Imagen 2	Conector	OPCIÓN DE TERMINAL*1	MODO 1	MODO 2	MODO 1	MODO 2	MODO 1	MODO 2	MODO 1	-	-	-	CANAL2	MODO 1	
Imagen 1: HDMI3 (MODO1)	HDMI1	HDMI IN1	MODO 1	Sí	No	No	No	Sí	No	No	Sí	Sí	Sí	No	Sí
			MODO 2	No	No	No	No	No	No	No	No	No	No	No	No
	HDMI2	HDMI IN2	MODO 1	No	No	Sí	No	Sí	No	No	Sí	Sí	Sí	No	Sí
			MODO 2	No	No	No	No	No	No	No	No	No	No	No	No
	HDMI3	HDMI IN3	MODO 1	Sí	No	Sí	No	Sí	No	Sí	Sí	Sí	Sí	No	Sí
			MODO 2	No	No	No	No	No	No	No	No	No	No	No	No
	MP	-	MODO 1	No	No	No	No	Sí	No	Sí	Sí	Sí	No	Sí	
	DisplayPort2	DisplayPort IN2	-	Sí	No	Sí	No	Sí	No	Sí	Sí	Sí	Sí	No	Sí
	DisplayPort1	DisplayPort IN1	-	Sí	No	Sí	No	Sí	No	Sí	Sí	Sí	No	No	Sí
	OPCIÓN	Ranura para placa opcional (RANURA2 (DP))	-	Sí	No	Sí	No	Sí	No	Sí	Sí	No	Sí	No	No
Ranura para placa opcional (RANURA2 (DP+TMDS))		CANAL2	Sí	No	Sí	No	Sí	No	Sí	Sí	No	No	No	No	
Ranura para placa opcional (RANURA2 (TMDS))		MODO 1	Sí	No	Sí	No	Sí	No	Sí	Sí	Sí	No	No	Sí	

\*1: AJUST. CANAL RANURA2 para RANURA2 (DP+TMDS)

PBP3 IMAGEN 1: MP

			Imagen 3												
			HDMI1		HDMI2		HDMI3		MP	DisplayPort2	DisplayPort1	OPCIÓN			
			Conector	HDMI IN1	HDMI IN2	HDMI IN3	-			DisplayPort IN2	DisplayPort IN1	Ranura para placa opcional (RANURA2 (DP))	Ranura para placa opcional (RANURA2 (DP+TMDS))	Ranura para placa opcional (RANURA2 (TMDS))	
Imagen 2	Conector	OPCIÓN DE TERMINAL*1	MODO 1	MODO 2	MODO 1	MODO 2	MODO 1	MODO 2	MODO 1	-	-	-	CANAL2	MODO 1	
Imagen 1: MP	HDMI1	HDMI IN1	MODO 1	Sí	No	No	No	No	No	Sí	Sí	Sí	No	Sí	
			MODO 2	No	No	No	No	No	No	No	No	No	No	No	No
	HDMI2	HDMI IN2	MODO 1	No	No	Sí	No	No	No	Sí	Sí	Sí	Sí	No	Sí
			MODO 2	No	No	No	No	No	No	No	No	No	No	No	No
	HDMI3	HDMI IN3	MODO 1	No	No	No	No	Sí	No	Sí	Sí	Sí	Sí	No	Sí
			MODO 2	No	No	No	No	No	No	No	No	No	No	No	No
	MP	-	MODO 1	Sí	No	Sí	No	Sí	No	Sí	Sí	Sí	No	Sí	
	DisplayPort2	DisplayPort IN2	-	Sí	No	Sí	No	Sí	No	Sí	Sí	Sí	Sí	No	Sí
	DisplayPort1	DisplayPort IN1	-	Sí	No	Sí	No	Sí	No	Sí	Sí	Sí	No	No	Sí
	OPCIÓN	Ranura para placa opcional (RANURA2 (DP))	-	Sí	No	Sí	No	Sí	No	Sí	Sí	No	Sí	No	No
Ranura para placa opcional (RANURA2 (DP+TMDS))		CANAL2	Sí	No	Sí	No	Sí	No	Sí	Sí	No	No	No	No	
Ranura para placa opcional (RANURA2 (TMDS))		MODO 1	Sí	No	Sí	No	Sí	No	Sí	Sí	Sí	No	No	Sí	

\*1: AJUST. CANAL RANURA2 para RANURA2 (DP+TMDS)

PBP3 IMAGEN 1: DisplayPort2

			Imagen 3												
			HDMI1		HDMI2		HDMI3		MP	DisplayPort2	DisplayPort1	OPCIÓN			
			Conector	HDMI IN1		HDMI IN2		HDMI IN3		-	DisplayPort IN2	DisplayPort IN1	Ranura para placa opcional (RANURA2 (DP))	Ranura para placa opcional (RANURA2 (DP+TMDS))	Ranura para placa opcional (RANURA2 (TMDS))
Imagen 2	Conector	OPCIÓN DE TERMINAL*1	MODO 1	MODO 2	MODO 1	MODO 2	MODO 1	MODO 2	MODO 1	-	-	-	CANAL2	MODO 1	
Imagen 1: DisplayPort2	HDMI1	HDMI IN1	MODO 1	Sí	No	Sí	No	Sí	No	Sí	Sí	Sí	Sí	No	Sí
			MODO 2	No	No	No	No	No	No	No	Sí	Sí	Sí	No	Sí
	HDMI2	HDMI IN2	MODO 1	Sí	No	Sí	No	Sí	No	Sí	Sí	Sí	Sí	No	Sí
			MODO 2	No	No	No	No	No	No	No	Sí	Sí	Sí	No	Sí
	HDMI3	HDMI IN3	MODO 1	Sí	No	Sí	No	Sí	No	Sí	Sí	Sí	Sí	No	Sí
			MODO 2	No	No	No	No	No	No	No	Sí	Sí	Sí	No	Sí
	MP	-	MODO 1	Sí	No	Sí	No	Sí	No	Sí	Sí	Sí	Sí	No	Sí
	DisplayPort2	DisplayPort IN2	-	Sí	No	Sí	No	Sí	No	Sí	Sí	Sí	Sí	No	Sí
	DisplayPort1	DisplayPort IN1	-	Sí	No	Sí	No	Sí	No	Sí	Sí	Sí	No	No	Sí
	OPCIÓN	Ranura para placa opcional (RANURA2 (DP))	-	Sí	No	Sí	No	Sí	No	Sí	Sí	No	Sí	No	No
Ranura para placa opcional (RANURA2 (DP+TMDS))		CANAL2	Sí	No	Sí	No	Sí	No	Sí	Sí	No	No	No	No	
Ranura para placa opcional (RANURA2 (TMDS))		MODO 1	Sí	No	Sí	No	Sí	No	Sí	Sí	Sí	No	No	Sí	

\*1: AJUST. CANAL RANURA2 para RANURA2 (DP+TMDS)

PBP3 IMAGEN 1: DisplayPort1

			Imagen 3												
			HDMI1		HDMI2		HDMI3		MP	DisplayPort2	DisplayPort1	OPCIÓN			
			Conector	HDMI IN1		HDMI IN2		HDMI IN3		-	DisplayPort IN2	DisplayPort IN1	Ranura para placa opcional (RANURA2 (DP))	Ranura para placa opcional (RANURA2 (DP+TMDS))	Ranura para placa opcional (RANURA2 (TMDS))
Imagen 2	Conector	OPCIÓN DE TERMINAL*1	MODO 1	MODO 2	MODO 1	MODO 2	MODO 1	MODO 2	MODO 1	-	-	-	CANAL2	MODO 1	
Imagen 1: DisplayPort1	HDMI1	HDMI IN1	MODO 1	Sí	No	Sí	No	Sí	No	Sí	Sí	Sí	No	No	Sí
			MODO 2	No	No	No	No	No	No	No	Sí	Sí	No	No	Sí
	HDMI2	HDMI IN2	MODO 1	Sí	No	Sí	No	Sí	No	Sí	Sí	Sí	No	No	Sí
			MODO 2	No	No	No	No	No	No	No	Sí	Sí	No	No	Sí
	HDMI3	HDMI IN3	MODO 1	Sí	No	Sí	No	Sí	No	Sí	Sí	Sí	No	No	Sí
			MODO 2	No	No	No	No	No	No	No	Sí	Sí	No	No	Sí
	MP	-	MODO 1	Sí	No	Sí	No	Sí	No	Sí	Sí	Sí	No	No	Sí
	DisplayPort2	DisplayPort IN2	-	Sí	No	Sí	No	Sí	No	Sí	Sí	Sí	No	No	Sí
	DisplayPort1	DisplayPort IN1	-	Sí	No	Sí	No	Sí	No	Sí	Sí	Sí	No	No	Sí
	OPCIÓN	Ranura para placa opcional (RANURA2 (DP))	-	No	No	No	No	No	No	No	No	No	No	No	No
Ranura para placa opcional (RANURA2 (DP+TMDS))		CANAL2	No	No	No	No	No	No	No	No	No	No	No	No	
Ranura para placa opcional (RANURA2 (TMDS))		MODO 1	Sí	No	Sí	No	Sí	No	Sí	Sí	Sí	No	No	Sí	

\*1: AJUST. CANAL RANURA2 para RANURA2 (DP+TMDS)

PBP3 IMAGEN 1: OPCIÓN (DP)

			Imagen 3												
			HDMI1		HDMI2		HDMI3		MP	DisplayPort2	DisplayPort1	OPCIÓN			
			Conector	HDMI IN1		HDMI IN2		HDMI IN3		-	DisplayPort IN2	DisplayPort IN1	Ranura para placa opcional (RANURA2 (DP))	Ranura para placa opcional (RANURA2 (DP+TMDS))	Ranura para placa opcional (RANURA2 (TMDS))
Imagen 2	Conector	OPCIÓN DE TERMINAL*1	MODO 1	MODO 2	MODO 1	MODO 2	MODO 1	MODO 2	MODO 1	-	-	-	CANAL2	MODO 1	
Imagen 1: OPCIÓN (DP)	HDMI1	HDMI IN1	MODO 1	Sí	No	Sí	No	Sí	No	Sí	Sí	No	Sí	No	No
			MODO 2	No	No	No	No	No	No	No	Sí	No	Sí	No	No
	HDMI2	HDMI IN2	MODO 1	Sí	No	Sí	No	Sí	No	Sí	Sí	No	Sí	No	No
			MODO 2	No	No	No	No	No	No	No	Sí	No	Sí	No	No
	HDMI3	HDMI IN3	MODO 1	Sí	No	Sí	No	Sí	No	Sí	Sí	No	Sí	No	No
			MODO 2	No	No	No	No	No	No	No	Sí	No	Sí	No	No
	MP	-	MODO 1	Sí	No	Sí	No	Sí	No	Sí	Sí	Sí	No	No	
	DisplayPort2	DisplayPort IN2	-	Sí	No	Sí	No	Sí	No	Sí	Sí	No	Sí	No	No
	DisplayPort1	DisplayPort IN1	-	No	No	No	No	No	No	No	No	No	No	No	No
	OPCIÓN	Ranura para placa opcional (RANURA2 (DP))	-	Sí	No	Sí	No	Sí	No	Sí	Sí	No	Sí	No	No
Ranura para placa opcional (RANURA2 (DP+TMDS))		CANAL2	No	No	No	No	No	No	No	No	No	No	No	No	
Ranura para placa opcional (RANURA2 (TMDS))		MODO 1	No	No	No	No	No	No	No	No	No	No	No	No	

\*1: AJUST. CANAL RANURA2 para RANURA2 (DP+TMDS)

			Imagen 3												
			HDMI1		HDMI2		HDMI3		MP	DisplayPort2	DisplayPort1	OPCIÓN			
			Conector	HDMI IN1		HDMI IN2		HDMI IN3		-	DisplayPort IN2	DisplayPort IN1	Ranura para placa opcional (RANURA2 (DP))	Ranura para placa opcional (RANURA2 (DP+TMDS))	Ranura para placa opcional (RANURA2 (TMDS))
Imagen 2	Conector	OPCIÓN DE TERMINAL*1	MODO 1	MODO 2	MODO 1	MODO 2	MODO 1	MODO 2	MODO 1	-	-	-	CANAL2	MODO 1	
Imagen 1: OPCIÓN (TMDS)	HDMI1	HDMI IN1	MODO 1	Sí	No	Sí	No	Sí	No	Sí	Sí	Sí	No	No	Sí
			MODO 2	No	No	No	No	No	No	No	Sí	Sí	No	No	Sí
	HDMI2	HDMI IN2	MODO 1	Sí	No	Sí	No	Sí	No	Sí	Sí	Sí	No	No	Sí
			MODO 2	No	No	No	No	No	No	No	Sí	Sí	No	No	Sí
	HDMI3	HDMI IN3	MODO 1	Sí	No	Sí	No	Sí	No	Sí	Sí	Sí	No	No	Sí
			MODO 2	No	No	No	No	No	No	No	Sí	Sí	No	No	Sí
	MP	-	MODO 1	Sí	No	Sí	No	Sí	No	Sí	Sí	Sí	No	No	Sí
	DisplayPort2	DisplayPort IN2	-	Sí	No	Sí	No	Sí	No	Sí	Sí	Sí	No	No	Sí
	DisplayPort1	DisplayPort IN1	-	Sí	No	Sí	No	Sí	No	Sí	Sí	Sí	No	No	Sí
	OPCIÓN	Ranura para placa opcional (RANURA2 (DP))	-	No	No	No	No	No	No	No	No	No	No	No	No
Ranura para placa opcional (RANURA2 (DP+TMDS))		CANAL2	No	No	No	No	No	No	No	No	No	No	No	No	No
Ranura para placa opcional (RANURA2 (TMDS))		MODO 1	Sí	No	Sí	No	Sí	No	Sí	Sí	Sí	No	No	Sí	

\*1: AJUST. CANAL RANURA2 para RANURA2 (DP+TMDS)

### NÚMERO IMAGEN: 4 IMÁGENES

Solo se puede seleccionar una señal de entrada en cada grupo.

En cada pantalla se muestra uno de estos cinco grupos. El mismo grupo puede seleccionarse más de una vez.

Grupo A	Grupo B	Grupo C	Grupo D	Grupo E
DisplayPort1 OPCIÓN (DP)	DisplayPort2	HDMI1 HDMI2 HDMI3 MP	HDMI1 HDMI2 HDMI3 MP	OPCIÓN (TMDS)

**NOTA:** OPCIÓN DE TERMINAL HDMI1/HDMI2/HDMI3 solo es MODO1.

OPCIÓN (DP) y OPCIÓN (TMDS) no se puede seleccionar a la vez (debe elegirse una opción u otra).

## Salida de vídeo

Imagen principal	DisplayPort1	DisplayPort2	HDMI1	HDMI2	HDMI3	OPCIÓN		MP
Conector	DisplayPort IN1	DisplayPort IN2	HDMI IN1	HDMI IN2	HDMI IN3	Ranura para placa opcional (RANURA2 (DP))	Ranura para placa opcional (RANURA2 (HDMI))	-
DisplayPort	Sí	No	No	No	No	Sí	No	No

Cuando el monitor emita una señal desde la salida de DisplayPort, seleccione la señal de entrada DisplayPort1 u OPCIÓN.

La función de salida de señal de este monitor ofrece compatibilidad con contenidos protegidos por HDCP. En este caso, se pueden conectar hasta 3 monitores.

Al utilizar una opción, establezca [AJUST. CANAL RANURA2] en [CANAL1] y luego establezca [SELEC. CANAL RANURA2] en [DisplayPort] (véase la [página 44](#)).

**NOTA:** Para emitir una señal desde la salida DisplayPort, solo hay algunas opciones de tipo de ranura 2 disponibles que disponen de la salida de señal DisplayPort.

# Características

---

**Superficie de apoyo reducida:** Es la solución ideal para entornos que requieren una gran calidad de imagen.

**SPECTRAVIEW ENGINE:** Este sistema ha sido diseñado para mejorar la calidad visual del monitor. Cada monitor viene calibrado de fábrica. Haciendo los ajustes directamente en el hardware del monitor en tiempo real, se configuran los ajustes óptimos sin la interacción del usuario.

**Matriz de color natural:** Combina el control de color de seis ejes y el estándar sRGB. El control del color de seis ejes permite ajustar el color mediante seis ejes (R, G, B, C, M e Y) en lugar de los tres (R, G y B) que estaban disponibles anteriormente. Gracias al estándar sRGB, el monitor dispone de un perfil de color uniforme. Esto garantiza que los colores que se muestran en el monitor son exactamente los mismos que los de las impresiones (con un sistema operativo y una impresora compatibles con sRGB). De ese modo se pueden ajustar los colores de la pantalla y configurar la precisión del color del monitor según diversos estándares.

**Control del color sRGB:** Nuevo estándar de gestión del color que permite ajustar el color en los monitores de ordenador y de otros periféricos. El estándar sRGB, que está basado en el segmento de color calibrado, permite representar óptimamente el color y recuperar la compatibilidad con otros colores estándar comunes.

**Controles OSD (On-Screen-Display):** Permiten ajustar rápida y fácilmente todos los elementos de la imagen de la pantalla con solo utilizar los sencillos menús que aparecen en ella.

**Plug and Play:** La solución de Microsoft® con el sistema operativo Windows® facilita la configuración y la instalación y permite que el monitor envíe directamente al ordenador sus características (por ejemplo, el tamaño de la pantalla y las resoluciones posibles) y optimiza automáticamente el rendimiento de la visualización.

**Sistema IPM (Intelligent Power Manager):** Favorece el ahorro de energía ya que, gracias a este innovador sistema, el monitor consume menos cuando está conectado y no se está utilizando, lo que supone un ahorro de dos tercios del coste de energía del monitor, una reducción de las emisiones y un menor gasto de aire acondicionado en el lugar de trabajo.

**Función FullScan:** Gracias a esta función, es posible utilizar toda la pantalla en la mayoría de resoluciones, aumentando significativamente el tamaño de la imagen.

**Interfaz de montaje estándar VESA (FDMIv1):** Le permite colocar el monitor en cualquier brazo o escuadra de montaje de otro fabricante compatible con la norma VESA (FDMIv1). NEC recomienda utilizar un equipo de montaje que cumpla con la norma TÜV-GS (Alemania) o con la norma UL1678 (Norteamérica).

**ZOOM:** Amplía/reduce el tamaño de la imagen en sentido horizontal y vertical.

**Auto-diagnóstico:** Si se produce un error interno, se indica un estado de fallo.

**Hub USB:** Permite conectar cámaras digitales, escáneres, teclados y muchos más dispositivos.

**HDCP (sistema de protección del contenido digital de banda ancha):** HDCP es un sistema que impide la copia ilegal de los datos de vídeo que se envían a través de una señal digital. Si no logra ver material a través de la entrada digital, esto no significa necesariamente que el monitor esté funcionando mal. En ocasiones, la integración del sistema HDCP supone la protección de determinados contenidos y es posible que no se visualicen correctamente debido a la decisión o intención de la comunidad del sistema HDCP (Digital Content Protection, LLC).

**Ranura para placa opcional:** Puede usar una placa opcional. Póngase en contacto con el proveedor para obtener información detallada.

**SIM. DICOM:** Una emulación de curva gamma DICOM que se almacena en el monitor en forma de valores de tabla de consulta. Al seleccionar SIM. DICOM, estos valores se cargan en la tabla de consulta activa del monitor para crear una curva de corrección gamma de tipo DICOM. Esto resulta adecuado para la visualización de imágenes DICOM en revisiones clínicas. No se debe utilizar para la visualización de imágenes DICOM en diagnóstico.

**TILE MATRIX, TILE COMP:** Muestra una imagen en múltiples pantallas con exactitud mientras compensa la anchura de los marcos.

# Solución de problemas

## No hay imagen

- El cable de señal debería estar correctamente conectado a la tarjeta de visualización/ordenador.
- La tarjeta de visualización debería estar completamente insertada en la ranura correspondiente.
- Compruebe el interruptor principal de encendido, debe estar en la posición ENCENDIDO.
- Los interruptores de encendido del monitor y del ordenador deben estar en la posición de encendido ON.
- Asegúrese de que se ha seleccionado una resolución compatible en la tarjeta de visualización o en el sistema que se está utilizando. En caso de duda, consulte el manual de la tarjeta de visualización o del sistema para cambiar a la resolución.
- Compruebe que el monitor y su tarjeta de visualización son compatibles y la cadencia de las señales es la recomendada.
- Compruebe que el conector del cable de señal no está doblado ni tiene ninguna clavija hundida.
- El monitor se pone en espera automáticamente en el tiempo preestablecido cuando se pierde la señal de vídeo. Pulse el botón de encendido del mando a distancia o el botón  del monitor.
- Si desenchufa el cable de señal al arrancar el ordenador, es posible que las imágenes no se visualicen. Apague el monitor y el ordenador, conecte el cable de señal y encienda el ordenador y el monitor.
- Compruebe el ajuste de [OPCIÓN ALIM.] si utiliza accesorios para la placa opcional.

## El botón no responde

- Desconecte el cable de alimentación del monitor de la toma de corriente y reinicie el monitor.
- Compruebe el interruptor principal de encendido del monitor.

## Persistencia de la imagen

- Tenga en cuenta que la tecnología LCD puede sufrir un fenómeno conocido como Persistencia de la imagen. La persistencia de la imagen se produce cuando en la pantalla permanece la "sombra" o el remanente de una imagen. A diferencia de los monitores CRT, la persistencia de la imagen en los monitores LCD no es permanente, pero se debe evitar visualizar mantener fija una misma imagen en el monitor durante largos períodos de tiempo. Para eliminar la persistencia de la imagen, ponga el monitor en espera con el mando a distancia o apague la alimentación principal del monitor tanto tiempo como el que haya permanecido la imagen en la pantalla. Por ejemplo, si una imagen ha permanecido fija en el monitor durante una hora y aparece una "sombra" de esa imagen, debería poner el monitor en espera o apagar la alimentación principal durante una hora para borrarla.

**NOTA:** Como en todos los dispositivos de visualización personales, NEC DISPLAY SOLUTIONS recomienda visualizar imágenes en movimiento, utilizar un protector de pantalla con movimiento o cambiar las imágenes fijas a intervalos regulares siempre que la pantalla esté inactiva, o apagar la alimentación principal del monitor o ponerlo en espera cuando no se utilice.

## La imagen parpadea

- Si usa un distribuidor o repetidor de señal, o un cable largo, podrían provocar interferencias o parpadeo en algún caso. En este caso, conecte el cable al monitor directamente sin usar un repetidor o distribuidor, o sustituya el cable por uno de más calidad. El uso de un alargador de par trenzado puede causar interferencias según el entorno en el que se encuentre el monitor o el cable que se utilice. Para obtener más información, consulte a su proveedor.
- Puede que algunos cables HDMI no muestren la imagen correctamente. Si la resolución de entrada es 1920 x 2160, 3840 x 2160 o 4096 x 2160, use un cable HDMI aprobado para admitir una resolución de 4K.

## La imagen es inestable, está desenfocada o aparecen ondas

- El cable de señal tiene que estar bien conectado al ordenador.
- Utilice los controles de ajuste de la imagen OSD para enfocar y ajustar la visualización aumentando o reduciendo el ajuste de la estabilidad. Cuando se modifica el modo de visualización, es posible que sea necesario reajustar las configuraciones de ajuste de la imagen de OSD.
- Compruebe que el monitor y su tarjeta de visualización son compatibles y la cadencia de las señales es la recomendada.
- Si el texto parece ininteligible, pase al modo de vídeo no entrelazado y utilice una velocidad de regeneración de la imagen de 60 Hz.
- Puede que la imagen se distorsione al activar la alimentación y modifique los ajustes o los ajustes de un dispositivo conectado. No es un fallo de este producto.

## El diodo luminoso del monitor no está encendido (no se puede ver el color azul o rojo)

- El interruptor de encendido debería estar en la posición ON y el cable de alimentación debería estar conectado.
- Compruebe el interruptor principal de encendido, debe estar en la posición ENCENDIDO.
- Asegúrese de que el ordenador no se encuentra en el modo de ahorro de energía (toque el teclado o mueva el ratón).
- Verifique en el OSD que la opción del indicador de alimentación está activada.

## LED intermitente o encendido en cualquier color excepto el azul

- Si se ha producido un fallo, póngase en contacto con su proveedor.
- Si se apaga el monitor debido a que la temperatura interna es mayor que la temperatura normal de funcionamiento, el LED parpadeará seis veces en color verde, ámbar o rojo. Vuelva a encender el monitor tras confirmar que la temperatura interna se ha reducido a la temperatura normal de funcionamiento.
- Puede que el monitor esté en espera. Pulse el botón de encendido del mando a distancia o el botón  del monitor.



**La imagen no se reproduce correctamente**

- Utilice los controles de ajuste de la imagen de OSD para aumentar o reducir el ajuste aproximativo.
- Asegúrese de que se ha seleccionado una resolución compatible en la tarjeta de visualización o en el sistema que se está utilizando.  
En caso de duda, consulte el manual de la tarjeta de visualización o del sistema para cambiar a la resolución.

**La resolución seleccionada no se ve correctamente**

- Utilice el Modo visualización OSD para acceder al menú Información y confirmar que se ha seleccionado la resolución adecuada. Si no es así, seleccione la opción correspondiente.

**No hay sonido**

- Compruebe que el cable de audio está conectado correctamente.
- Compruebe si está activada la función SILENCIO. Use el mando a distancia para activar o desactivar la función SILENCIO.
- Compruebe si el [VOLUMEN] está al mínimo.
- Compruebe que el ordenador admita una señal de audio a través de DisplayPort.  
En caso de duda, póngase en contacto con su proveedor.
- Si [LINE OUT] no está funcionando, compruebe si [ENVOLVENTE] está en [ENCENDIDO].
- Compruebe el conmutador altavoz interno/externo.
- Si el dispositivo de audio HDMI CEC no está conectado, establezca [RECEPTOR DE AUDIO] en APAG.

**El mando a distancia no funciona**

- Compruebe el estado de las pilas del mando a distancia.
- Compruebe que las pilas estén colocadas correctamente.
- Compruebe que el mando a distancia apunta hacia el sensor del mando a distancia del monitor.
- Compruebe el estado de los [AJUSTES BLOQUEO IR].
- Puede que el sistema de control remoto no funcione cuando el sensor de control remoto del monitor recibe la luz directa del sol o está sometido a una fuerte iluminación o cuando hay algún objeto entre el mando a distancia y el sensor del monitor.

**La función PROGRAMA/TIEMPO DESACTIV. no funciona correctamente**

- La función [PROGRAMA] se desactiva al configurar [TIEMPO DESACTIV.].
- Si se activa la función [TIEMPO DESACTIV.] y la alimentación del monitor está desconectada, si la fuente de alimentación se interrumpe inesperadamente, se restablecerá la función [TIEMPO DESACTIV.].

**Imagen con nieve, sonido deficiente en el TV**

- Compruebe la antena/conexión de cables.  
Si es necesario, utilice un cable nuevo.

**El hub USB no funciona**

- Asegúrese de que el cable USB esté bien conectado. Consulte el manual de usuario de su dispositivo USB.
- Compruebe que el puerto USB upstream del monitor esté conectado al puerto USB downstream del ordenador. Asegúrese de que el monitor esté encendido y de que [POTENCIA USB] esté en [ENC.].
- Si este dispositivo no reconoce la memoria USB al conectarla, compruebe el formato.
- Desconecte un cable de USB upstream si utiliza dos conexiones de upstream.

**Interferencias en el televisor**

- Compruebe que los componentes estén apantallados; si es necesario, aléjelos del monitor.

**El control RS-232C o LAN o USB no está disponible**

- Compruebe RS-232C (de tipo inverso) o del cable de LAN. Debe utilizar un cable de LAN de categoría 5 o superior para la conexión.
- Compruebe el cable USB conectado al puerto USB2.
- Compruebe que [CONTROL EXTERNO] esté establecido en [HABILITAR] y luego que [FUENTE PC] esté establecido en [PC EXTERNO].

**El monitor pasa a estar en espera automáticamente**

- Compruebe el ajuste de [TIEMPO DESACTIV.].
- Establezca la función [CEC] en [APAG.].

**La función del reproductor multimedia no reconoce al dispositivo de almacenamiento USB**

- Compruebe que haya conectado un dispositivo de almacenamiento USB al puerto USB MP.

**La tarjeta MicroSD no funciona**

- Asegúrese de que la tarjeta microSD está bien conectada.
- Compruebe el formato de la tarjeta de memoria microSD.

Pueden aparecer líneas luminosas verticales u horizontales, según el patrón de imagen específico. No se trata de un error del producto ni de una degradación.



# Especificaciones - V554Q

## Especificaciones del producto

Módulo LCD	Tamaño del píxel: Resolución: Color: Brillo: Contraste: Ángulo de visión:	55"/138,78 cm diagonal 0,315 mm 3840 x 2160 Más de 1073 millones de colores (en función de la tarjeta de visualización utilizada) 500 cd/m <sup>2</sup> (máx.) a 25 °C 1100:1 89° (típ.) a CR>10	
Frecuencia	Horizontal: Vertical:	31,5 kHz - 91,1 kHz 24,0 - 85,0 Hz (entrada digital)	
Frecuencia de píxel		Digital: 25,0 MHz - 540,0 MHz (DisplayPort), 25,0 MHz - 600,0 MHz (HDMI)	
Tamaño visible		1209,60 x 680,40 mm	
Señal de entrada			
DisplayPort	Conector DisplayPort	RGB digital	DisplayPort V1.2 (HDCP 1.3) VGA60, SVGA60, XGA60, WXGA60, SXGA60, UXGA60, WUXGA60, 1920x1080 (60 Hz), 1080p, 1080i, 720p@50 Hz/60 Hz, 576p@50 Hz, 480p@60 Hz, 3840x2160 (24 Hz/30 Hz/60 Hz (DisplayPort1.2))
HDMI	Conector HDMI	Digital YUV Digital RGB	HDMI (HDCP 1.4/2.2) VGA60, SVGA60, XGA60, WXGA60, SXGA60, UXGA60, WUXGA60, 1920x1080 (60 Hz), 1080p, 1080i, 720p@50 Hz/60 Hz, 576p@50 Hz, 480p@60 Hz, 576i@50 Hz, 480i@60 Hz, 3840x2160 (30 Hz/24 Hz/25 Hz/60 Hz (MODO2)), 4096x2160 (30 Hz/24 Hz/25 Hz/60 Hz (MODO2))*1,*2
Salida de señal			
DisplayPort	Conector DisplayPort	RGB digital	DisplayPort V1.2 (HDCP 1.3)
AUDIO			
Entrada de AUDIO	Conector mini estéreo	Audio analógico	Estéreo L/R 0,5 Vrms
	Conector HDMI	Audio digital	PCM 32, 44,1, 48 KHz (16/20/24 bits)
	Conector DisplayPort	Audio digital	PCM 32, 44,1, 48 KHz (16/20/24 bits)
Salida de AUDIO	Conector mini estéreo	Audio analógico	Estéreo L/R 0,5 Vrms
Salida para altavoces			Conector para altavoz externo de 15 W + 15 W (8 ohmios) Altavoz interno 10 W + 10 W (estéreo)
Control	RS-232C Entrada: LAN: Remote IN:	D-sub de 9 clavijas RJ-45 10 BASE-T/100 BASE-TX x 2 Conector mini estéreo 3.5 mm Ø	
Ranura de tarjeta SD			Puerto: tarjeta microSD. Se admiten tarjetas microSDHC de hasta 32 GB.
Hub USB	USB1: USB2: USB CM1 (2A): USB CM2: USB MP:	Puerto downstream USB 2.0 Puerto upstream USB 2.0 Puerto de entrada de alimentación., 5 V/2 A (máx.) Puerto USB para servicio de mantenimiento Puerto para actualización del Reproductor Multimedia y del firmware	
Alimentación eléctrica			3,4 - 1,6 A @ 100-240 V de CA, 50/60 Hz
Consumo de energía	Funcionamiento normal:		Aprox. 120 W
Entorno operativo	Temperatura: Humedad: Altitud:	0 - 40 °C / 32 - 104 °F 20 - 80% (sin condensación) 0 - 3000 m (el brillo podría aumentar con la altitud)	
Entorno de almacenamiento	Temperatura: Humedad:	-20 - 60 °C / -4 - 140 °F 10 - 90% (sin condensación) / 90% - 3,5% x (Temp - 40 °C) si la temperatura supera los 40°C	
Dimensiones*3			1238,4 (An.) x 712,8 (Al.) x 70,0 (Pr.) mm/48,8 (An.) x 28,1 (Al.) x 2,8 (Pr.) pulgadas (con asa) 1238,4 (An.) x 712,8 (Al.) x 68,9 (Pr.) mm/48,8 (An.) x 28,1 (Al.) x 2,7 (Pr.) pulgadas (sin asa)
Peso			26,8 kg (59,1 libras)
Interfaz de montaje compatible con VESA			300 mm x 300 mm (M6, 4 orificios)
Gestión de alimentación			VESA DPM
Suministro de alimentación para la Ranura 2 tipo OPTION			16V/4,7 A

**NOTA:** Reservado el derecho a modificar las especificaciones técnicas sin previo aviso.

\*1: Imagen comprimida.

\*2: El texto reproducido puede parecer borroso.

\*3: Las medidas solo hacen referencia al monitor y no incluyen las partes extraíbles que sobresalen..

# Información del fabricante sobre reciclaje y energía

NEC DISPLAY SOLUTIONS está muy comprometida con la protección del medio ambiente y considera el reciclaje una de las máximas prioridades de la empresa para reducir los daños al medio ambiente. Nuestro objetivo es desarrollar productos respetuosos con el medio ambiente y poner nuestro máximo empeño en ayudar a definir y cumplir las últimas normativas de organismos independientes como ISO (Organización Internacional de Normalización) y TCO (Confederación Sueca de Trabajadores Profesionales).

## Cómo reciclar su producto NEC

El objetivo del reciclado es mejorar el entorno mediante la reutilización, actualización, reacondicionamiento o recuperación de materiales. Los equipamientos dedicados al reciclaje garantizan que los componentes dañinos para el medio ambiente se manipulan y eliminan de la manera adecuada. Para asegurar que sus productos se reciclan de la forma más conveniente, **NEC DISPLAY SOLUTIONS ofrece una amplia variedad de procedimientos de reciclajes** y consejos sobre la mejor forma de manipular sus productos para proteger el medio ambiente una vez que llegan al final de su vida útil.

Puede encontrar toda la información necesaria para desechar un producto y la información específica de cada país sobre los equipamientos de reciclaje disponibles en los siguientes sitios web:

<https://www.nec-display-solutions.com/p/greenvision/en/greenvision.xhtml> (en Europa),

<https://www.nec-display.com> (en Japón) o

<https://www.necdisplay.com> (en EE.UU.).

## Ahorro de energía

Este monitor dispone de una función avanzada de ahorro de energía. Cuando se envía al monitor una señal DPM (administración de potencia de pantallas), se activa el modo de ahorro de energía. El monitor sólo dispone de un modo de ahorro de energía.

Para obtener más información, visite:

<https://www.necdisplay.com/> (en EE. UU.)

<https://www.nec-display-solutions.com/> (en Europa)

<https://www.nec-display.com/global/index.html> (internacional)

Para los requisitos de ErP/Para los requisitos de ErP (espera de red):

Salvo en las condiciones siguientes: El monitor utiliza una placa opcional.

El ajuste de [DETECCIÓN ENTRADA] no puede ser [NINGUNA].

[POTENCIA USB] se ha establecido en [ENC.].

[DisplayPort] en [OPCIÓN AJUSTES TERMINAL] se ha establecido en [MST].

Consumo de energía (ámbar brillante): 2,0 W o menos (con la conexión de 1 puerto)/3,0 W o menos (con la conexión de todos los puertos).

Tiempo de la función de ahorro de energía: 10 s. (valor predeterminado)

Consumo de energía (ámbar parpadeante): 0,5 W o menos.

Tiempo de la función de ahorro de energía: 3 min. (valor predeterminado)

(salvo si el monitor tiene varias entradas de señal.)

## Marca de residuos de aparatos eléctricos y electrónicos (Directiva Europea 2012/19/UE y modificaciones)



### Eliminación del producto usado: En la Unión europea

La transposición de esta directiva europea en cada estado miembro obliga a desechar el material eléctrico y electrónico que lleva la marca que se muestra a la izquierda por separado de los residuos domésticos comunes. En esta categoría se incluyen desde monitores hasta accesorios eléctricos, como cables de alimentación o de señal. Para desechar estos productos, siga las instrucciones de las autoridades locales, solicite información al respecto en el establecimiento donde haya adquirido el producto o, si corresponde, siga la normativa aplicable o los acuerdos que pudiera tener. Esta marca en productos eléctricos o electrónicos sólo se aplica a los estados miembros actuales de la Unión Europea.

### Fuera de la Unión Europea

Para desechar productos eléctricos o electrónicos fuera de la Unión Europea, póngase en contacto con las autoridades locales o pregunte por el método de desecho adecuado.



**Para la UE:** El símbolo del contenedor con ruedas tachado significa que las pilas usadas no deben depositarse en el contenedor para residuos domésticos habitual. En el caso de las pilas usadas, existe un sistema de recogida selectiva que permite el tratamiento y el reciclaje adecuados según la legislación vigente.

**La pila debe desecharse correctamente conforme a la directiva de la UE 2006/66/CE y sus modificaciones. La batería debe ser objeto de recogida selectiva por parte del servicio local correspondiente.**

---

---

## **[Aviso] Acerca de la licencia MPEG-4 AVC, MPEG-4 Visual incluida en este producto**

---

---

### **1. MPEG-4 AVC**

THIS PRODUCT IS LICENSED UNDER THE AVC PATENT PORTFOLIO LICENSE FOR THE PERSONAL USE OF A CONSUMER OR OTHER USES IN WHICH IT DOES NOT RECEIVE REMUNERATION TO (i) ENCODE VIDEO IN COMPLIANCE WITH THE AVC STANDARD ("AVC VIDEO") AND/OR (ii) DECODE AVC VIDEO THAT WAS ENCODED BY A CONSUMER ENGAGED IN A PERSONAL ACTIVITY AND/OR WAS OBTAINED FROM A VIDEO PROVIDER LICENSED TO PROVIDE AVC VIDEO. NO LICENSE IS GRANTED OR SHALL BE IMPLIED FOR ANY OTHER USE. ADDITIONAL INFORMATION MAY BE OBTAINED FROM MPEG LA, L.L.C. SEE [HTTP://WWW.MPEGLA.COM](http://www.mpegla.com)

### **2. MPEG-4 Visual**

THIS PRODUCT IS LICENSED UNDER THE MPEG-4 VISUAL PATENT PORTFOLIO LICENSE FOR THE PERSONAL AND NON-COMMERCIAL USE OF A CONSUMER FOR (i) ENCODING VIDEO IN COMPLIANCE WITH THE MPEG-4 VISUAL STANDARD ("MPEG-4 VIDEO") AND/OR (ii) DECODING MPEG-4 VIDEO THAT WAS ENCODED BY A CONSUMER ENGAGED IN A PERSONAL AND NONCOMMERCIAL ACTIVITY AND/OR WAS OBTAINED FROM A VIDEO PROVIDER LICENSED BY MPEG LA TO PROVIDE MPEG-4 VIDEO. NO LICENSE IS GRANTED OR SHALL BE IMPLIED FOR ANY OTHER USE. ADDITIONAL INFORMATION INCLUDING THAT RELATING TO PROMOTIONAL, INTERNAL AND COMMERCIAL USES AND LICENSING MAY BE OBTAINED FROM MPEG LA, LLC. SEE [HTTP://WWW.MPEGLA.COM](http://www.mpegla.com).