

# SHARP

Projecteur

## M401H-W / M421W-W

---

## Manuel Utilisateur

N° de modèle  
XP-M401H-W / XP-M421W-W

# TABLE DES MATIÈRES

Déclaration de conformité du fournisseur.....	III
Informations importantes .....	IV
<b>INTRODUCTION .....</b>	<b>1</b>
Contenu du paquet.....	1
Description du produit.....	2
Connexions.....	3
Clavier .....	4
Télécommande.....	5
Cordon d'alimentation.....	7
Adaptateur secteur .....	7
<b>CONFIGURATION ET INSTALLATION .....</b>	<b>8</b>
Installation du projecteur .....	8
Connexion à un ordinateur .....	9
Connexion à un lecteur multimédia .....	10
Réglage de l'image projetée.....	11
Configuration Télécommande .....	13
<b>UTILISER LE PROJECTEUR.....</b>	<b>15</b>
Mise sous/hors tension du projecteur.....	15
Sélectionner une source d'entrée.....	16
Navigation dans le menu et fonctionnalités .....	17
Arborescence du menu OSD.....	18
Afficher le menu des réglages image .....	21
Menu Affichage 3D .....	22
Menu rapport d'aspect de l'affichage.....	23
Afficher le menu de zoom.....	26
Afficher le menu de trapèze.....	26
Menu audio muet.....	27
Menu de volume audio .....	27
Réglage du menu de projection.....	28
Menu Configuration - Emplacement de la projection.....	28
Menu Configuration - Réglages puissance.....	28
Menu Configuration - Sécurité.....	28
Menu Configuration - Réglages HDMI CEC .....	31
Menu Configuration - Mire .....	31
Réglage du menu des options.....	31
Menu Info.....	32

<b>INFORMATIONS SUPPLÉMENTAIRES.....</b>	<b>33</b>
Résolutions compatibles.....	33
Taille d'image et distance de projection.....	39
Dimensions du projecteur et installation au plafond.....	41
Commandes RS232 et Liste des Fonctions du Protocole RS232.....	42
Guide de dépannage.....	43
Voyant d'avertissement.....	45
Spécifications.....	46
Entretien.....	48
Dimensions du boîtier.....	49

## Déclaration de conformité du fournisseur

PROJECTEUR SHARP, XP-M401H-W / XP-M421W-W

Cet appareil est conforme à l'article 15 des Règlements FCC. Son fonctionnement est sujet aux deux conditions suivantes : (1) Cet appareil ne doit pas causer d'interférences nuisibles, et (2) cet appareil doit accepter toute interférence reçue, incluant les interférences pouvant causer un fonctionnement indésirable.

Partie responsable :

SHARP ELECTRONICS CORPORATION  
100 Paragon Drive, Montvale, NJ 07645  
TÉL : (630) 467-3000 [www.sharpnecdisplays.us](http://www.sharpnecdisplays.us)

### AVERTISSEMENT :

Le règlement de la FCC de la FCC stipulent que tout changement ou modification de cet appareil qui n'est pas expressément approuvé par le fabricant peut annuler le droit de l'utilisateur à utiliser cet appareil.

### REMARQUE :

Cet appareil a été testé et déclaré conforme aux limitations pour les appareils numériques de catégorie B, conformément à la Section 15 du règlement de FCC. Ces limites sont conçues dans le but de fournir une protection raisonnable contre une interférence nuisible dans une installation résidentielle.

Cet appareil génère, utilise et peut diffuser des fréquences radioélectriques et, s'il n'est pas installé et utilisé conformément aux instructions, il peut causer des interférences nuisibles aux communications radio.

Toutefois, il n'y a aucune garantie que l'interférence ne se produise dans une installation particulière.

Si cet appareil produit des interférences nuisibles à la réception d'ondes radio ou télévisuelles, ce qui peut être déterminé en l'éteignant et en le rallumant, l'utilisateur est invité à tenter de corriger les interférences en suivant une ou plusieurs des mesures suivantes :

- Réorienter ou déplacer l'antenne de réception.
- Augmenter la distance entre l'appareil et le récepteur.
- Brancher l'appareil sur une prise avec un circuit différent de celle sur lequel le récepteur est branché.
- Consulter le revendeur ou un technicien radio/télévision expérimenté pour obtenir de l'aide.

# Informations importantes

## Précautions de sécurité laser

Respectez les lois et réglementations de votre pays en ce qui concerne l'installation et l'utilisation de l'appareil. Ce produit est classé dans la classe 1 de la norme IEC 60825-1:2014 et dans la classe RG2 de la norme IEC 62471-5:2015.

### **AVERTISSEMENT**

#### **PRODUIT LASER DE CLASSE 1 SELON IEC 60825-1:2014**

- Toute utilisation de boutons ou modification des performances ou des procédures autres que celles présentées ici peut poser un risque d'exposition à des rayonnements dangereux.  
L'exposition à l'énergie laser à proximité de l'ouverture peut causer des brûlures.

## Groupe de risque 2 (RG2)

### **AVERTISSEMENT**

- Comme pour toute source de lumière vive, ne regardez pas le faisceau, RG2 IEC/EN 62471-5:2015.

### **États-Unis uniquement**

- Conforme aux normes 21 CFR 1040.10 et 1040.11 à l'exception de la conformité au groupe de risque 2 LIP, défini dans la norme IEC 62471-5:Ed. 1,0. Pour plus d'informations, consultez l'avis relatif au laser n° 57 du 8 mai 2019.

### **AVERTISSEMENT**

- Ne laissez pas quelqu'un regarder le faisceau du projecteur à quelque distance que ce soit du projecteur. Un adulte doit surveiller les enfants pour éviter l'exposition à des risques.
- Vérifiez que personne ne regarde l'objectif lorsque vous utilisez la télécommande pour démarrer le projecteur.
- Ne regardez pas la lumière projetée avec des dispositifs optiques (binoculaires, télescopes, loupes, réflecteurs, etc.)
- [ AVERTISSEMENT : INSTALLER AU-DESSUS DE LA TÊTE DES ENFANTS. ]  
L'utilisation d'une fixation au plafond est recommandée avec ce produit pour le placer au-dessus de la hauteur des yeux des enfants.



## Informations sur le laser

- Longueur d'onde : 449-461nm
- Puissance maximale : 54W









## A propos des symboles

Pour garantir une utilisation sûre et correcte du produit, ce manuel utilise un certain nombre de symboles d'avertissement pour vous avertir et éviter de causer des blessures ou des dommages.

Les symboles et leur signification sont expliqués ci-dessous. Assurez-vous de bien les comprendre avant de lire ce manuel.

 <b>AVERTISSEMENT</b>	Le non-respect de ce symbole et la manipulation incorrecte du produit peuvent entraîner des accidents mortels ou des blessures graves.
 <b>AVERTISSEMENT</b>	Le non-respect de ce symbole et la manipulation incorrecte du produit peuvent causer des blessures ou des dommages aux biens environnants.

## Exemples de symboles

	Ce symbole indique que vous devez faire attention aux chocs électriques.
	Ce symbole indique que vous devez faire attention aux températures élevées.
	Ce symbole indique quelque chose qui n'est pas permis.
	Ce symbole indique quelque chose qui ne doit pas être mouillé.
	Ce symbole indique quelque chose qui ne doit pas être touché avec des mains mouillées.
	Ce symbole indique quelque chose qui ne doit pas être démonté.
	Ce symbole indique quelque chose que vous devez faire.
	Ce symbole indique que le cordon d'alimentation doit être débranché de la prise de courant.

# ⚠ AVERTISSEMENT

## Lumière projetée

### Lumière projetée et pictogramme/étiquette indiqué sur le boîtier

- Ce produit est classé dans la classe 1 de la norme IEC 60825-1:2014.
- Ne regardez pas dans l'objectif du projecteur.  
Une lumière forte susceptible d'endommager votre vision est projetée lorsque le projecteur fonctionne. L'exposition à l'énergie laser à proximité de l'ouverture peut causer des brûlures. Faites particulièrement attention en présence d'enfants.
- Ne regardez pas la lumière projetée avec des dispositifs optiques (loupes, réflecteurs, etc.). Cela peut causer des troubles de la vue.
- Vérifiez que personne ne regarde l'objectif dans la zone de projection avant d'allumer le projecteur.
- Ne laissez pas les enfants utiliser le projecteur. Lorsqu'un enfant utilise le projecteur, un adulte doit toujours être présent et surveiller attentivement l'enfant.
- Le pictogramme ci-dessous, indiqué près de l'objectif sur le boîtier, indique que ce projecteur est classé dans le groupe de risque 2 de la norme IEC 62471-5:2015. Comme avec toutes les sources lumineuses, ne regardez pas fixement le faisceau, RG2 IEC 62471-5:2015.

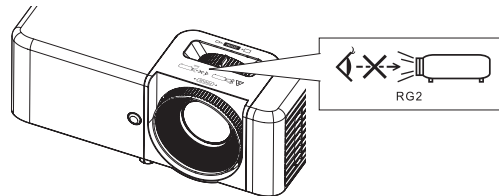

- Les étiquettes d'avertissement et d'explication du PRODUIT LASER de classe 1 conforme à la norme IEC 60825-1:2014 sont collées aux endroits indiqués ci-dessous.



INTERDIT

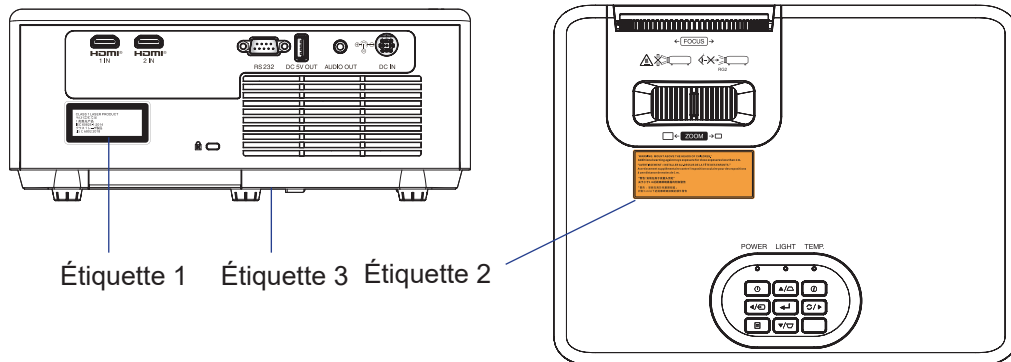

### Étiquette 1 Étiquette de produit laser de classe 1



### Étiquette 2 Étiquette d'avertissement supplémentaire de la FDA (pour les États-Unis uniquement)

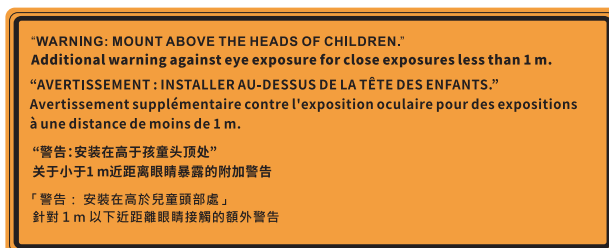

# AVERTISSEMENT

## Étiquette 3

Étiquette du produit (étiquette de classement/étiquette d'identification) sur la partie inférieure du produit



INTERDIT

**SHARP**  
PROJECTOR MODEL XP-M401H-W  
VOLTS : 19.5V ~~~  
AMPERES : 11.79A  
SERIAL NO. \_\_\_\_\_

FC 

Complies with 21 CFR 1040.10 and 1040.11 except for conformance as a Risk Group 2 LP as defined in IEC 62471-5:Ed. 1.0. For more information see Laser Notice No. 57, dated May 8, 2019.

CAN ICES-003(B) / NMB-003(B)

THIS DEVICE COMPLIES WITH PART 15 OF THE FCC RULES. OPERATION IS SUBJECT TO THE FOLLOWING TWO CONDITIONS: (1) THIS DEVICE MAY NOT CAUSE HARMFUL INTERFERENCE, AND (2) THIS DEVICE MUST ACCEPT ANY INTERFERENCE RECEIVED, INCLUDING INTERFERENCE THAT MAY CAUSE UNDESIRABLE OPERATION.

THIS CABINET IS CONSTRUCTED OF PLASTIC/PL. NO USER-SERVICEABLE PARTS INSIDE.

CAUTION : TO PREVENT ELECTRIC SHOCK, DO NOT OPEN TOP COVER. NE PAS ENLEVER LE COUVERCLE. ADRESSER A UN REPARATEUR COMPETENT.

ATTENTION : AFIN DE PREVENIR UN CHOC ELECTRIQUE, NE PAS ENLEVER LE COUVERCLE. ADRESSER A UN REPARATEUR COMPETENT.

Sharp NEC Display Solutions, Ltd. 4-28, Mita 1-chome, Minato-ku, Tokyo, Japan

MADE IN CHINA >PET<

**SHARP**  
PROJECTOR MODEL XP-M421W-W  
VOLTS : 19.5V ~~~  
AMPERES : 11.79A  
SERIAL NO. \_\_\_\_\_

FC 

Complies with 21 CFR 1040.10 and 1040.11 except for conformance as a Risk Group 2 LP as defined in IEC 62471-5:Ed. 1.0. For more information see Laser Notice No. 57, dated May 8, 2019.

CAN ICES-003(B) / NMB-003(B)

THIS DEVICE COMPLIES WITH PART 15 OF THE FCC RULES. OPERATION IS SUBJECT TO THE FOLLOWING TWO CONDITIONS: (1) THIS DEVICE MAY NOT CAUSE HARMFUL INTERFERENCE, AND (2) THIS DEVICE MUST ACCEPT ANY INTERFERENCE RECEIVED, INCLUDING INTERFERENCE THAT MAY CAUSE UNDESIRABLE OPERATION.

THIS CABINET IS CONSTRUCTED OF PLASTIC/PL. NO USER-SERVICEABLE PARTS INSIDE.

CAUTION : TO PREVENT ELECTRIC SHOCK, DO NOT OPEN TOP COVER. NE PAS ENLEVER LE COUVERCLE. ADRESSER A UN REPARATEUR COMPETENT.

ATTENTION : AFIN DE PREVENIR UN CHOC ELECTRIQUE, NE PAS ENLEVER LE COUVERCLE. ADRESSER A UN REPARATEUR COMPETENT.

Sharp NEC Display Solutions, Ltd. 4-28, Mita 1-chome, Minato-ku, Tokyo, Japan

MADE IN CHINA >PET<

## Alimentation électrique



OBLIGATOIRE

### Utilisez une prise d'alimentation électrique avec une tension appropriée.

- Ce projecteur est conçu pour être utilisé avec une alimentation 100-240 VAC, 50/60 Hz. Avant d'utiliser le projecteur, vérifiez que l'alimentation électrique à laquelle le projecteur doit être connecté répond à ces exigences.
- Utilisez une prise de courant comme source d'alimentation du projecteur. Ne connectez pas le projecteur directement au câblage électrique. Cela est dangereux.



DOIT ÊTRE MIS À LA TERRE

### Raccordement du cordon d'alimentation à la terre

- Cet appareil est conçu pour être utilisé lorsque le cordon d'alimentation est relié à la terre. Si le cordon d'alimentation n'est pas relié à la terre, cela peut causer une électrocution. Veillez à ce que le cordon d'alimentation soit toujours connecté directement à la prise murale et mis à la terre correctement. N'utilisez pas d'adaptateur de convertisseur de prise à 2 broches.
- Veillez à connecter le projecteur et l'ordinateur (source de signal) au même point de mise à la terre. Si le projecteur et l'ordinateur (source de signaux) sont connectés à des points de mise à la terre différents, des fluctuations du potentiel de mise à la terre peuvent causer un incendie ou de la fumée.



OBLIGATOIRE



INTERDIT



TENSION DANGEREUSE



NE PAS TOUCHER AVEC DES MAINS MOUILLÉES

### Manipulation de l'adaptateur secteur et du cordon d'alimentation

- Veuillez utiliser l'adaptateur secteur et le cordon d'alimentation fournis avec ce projecteur. Si le cordon d'alimentation fourni ne répond pas aux exigences de la norme de sécurité de votre pays, ou à la tension et au courant de votre région, assurez-vous d'utiliser un cordon d'alimentation qui est conforme et qui répond à ces exigences.
  - Le cordon d'alimentation utilisé doit être approuvé et conforme aux normes de sécurité de votre pays. Reportez-vous à la section « Spécifications » du Manuel de l'utilisateur pour connaître les caractéristiques du cordon d'alimentation. Pour sélectionner un cordon d'alimentation approprié, vérifiez vous-même la tension nominale de votre région.
  - L'adaptateur secteur et le cordon d'alimentation fournis avec ce projecteur sont destinés à être utilisés avec ce projecteur uniquement. Ne les utilisez pas avec d'autres appareils.
  - Manipulez l'adaptateur secteur et le cordon d'alimentation avec précaution. Si le cordon est endommagé, cela peut causer un incendie ou une électrocution.
    - Ne pas placer d'objets lourds sur le cordon.
    - Ne pas placer le cordon sous le projecteur.
    - Ne pas recouvrir le cordon avec un tapis, etc.
    - Ne pas endommager ou modifier le cordon.
    - Ne pas plier, tordre ou tirer le cordon avec une force excessive.
    - Ne pas appliquer de chaleur sur le cordon.
- Si l'adaptateur secteur et le cordon d'alimentation sont endommagés (fils centraux exposés, fils cassés, etc.), demandez à votre revendeur de les remplacer.
- Ne pas toucher la prise d'alimentation pendant un orage. Cela peut causer une électrocution.
  - Ne pas brancher ou débrancher l'adaptateur secteur et le cordon d'alimentation avec des mains mouillées. Cela peut causer une électrocution.

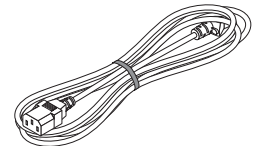



## AVERTISSEMENT

### Installation



**INTERDIT**



**NE PAS  
MOUILLER**



**DÉBRANCHER LE  
CORDON  
D'ALIMENTATION**

#### **Ne pas utiliser dans les endroits décrits ci-dessous.**

- Ne pas utiliser dans les endroits décrits ci-dessous. Cela peut causer un incendie ou une électrocution.
    - Tables bancales, surfaces inclinées ou autres endroits instables.
    - Espaces mal ventilés.
    - Près d'un radiateur, d'autres sources de chaleur ou en plein soleil.
    - Zones de vibrations continues.
    - Zones humides, poussiéreuses, vaporeuses ou huileuses.
    - Environnement contenant des gaz corrosifs (dioxyde de soufre, sulfure d'hydrogène, dioxyde d'azote, chlore, ammoniac, ozone, etc.)
    - A l'extérieur.
    - Environnement à haute température où l'humidité change rapidement et où la condensation est susceptible de se produire.
  - Ne pas utiliser dans les endroits décrits ci-dessous où le projecteur pourrait être mouillé. Cela peut causer un incendie ou une électrocution.
    - Ne pas utiliser sous la pluie ou la neige, au bord de la mer ou au bord de l'eau.
    - Ne pas utiliser dans une salle de bain ou une douche.
    - Ne pas installer sous un équipement qui rejette de l'eau, tel qu'un climatiseur.
    - Ne pas placer de vases ou de plantes en pot sur le projecteur ou l'adaptateur secteur.
    - Ne pas placer de tasses, de produits cosmétiques ou de médicaments sur le projecteur ou l'adaptateur secteur.
- Si de l'eau, etc. pénètre à l'intérieur du projecteur ou de l'adaptateur secteur, éteignez d'abord le projecteur, puis débranchez le cordon d'alimentation de la prise de courant et contactez votre revendeur.









**AVERTISSEMENT**

#### **Installation suspendue au plafond**

- Consultez votre revendeur pour installer le projecteur au plafond. L'installation au plafond requiert des compétences particulières.  
NE PAS confier les travaux d'installation à des personnes autres que des installateurs professionnels. Le projecteur pourrait tomber et vous blesser.
- Nous ne sommes pas responsables des accidents et/ou des dommages résultant d'une installation ou d'une manipulation incorrecte, d'une mauvaise utilisation, d'une modification ou d'une catastrophe naturelle.
- En cas d'installation suspendue au plafond, etc., ne pas suspendre le projecteur. Le projecteur pourrait tomber et causer des blessures.
- En cas d'installation suspendue au plafond, utilisez une prise de courant à portée de main afin que le cordon d'alimentation puisse être facilement branché et débranché.







## AVERTISSEMENT

### Pendant l'utilisation

 <p>INTERDIT</p>  <p>DÉBRANCHER LE CORDON D'ALIMENTATION</p>	<p><b>Ne pas placer d'objets à l'intérieur du projecteur.</b></p> <ul style="list-style-type: none"><li>• Ne pas insérer ou laisser tomber des objets métalliques ou combustibles ou d'autres matériaux étrangers dans les orifices d'aération du projecteur. Cela peut causer un incendie ou une électrocution.</li></ul> <p>Soyez particulièrement vigilant s'il y a des enfants dans la maison. Si un objet étranger pénètre à l'intérieur du projecteur, éteignez d'abord le projecteur, puis débranchez le cordon d'alimentation de la prise secteur et contactez votre revendeur.</p>
 <p>DÉBRANCHER LE CORDON D'ALIMENTATION</p>	<p><b>Débranchez le cordon d'alimentation en cas de dysfonctionnement du projecteur.</b></p> <ul style="list-style-type: none"><li>• Si le projecteur ou l'adaptateur secteur émet de la fumée ou des odeurs ou sons étranges, ou si le projecteur ou l'adaptateur secteur est tombé ou si le boîtier est cassé, éteignez le projecteur et débranchez le cordon d'alimentation de la prise de courant. Cela peut causer non seulement un incendie ou une électrocution, mais aussi des graves lésions de la vue ou des brûlures. Contactez votre revendeur pour les réparations.</li></ul> <p>N'essayez jamais de réparer le projecteur vous-même. Cela est dangereux.</p>
 <p>NE PAS DÉMONTÉ</p>	<p><b>Ne pas démonter le projecteur ou l'adaptateur secteur.</b></p> <ul style="list-style-type: none"><li>• Ne pas démonter ou ouvrir le boîtier du projecteur ou de l'adaptateur secteur.</li><li>• Ne pas modifier le projecteur ou l'adaptateur secteur. Le projecteur et l'adaptateur secteur contiennent des zones à haute tension.</li></ul> <p>Cela peut causer un incendie, une électrocution ou une fuite du faisceau laser, et causer des graves lésions de la vue ou des brûlures.</p> <p>Confiez les entretiens, les réglages et les réparations à l'intérieur à un personnel qualifié.</p>
 <p>INTERDIT</p>  <p>ATTENTION AUX TEMPÉRATURES ÉLEVÉES</p>	<p><b>Ne pas placer d'objets directement devant l'objectif lorsque le projecteur est allumé.</b></p> <ul style="list-style-type: none"><li>• Ne pas laisser le couvercle de l'objectif sur l'objectif lorsque le projecteur fonctionne. Le couvercle de l'objectif pourrait chauffer et se déformer.</li><li>• Ne pas placer d'objets devant l'objectif pouvant bloquer le faisceau lorsque le projecteur fonctionne. L'objet pourrait devenir chaud et se briser ou prendre feu.</li><li>• Le pictogramme ci-dessous indiqué sur le boîtier indique qu'il faut éviter de placer des objets devant l'objectif du projecteur.</li></ul> 
 <p>INTERDIT</p>	<p><b>Lors du nettoyage du projecteur</b></p> <ul style="list-style-type: none"><li>• N'utilisez pas de gaz inflammable pour nettoyer la poussière de l'objectif, du boîtier, etc. Cela peut causer un incendie.</li></ul>
 <p>INTERDIT</p>	<p><b>Ne pas utiliser dans des lieux hautement sécurisés.</b></p> <ul style="list-style-type: none"><li>• L'utilisation du produit ne doit pas être accompagnée de risques mortels ou de dangers susceptibles d'entraîner directement la mort, des blessures corporelles, des dommages physiques graves ou d'autres pertes, y compris le contrôle de la réaction nucléaire dans une installation nucléaire, un système de survie médicale et le contrôle du lancement d'un missile dans un système d'armement.</li></ul>

## AVERTISSEMENT

### Cordon d'alimentation

 OBLIGATOIRE	<b>Manipulation de l'adaptateur secteur et du cordon d'alimentation</b> <ul style="list-style-type: none"><li>Le projecteur doit être installé à proximité d'une prise de courant facilement accessible.</li><li>Lors de la connexion de l'adaptateur secteur à la borne ENTRÉE CC du projecteur et de la connexion du cordon d'alimentation à l'adaptateur secteur et à la prise de courant, assurez-vous que le connecteur est complètement et fermement inséré. Une mauvaise connexion du cordon d'alimentation peut causer un incendie ou une électrocution.</li></ul>
 OBLIGATOIRE	<b>Nettoyez régulièrement la poussière et les autres débris de la prise d'alimentation</b> <ul style="list-style-type: none"><li>Cela peut causer un incendie ou une électrocution.</li></ul>
 OBLIGATOIRE  DÉBRANCHER LE CORDON D'ALIMENTATION	<b>Manipulez le cordon d'alimentation en suivant les instructions ci-dessous pour éviter un incendie ou une électrocution</b> <ul style="list-style-type: none"><li>Lorsque vous branchez ou débranchez le cordon d'alimentation, tirez le cordon d'alimentation en le tenant par la fiche.</li><li>Débranchez le cordon d'alimentation de la prise de courant avant de nettoyer l'appareil ou si vous n'allez pas l'utiliser pendant une période prolongée.</li><li>Si le cordon d'alimentation ou la fiche sont chauds ou endommagés, débranchez le cordon d'alimentation de la prise de courant et contactez votre revendeur.</li></ul>
 OBLIGATOIRE	<b>Débranchez le cordon d'alimentation et tous les autres câbles avant de déplacer le projecteur</b> <ul style="list-style-type: none"><li>Avant de déplacer le produit, assurez-vous qu'il est bien hors tension, puis débranchez le cordon d'alimentation de la prise de courant et vérifiez que tous les câbles reliant le produit à d'autres appareils sont débranchés.</li></ul>
 INTERDIT	<b>N'utilisez pas le cordon d'alimentation avec une multi-prise</b> <ul style="list-style-type: none"><li>L'ajout d'une rallonge peut causer un incendie avec une surchauffe.</li></ul>







### Adaptateur secteur

 INTERDIT	<b>Ne pas toucher l'adaptateur secteur pendant de longues périodes d'utilisation</b> <ul style="list-style-type: none"><li>Ne pas toucher l'adaptateur secteur pendant de longues périodes pendant ou après l'utilisation du projecteur. Cela peut causer des brûlures.</li><li>Après avoir éteint le projecteur, attendez au moins 30 minutes avant de toucher l'adaptateur secteur.</li></ul>
---	---

### Pendant l'utilisation

 OBLIGATOIRE	<b>Opérations de mise au point et de zoom</b> <ul style="list-style-type: none"><li>Lorsque vous réglez la mise au point ou le zoom, faites-le de l'arrière ou du côté du projecteur. Si ces opérations sont effectuées de l'avant, vos yeux pourraient être exposés à une forte lumière et des blessures.</li></ul>
--	--

## AVERTISSEMENT

 <b>INTERDIT</b>	<b>Manipulation des piles</b> Une utilisation incorrecte des piles peut causer des fuites ou des explosions. <ul style="list-style-type: none"><li>• N'utilisez que les piles du type spécifié.</li><li>• Insérez les piles en faisant correspondre les signes (+) et (-) des piles avec les signes (+) et (-) dans le compartiment des piles.</li><li>• Ne mélangez pas des piles de différentes marques.</li><li>• Ne mélangez pas des piles neuves et des piles usées. Cela peut réduire la durée de vie des piles ou causer des fuites.</li><li>• Retirez les piles usées immédiatement pour éviter une fuite de l'acide des piles dans le compartiment des piles. Si le liquide des piles qui a fuit entre en contact avec la peau ou des vêtements, rincez immédiatement et abondamment. S'il entre en contact avec les yeux, rincez-les abondamment au lieu de les frotter et consultez immédiatement un médecin. Une fuite de liquide de pile qui entre en contact avec les yeux ou les vêtements peut causer une irritation de la peau ou endommager la vue.</li><li>• Si vous n'allez pas utiliser la télécommande pendant une longue période, retirez les piles.</li><li>• Une pile soumise à un environnement à température extrêmement élevée, ou une pile soumise à une pression atmosphérique extrêmement basse, peut exploser ou causer une fuite de liquide ou de gaz inflammable.</li></ul>
 <b>INTERDIT</b>	<ul style="list-style-type: none"><li>• Jetez correctement les piles usées. L'élimination d'une pile dans l'eau, le feu ou un four chaud, ou l'écrasement mécanique, le découpage ou la modification d'une pile peuvent causer une explosion.</li><li>• Ne pas court-circuiter les piles.</li><li>• Ne pas recharger les piles. Les piles fournies ne sont pas rechargeables.</li><li>• Contactez votre revendeur ou les autorités locales lorsque vous voulez vous débarrasser des piles.</li></ul>
 <b>INTERDIT</b>  <b>ATTENTION AUX TEMPÉRATURES ÉLEVÉES</b>	<b>A propos des orifices d'aération</b> <ul style="list-style-type: none"><li>• N'obstruez pas les orifices d'aération du projecteur. De même, ne placez pas d'objets souples tels que du papier ou des chiffons sous le projecteur. Cela peut causer un incendie. Laissez un espace suffisant entre l'endroit où le projecteur est installé et son environnement (normalement, au moins 30 cm/12 pouces pour l'évent d'entrée, 30 cm/12 pouces pour l'évent d'évacuation).</li><li>• Ne touchez pas l'évent d'évacuation pendant la projection ou immédiatement après la projection d'images. L'évent d'évacuation peut être très chaud et le toucher peut causer des brûlures.</li></ul>
 <b>INTERDIT</b>	<b>Déplacement du projecteur</b> <ul style="list-style-type: none"><li>• Lors du déplacement du projecteur, ne tenez pas la section de l'objectif. La bague de mise au point pourrait tourner, causant la chute du projecteur et des blessures.</li></ul>
 <b>OBLIGATOIRE</b>	<b>Précautions de santé pour les utilisateurs visualisant des images 3D</b> Avant de les regarder, veuillez à lire les précautions en matière de santé qui peuvent figurer dans le manuel de l'utilisateur fourni avec vos lunettes 3D ou votre contenu compatible 3D tel que les disques Blu-ray, les jeux vidéo, les fichiers vidéo de l'ordinateur, etc. <b>Pour éviter tout symptôme indésirable, respectez ce qui suit :</b> <ul style="list-style-type: none"><li>• Ne pas utiliser des lunettes 3D pour regarder quoi que ce soit d'autre que des images en 3D.</li><li>• Laissez une distance de 2 m/7 pieds ou plus entre l'écran et l'utilisateur. La visualisation d'images 3D à une distance trop proche peut fatiguer les yeux.</li><li>• Évitez de regarder des images 3D pendant une période prolongée. Prenez au moins une pause de 15 minutes ou plus toutes les heures.</li><li>• Si vous ou un membre de votre famille a déjà subi des attaques d'épilepsie, veuillez consulter un médecin avant de regarder des images en 3D.</li><li>• Lorsque vous regardez des images 3D, si vous ressentez des symptômes tels que nausées, vertiges, malaises, maux de tête, fatigue oculaire, vision floue, convulsions et engourdissements, arrêtez de les regarder. Si les symptômes persistent, consultez un médecin.</li><li>• Regardez les images 3D directement devant l'écran. La visualisation à partir d'un angle peut causer de la fatigue ou des troubles de la vue.</li></ul>

## **AVERTISSEMENT**



**OBLIGATOIRE**

### **Évitez les endroits où les températures et l'humidité sont extrêmes**

- Cela peut causer un incendie ou une électrocution, ou endommager le projecteur.  
L'environnement d'utilisation de ce projecteur est le suivant :
  - Température de fonctionnement : 0 °C à 40 °C / 32°F à 104°F / humidité : 20 à 80 % (sans condensation)
  - Température de stockage : -10 °C à 50 °C / 14°F à 122°F / humidité : 20 à 80 % (sans condensation)

### **Inspections et nettoyage**



**OBLIGATOIRE**

### **Inspection du projecteur et nettoyage de l'intérieur**

- Consultez votre revendeur environ une fois par an pour nettoyer l'intérieur du projecteur. La poussière peut s'accumuler à l'intérieur du projecteur s'il n'est pas nettoyé pendant des périodes prolongées, cela peut causer des incendies ou des dysfonctionnements.

## Remarques sur l'installation et l'entretien

N'installez pas et ne gardez pas l'appareil dans les endroits décrits ci-dessous.

- Les endroits qui amplifient les vibrations et les impacts  
S'il est installé dans des endroits où les vibrations des sources d'énergie et autres sont transmises, ou dans des véhicules ou sur des bateaux, etc., le projecteur peut être affecté par les vibrations ou les chocs et ceux-ci peuvent endommager les pièces internes et causer un dysfonctionnement.
- A proximité de lignes électriques à haute tension et de sources d'énergie  
Elles peuvent déranger l'appareil.
- Les endroits où des champs magnétiques puissants sont générés  
Cela peut causer un dysfonctionnement.
- A l'extérieur et dans des endroits humides ou poussiéreux  
Dans des endroits exposés à la fumée d'huile ou à la vapeur  
Dans des endroits où des gaz corrosifs sont présents  
Les substances suivantes telles que l'huile, les produits chimiques et l'humidité peuvent causer des déformations ou des fissures du boîtier, la corrosion des pièces métalliques ou des dysfonctionnements.

## Pour le revendeur et l'installateur

1. Pour éviter que le projecteur ne tombe, installez-le au plafond d'une manière appropriée pour supporter le poids combiné du projecteur et de l'unité de montage au plafond pendant une période prolongée.
2. Lorsque vous installez le projecteur au plafond, veillez à le faire correctement, conformément au manuel d'installation de l'unité de montage au plafond. Veillez à utiliser des raccords métalliques fixes et à bien serrer les vis.
3. Pour éviter que le projecteur ne tombe, utilisez des câbles de sécurité.
  - Utilisez des raccords métalliques disponibles dans le commerce pour relier la partie robuste d'un bâtiment ou d'une construction et la barre de sécurité du projecteur avec les câbles de sécurité.
  - Utilisez des raccords métalliques disponibles dans le commerce et des câbles de sécurité suffisamment robuste pour supporter le poids combiné du projecteur et de l'unité de fixation au plafond.
  - Relâchez légèrement les câbles de sécurité pour ne pas exercer de charge sur le projecteur.
  - Reportez-vous à "Vue d'ensemble du produit" pour connaître l'emplacement de l'ouverture du câble de sécurité. (→ page 2)

## Jeter un appareil usagé

Si vous souhaitez vous débarrasser de vos produits électriques et électroniques usés, veuillez contacter les autorités locales pour vous renseigner sur la méthode d'élimination appropriée.

## Protection des informations personnelles

Des informations personnelles identifiables, telles qu'un Mot de passe de sécurité, peuvent être enregistrées sur le projecteur.

Avant de transférer ou de mettre au rebut le projecteur, effacez ces données en exécutant [Configuration] → [Remise à zéro] dans le menu à l'écran.

## Précautions à prendre pour garantir les performances du projecteur

- Si une lumière intense, telle que des rayons laser, pénètre par l'objectif, cela peut causer un dysfonctionnement.
- Consultez votre revendeur avant d'utiliser le projecteur dans des endroits où il y a beaucoup de fumée de cigarette ou de poussière.
- Lorsque le projecteur est utilisé à haute altitude (dans des endroits où la pression atmosphérique est faible), il peut être nécessaire de remplacer les pièces optiques plus souvent que normal.
- Déplacement du projecteur
  - Veuillez toujours fermer le couvercle de l'objectif pour éviter de rayer l'objectif.
  - Ne soumettez pas le projecteur à des vibrations ou à des chocs violents.  
Ceux-ci peuvent endommager le projecteur.
- N'utilisez pas les pieds d'inclinaison à d'autres fins que le réglage de l'inclinaison du projecteur.  
Une manipulation incorrecte, telle que porter le projecteur par les pieds d'inclinaison ou l'utiliser appuyé contre un mur, peut causer un dysfonctionnement.
- Le projecteur ne prend pas en charge l'installation en rack. N'empilez pas les projecteurs directement les uns sur les autres. Cela peut causer des dommages ou une panne.
- Ne touchez pas la surface de l'objectif de projection avec les mains nues.  
Les empreintes digitales ou la saleté sur la surface de l'objectif de projection seront agrandies et projetées sur l'écran. Ne touchez pas la surface de l'objectif de projection.
- Ne débranchez pas le cordon d'alimentation du projecteur ou de la prise de courant pendant la projection. Cela peut causer un dysfonctionnement.

- A propos de la manipulation de la télécommande
  - La télécommande ne fonctionnera pas si le capteur de signaux du projecteur ou l'émetteur de signaux de la télécommande est exposé à une forte lumière ou si des obstacles bloquent les signaux.
  - Utilisez la télécommande à moins de 6 mètres (19,7 pieds) du projecteur, en la pointant vers le capteur de signal de la télécommande du projecteur.
  - Ne faites pas tomber la télécommande et ne la manipulez pas de manière inappropriée.
  - Ne laissez pas de l'eau ou d'autres liquides entrer en contact avec la télécommande. Si la télécommande est mouillée, essuyez-la immédiatement.
  - Évitez lorsque possible d'utiliser l'appareil dans des endroits chauds et humides.
- Prenez des mesures pour éviter que la lumière extérieure n'éclaire l'écran. Veillez à ce que seulement la lumière du projecteur éclaire l'écran. Moins il y a de lumière extérieure sur l'écran, plus le contraste est élevé et plus les images sont belles.
- À propos des écrans
 

Les images ne seront pas claires s'il y a de la saleté, des rayures, des décolorations, etc. sur votre écran. Manipulez l'écran avec soin, en le protégeant des substances volatiles, des rayures et de la saleté.

### Espace libre pour l'installation du projecteur

Lors de l'installation du projecteur, laissez suffisamment d'espace autour de lui, comme décrit ci-dessous. Autrement l'air chaud émis par le projecteur risque d'être aspirés.

Veillez également à ce qu'aucun évent d'un climatiseur ne soit dirigé sur le projecteur.

Le système de contrôle de la chaleur du projecteur pourrait détecter une anomalie (erreur de température) et couper automatiquement l'alimentation.

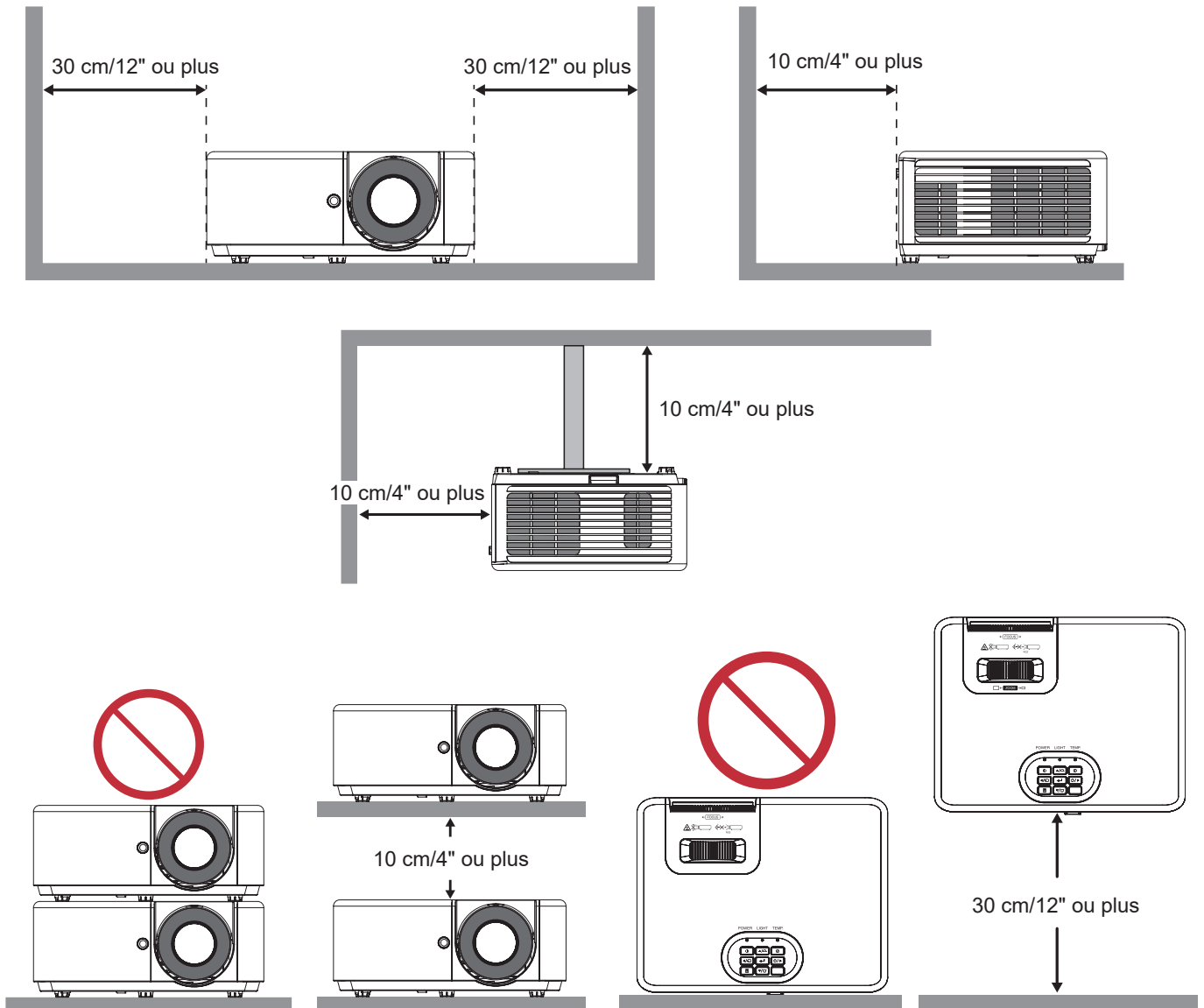

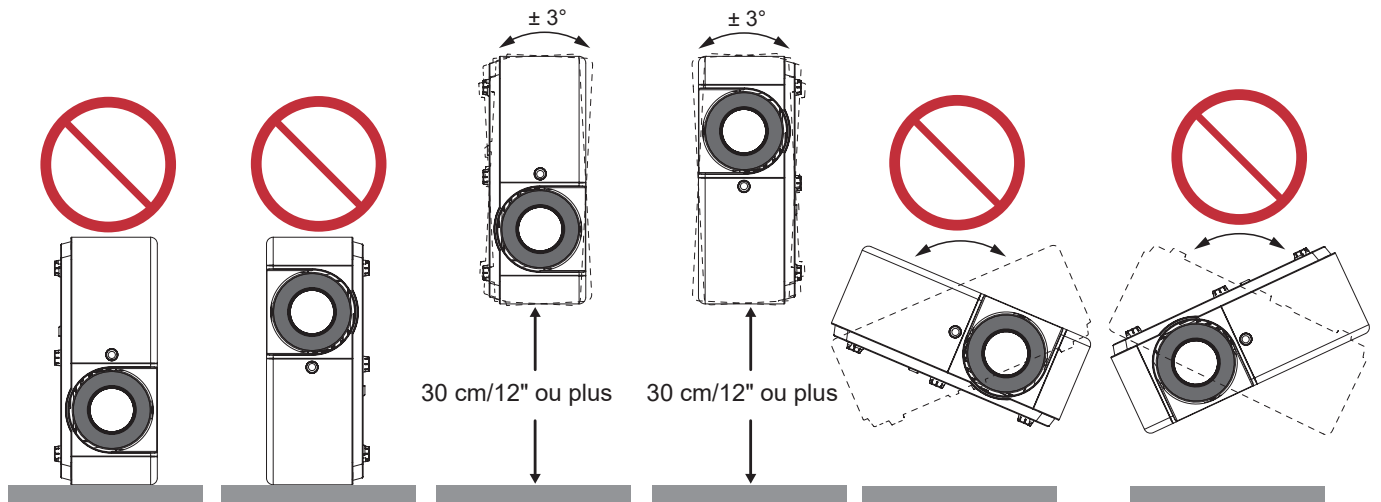

### Avis sur l'adaptateur secteur

Placez l'adaptateur secteur à au moins 30 cm du projecteur.

Si la chaleur du projecteur chauffe l'adaptateur CA, le projecteur pourrait ne pas fonctionner correctement.

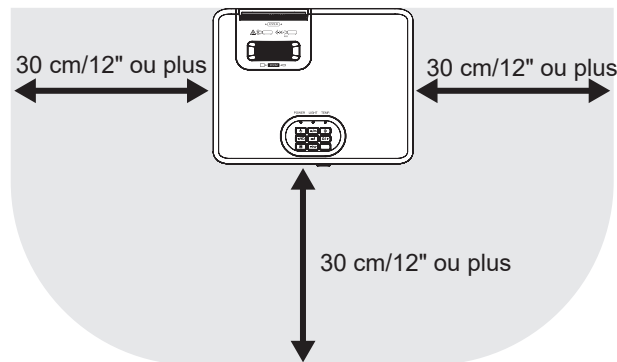

### À propos des droits d'auteur des images originales projetées

Veillez noter que l'utilisation de ce projecteur à des fins commerciales ou pour attirer l'attention du public dans un lieu tel qu'un café ou un hôtel et l'utilisation de la compression ou de l'expansion de l'image de l'écran avec les fonctions suivantes peuvent entraîner une violation des droits d'auteur qui sont protégés par la loi sur les droits d'auteur.

[Rapport d'aspect], [Keystone], fonction d'agrandissement et autres fonctions similaires.

### Fonction [Arrêt Automatique]

Le réglage par défaut de [Arrêt Automatique] est 15 minutes. Si aucun signal d'entrée n'est reçu et si aucune opération n'est effectuée sur le projecteur pendant 15 minutes, le projecteur se mettra automatiquement hors tension pour économiser la consommation d'énergie. Pour contrôler le projecteur avec un appareil externe, réglez [Arrêt Automatique] sur [0]. Veuillez consulter la page 28 pour plus de détails.

### Marques de commerce

- DLP®, le logo DLP et BrilliantColor™ sont des marques commerciales ou des marques déposées de Texas Instruments aux États-Unis et dans d'autres pays.
- Les termes HDMI, HDMI High-Definition Multimedia Interface, HDMI Trade Dress et les logos HDMI sont des marques commerciales ou des marques déposées de HDMI Licensing Administrator, Inc.



- Blu-ray est une marque déposée de Blu-ray Disc Association.
- Les autres noms de produits et de sociétés mentionnés dans ce manuel d'utilisation peuvent être des marques commerciales ou des marques déposées de leurs détenteurs respectifs.



# INTRODUCTION

## Contenu du paquet

Déballer avec précaution et vérifiez que vous avez les éléments suivants en plus des accessoires standard. Certains des éléments pour des accessoires en option peuvent ne pas être disponibles en fonction du modèle, de la spécification et de votre région d'achat. Consultez votre point de vente à ce sujet. Certains accessoires peuvent varier d'une région à l'autre.

La carte de garantie n'est fournie que dans certaines régions. Consultez votre revendeur pour plus d'informations.

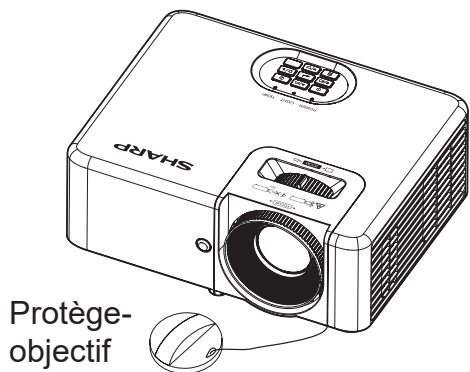

Protège-  
objectif

**Projecteur**

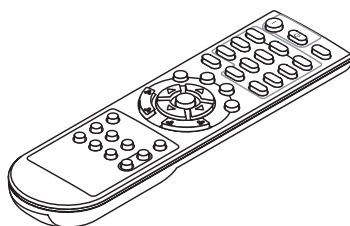

**Télécommande**

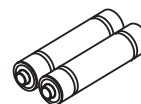

**Piles AAA au manganèse  
(x2)**

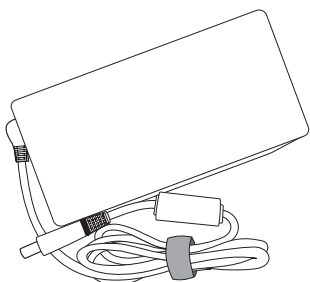

**Adaptateur secteur**

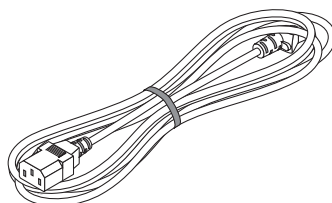

**Cordon  
d'alimentation**

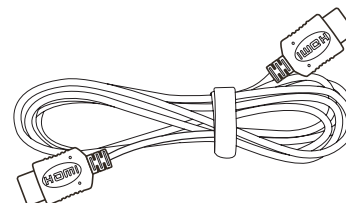

**Câble HDMI  
0TJM401H00191  
(VW00PC000011)**

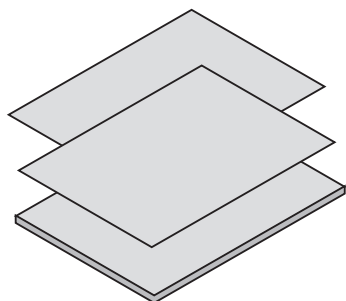

- Informations importantes
- Guide d'installation rapide
- Garantie limitée

## Description du produit

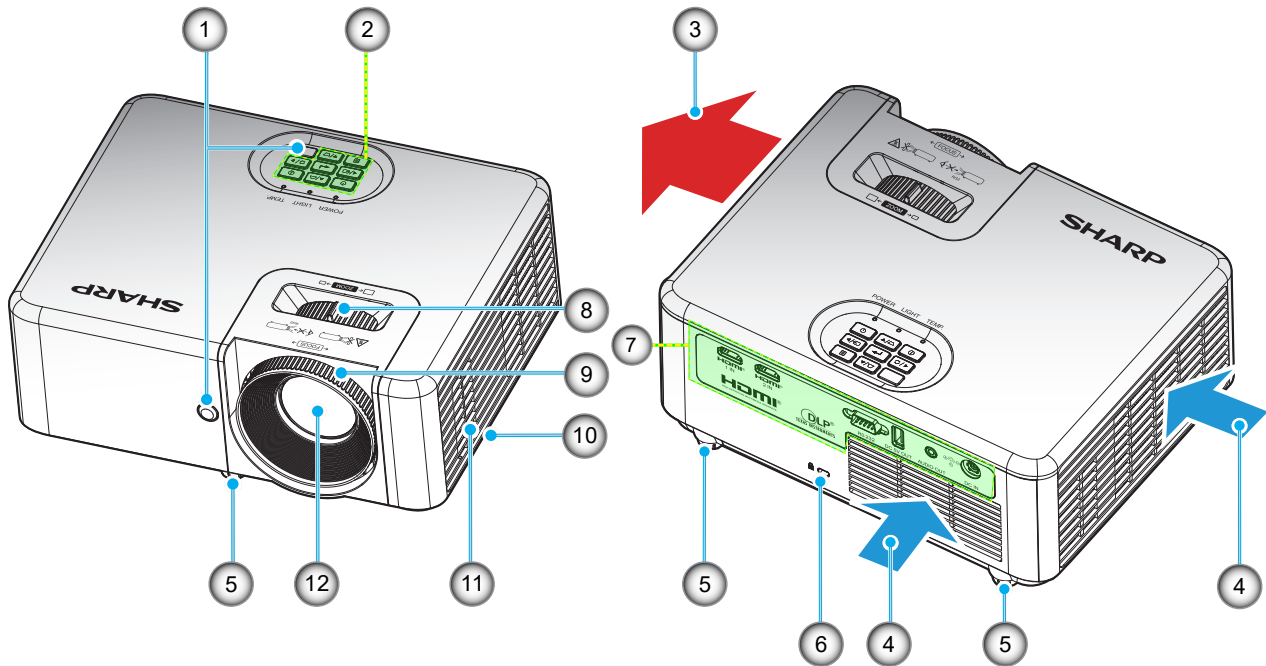



### Remarque :

- Ne bloquez pas les événements d'entrée/sortie du projecteur.
- Lorsque vous utilisez le projecteur dans un espace clos, laissez au moins 30 cm d'espace autour des événements d'entrée/sortie.
- Attachez un dispositif antivol à l'ouverture de la chaîne de sécurité.  
L'ouverture de la chaîne de sécurité accepte des câbles ou des chaînes de sécurité d'un diamètre maximal d'environ 0,2 pouces / 5 mm.

Non	Élément	Non	Élément
1.	Récepteurs IR	7.	Entrée/sortie
2.	Clavier	8.	Bague de zoom
3.	Ventilation (sortie)	9.	Bague de focus
4.	Ventilation (entrée)	10.	Ouverture de la chaîne de sécurité
5.	Pied de réglage inclinable	11.	Haut-parleur
6.	Port de verrouillage Kensington™ 	12.	Objectif

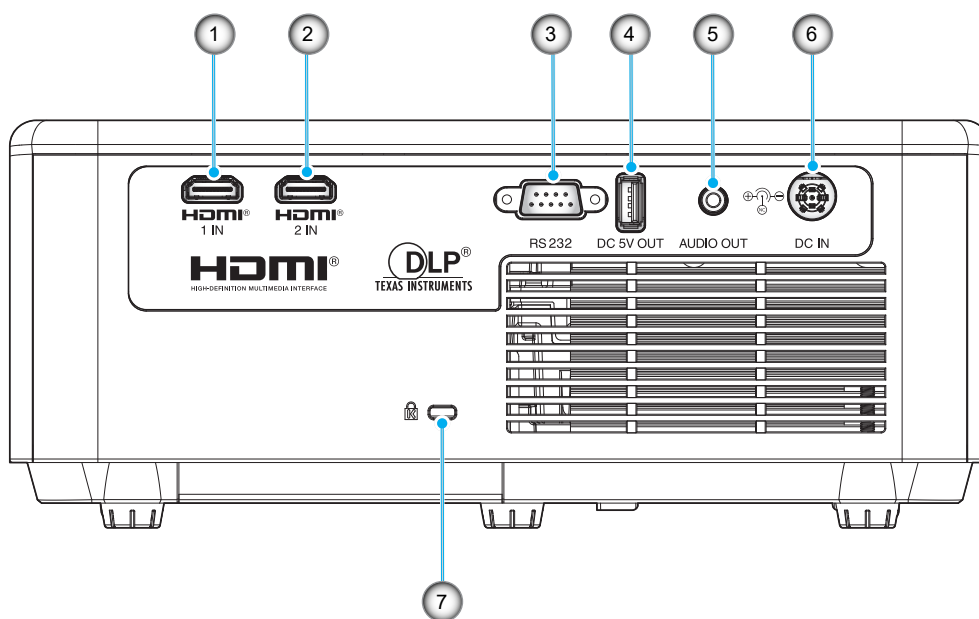
# Connexions



Non	Élément	Non	Élément
1.	Connecteur HDMI 1 • XP-M401H: HDCP 2.2 • XP-M421W: HDCP 1.4	5.	Connecteur de Sortie Audio
2.	Connecteur HDMI 2 • XP-M401H: HDCP 1.4 • XP-M421W: HDCP 1.4	6.	Connecteur DC IN
3.	Connecteur RS232	7.	Port de verrouillage Kensington™ 
4.	Connecteur de sortie d'alimentation USB (5V---1,5A)		

# Clavier

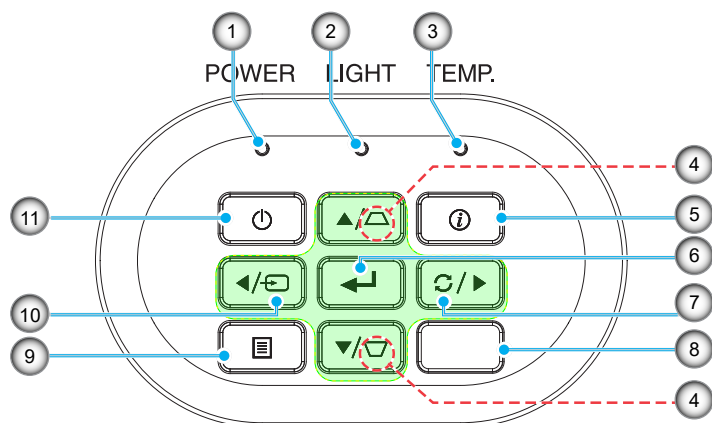

Non	Élément	Non	Élément
1.	DEL d'alimentation	7.	Resynchroniser
2.	DEL de la lampe	8.	Capteur IR
3.	DEL de la température	9.	Menu
4.	Correction Trapèze	10.	Source
5.	Informations	11.	Alimentation 
6.	Entrée		

# Télécommande

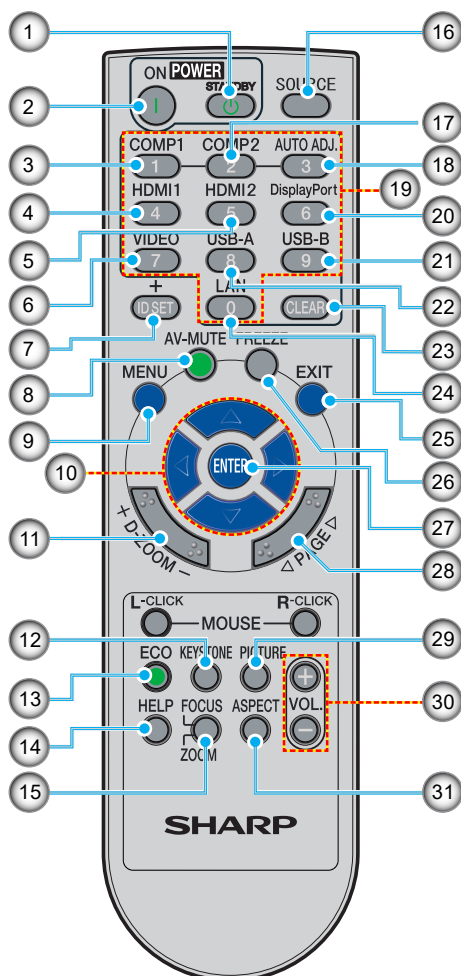

Non	Élément	Description
1.	VEILLE	Éteint le projecteur. Veuillez consulter «Mise sous/hors tension du projecteur» à la page 15.
2.	MARCHE	Allume le projecteur. Veuillez consulter «Mise sous/hors tension du projecteur» à la page 15.
3.	ORDINATEUR 1	Aucune fonction.
4.	HDMI 1	Appuyez sur "4" pour choisir la source du connecteur HDMI 1.
5.	HDMI 2	Appuyez sur "5" pour choisir la source du connecteur HDMI 2.
6.	VIDEO	Aucune fonction.
7.	RÉGLAGE ID	Aucune fonction.
8.	SOURDINE AV	Éteint/rallume momentanément l'audio et la vidéo.
9.	MENU	Ouvre le menu à affichage sur l'écran (OSD), revient au niveau supérieur de l'OSD pour l'opération du menu principal de l'OSD.
10.	Quatre touches de sélection directionnelles	Utilisez les touches ▲, ▼, ◀, ou ▶ pour choisir les éléments ou effectuer les réglages pour votre sélection.
11.	ZOOM-D	Fait un zoom avant / arrière sur l'image projetée.
12.	Correction TRAPÈZE	Ajuste l'image pour compenser la distorsion d'image provoquée par l'inclinaison du projecteur.
13.	ÉCO	Affiche le menu <b>Mode Lumineux</b> .
14.	AIDE	Affiche le menu <b>Informations</b> .
15.	MISE AU POINT/ZOOM	Aucune fonction.
16.	SOURCE	Sélectionne la source d'entrée désirée.

Non	Élément	Description
17.	ORDINATEUR 2	Aucune fonction.
18.	RÉGL AUTO	Synchronise automatiquement le projecteur sur la source d'entrée.
19.	Boutons numériques	Aucune fonction.
20.	DisplayPort	Aucune fonction.
21.	USB B	Aucune fonction.
22.	USB A	Aucune fonction.
23.	EFFACER	Aucune fonction.
24.	LAN	Aucune fonction.
25.	Quitter	Retourne au niveau supérieur du menu OSD.
26.	FIGER	Met l'image sur l'écran en pause. Appuyez à nouveau pour reprendre l'image sur l'écran.
27.	Entrée	Confirme votre sélection des paramètres dans un sous-menu.
28.	PAGE	Aucune fonction.
29.	Mode PHOTO	Choisissez votre mode d'affichage désiré. Veuillez consulter la page 21.
30.	VOL. +/-	Augmente/diminue le volume du haut-parleur.
31.	ASPECT	Choisissez le rapport d'aspect désiré. Veuillez consulter la page 23.

**Remarque :** *Certaines touches peuvent ne pas fonctionner pour les modèles qui ne prennent pas en charge ces fonctionnalités.*

# Cordon d'alimentation

Spécifications du cordon d'alimentation :

- Entrée CA : 123 VCA, 10 A
- Longueur : 1,8 m (71 pouces)

# Adaptateur secteur

Spécifications de l'adaptateur secteur :

- Entrée CA : 100~240 VCA, 3,5 A, 50~60 Hz
- Sortie CC : 19,5 VCC, 11,79 A
- Longueur : 1,2 m (47 pouce)

Dimensions :

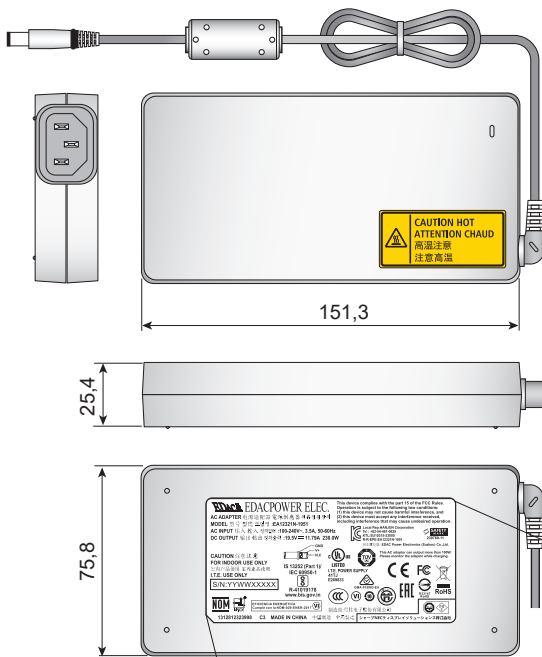

Branchements :

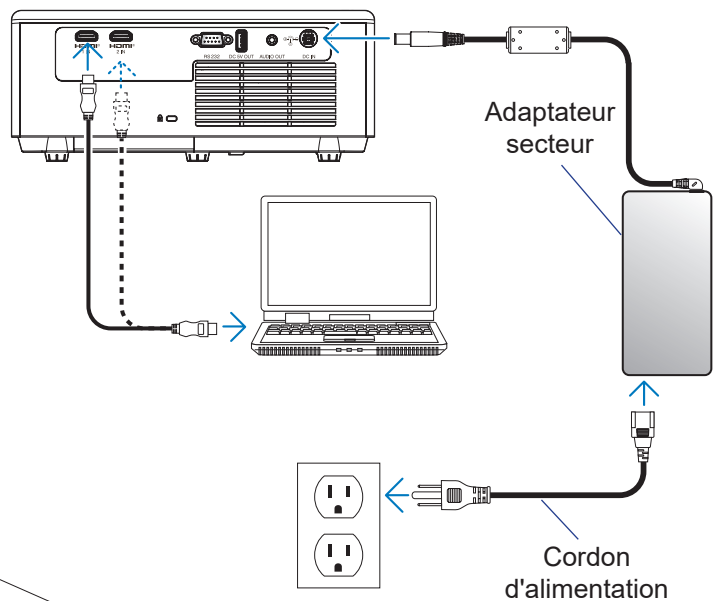

**EDAC EDACPOWER ELEC.**

AC ADAPTER 电源适配器 電源供應器 직류전원장치  
 MODEL 型号 型號 모델명 :EA12321N-1951  
 AC INPUT 輸入 輸入 정격일력 :100-240V~, 3.5A, 50-60Hz  
 DC OUTPUT 輸出 輸出 정격출력 :19.5V 11.79A 230.0W

**CAUTION 注意 注意**  
 FOR INDOOR USE ONLY  
 室内产品使用 室内产品使用  
 I.T.E. USE ONLY

S/N:YYWWXXXXXX

**NOM** EFICIENCIA ENERGÉTICA  
 Cumple con la NOM-029-ENER-2017

1312812323998 C3 MADE IN CHINA 中国製造 中國製造

This device complies with the part 15 of the FCC Rules. Operation is subject to the following two conditions:  
 (1) this device may not cause harmful interference, and  
 (2) this device must accept any interference received, including interference that may cause undesired operation.

Local Rep: HANJUN Corporation  
 Tel : +82-54-461-0629  
 KTL SU10315-2300S  
 R-R-EP-EA12321N-1951  
 製造元名: EDAC Power Electronics (Suzhou) Co.,Ltd.

This AC adaptor can output more than 100W. Please monitor the adaptor while charging.

**SAFETY** 230760-11

IS 13252 (Part 1)/ IEC 60950-1  
 LISTED I.T.E. POWER SUPPLY 41TJ E209833

GMA-515983-EA

**UL** **CE** **FC** **RoHS** **RoHS** **RoHS**

製造商: 聖勝电子股份有限公司  
 シャープNECディスプレイソリューションズ株式会社

# CONFIGURATION ET INSTALLATION

## Installation du projecteur

Votre projecteur est conçu pour être installé à un des quatre emplacements possibles.

La disposition de la pièce et vos préférences personnelles détermineront l'emplacement d'installation que vous choisirez. Prenez en compte la taille et la position de votre écran, l'emplacement d'une prise de courant adéquate, ainsi que l'emplacement et la distance entre le projecteur et le reste de votre équipement.

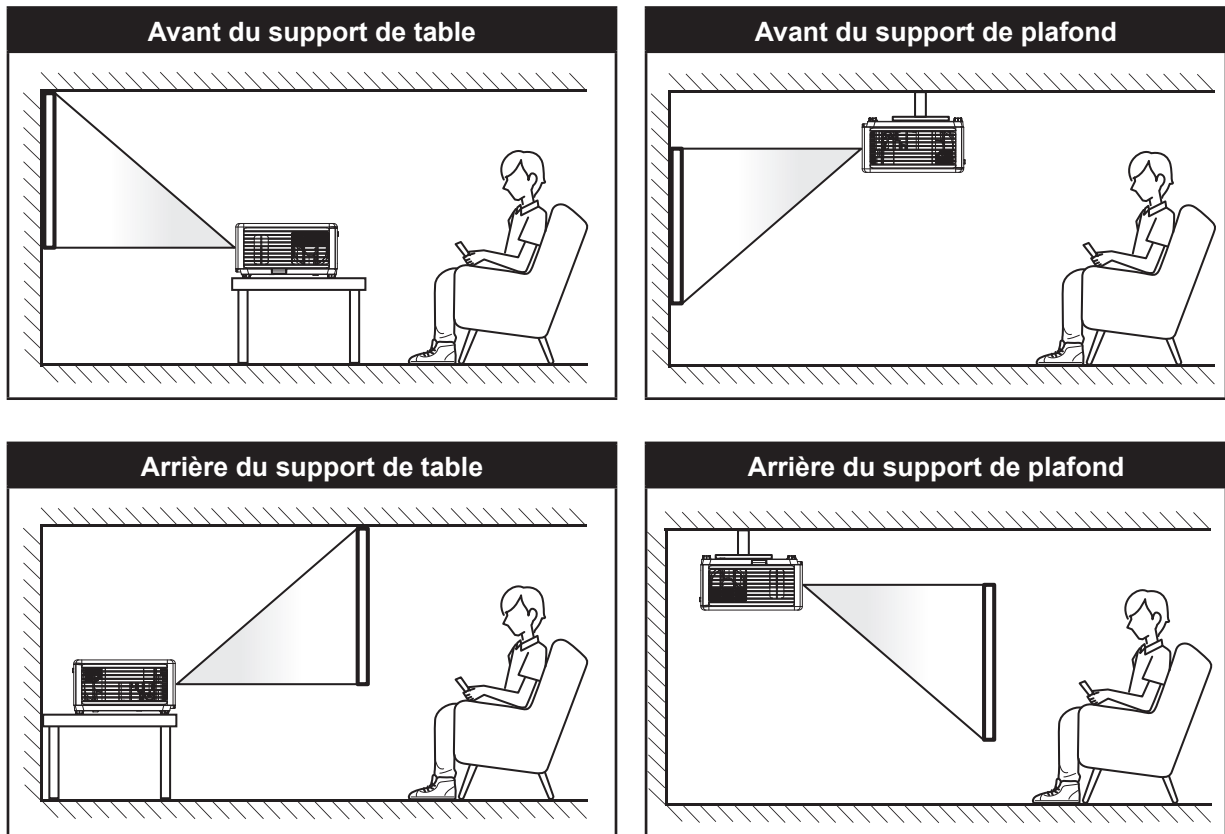

Le projecteur doit être placé à plat sur une surface plane et à 90 degrés/à la perpendiculaire de l'écran.

- Pour déterminer l'emplacement du projecteur pour une taille d'écran donnée, veuillez consulter le tableau de distances à la page 39-40.
- Pour déterminer la taille d'écran pour une distance donnée, veuillez consulter le tableau de distances dans les pages 39-40.

**Remarque :** Plus le projecteur est éloigné de l'écran, plus l'image projetée est grande et le décalage vertical augmente proportionnellement.



# Connexion à un ordinateur

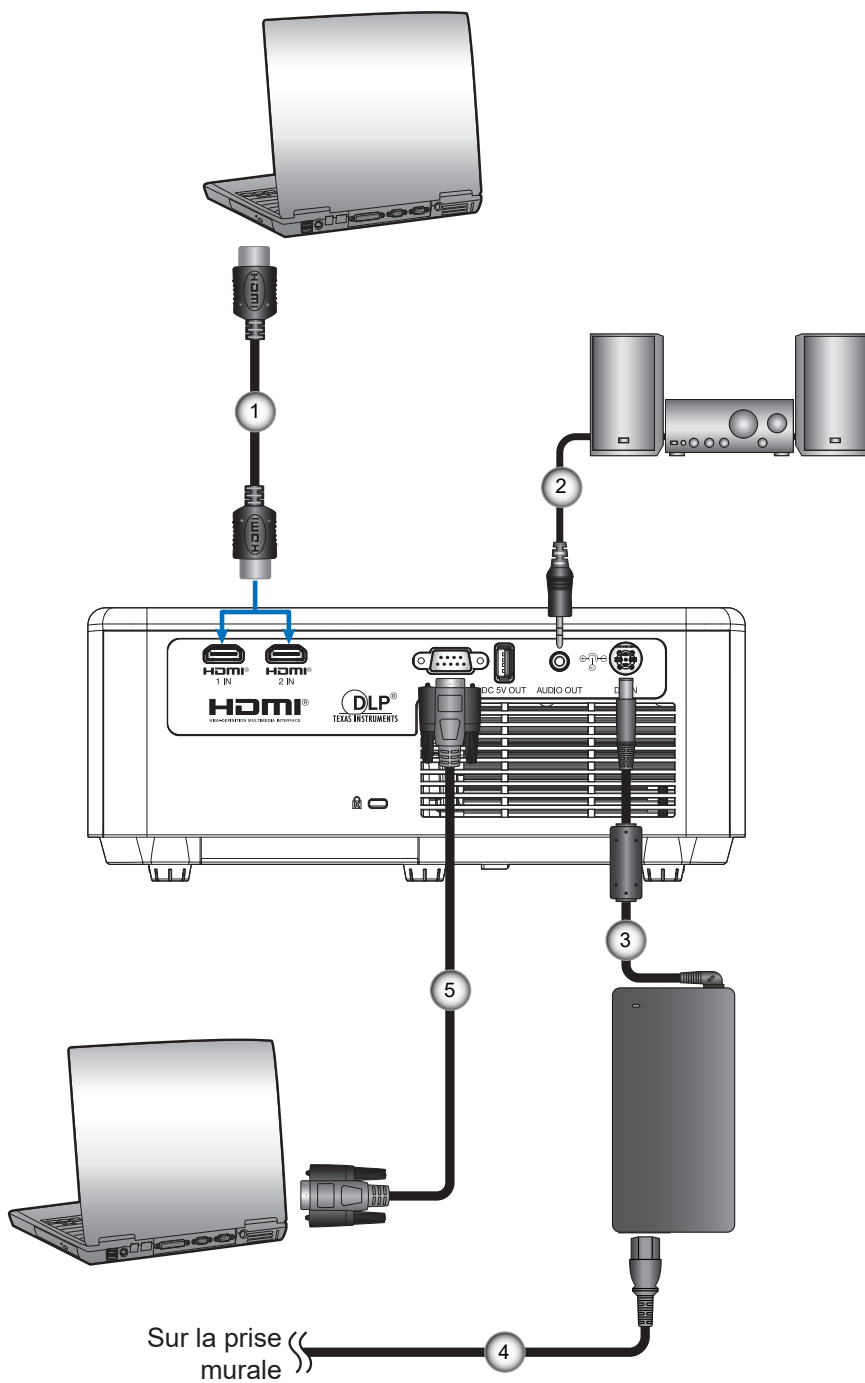

Non	Élément	Non	Élément
	1. Câble HDMI		4. Cordon d'alimentation
	2. Câble de sortie audio		5. Câble RS232
	3. Prise CC		

## Connexion à un lecteur multimédia

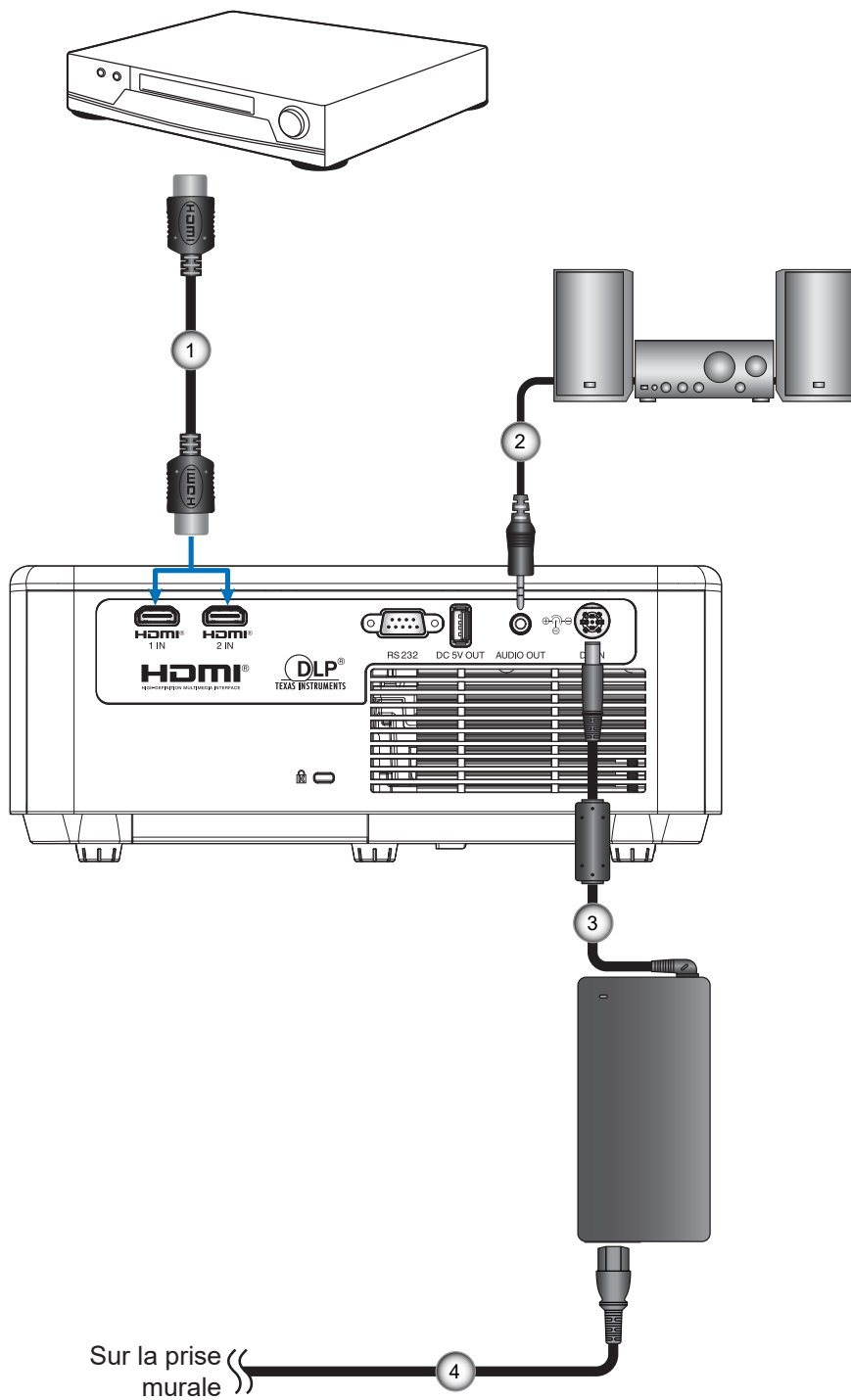

Non	Élément	Non	Élément
	1. Câble HDMI		3. Prise CC
	2. Câble de sortie audio		4. Cordon d'alimentation

# Réglage de l'image projetée

## Hauteur de l'image

Le projecteur est équipé d'un pied élévateur pour régler la hauteur de l'image.

1. Repérez le pied réglable que vous souhaitez régler sous le projecteur.
  2. Faites tourner le pied réglable dans le sens des aiguilles d'une montre pour baisser le projecteur ou dans le sens contraire des aiguilles d'une montre pour le monter.
- Les pieds d'inclinaison peuvent être utilisés pour incliner le projecteur par 8° maximum.

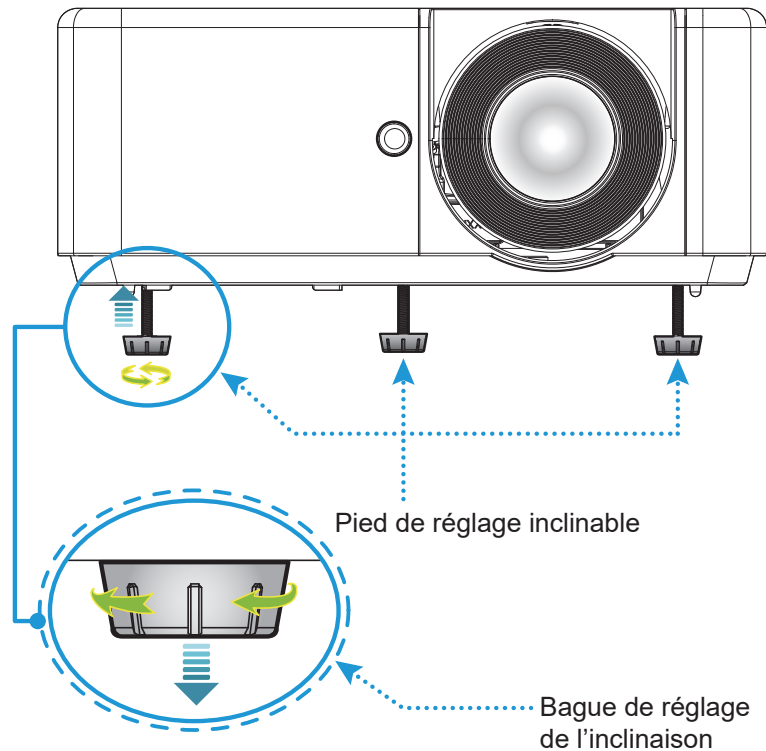

### Remarque :

- *Ne pas allonger les pieds d'inclinaison par plus de 28 mm/1,1". Cela rendra la section de montage des pieds d'inclinaison instable et pourrait causer le détachement des pieds d'inclinaison du projecteur.*
- *N'utilisez pas les pieds d'inclinaison à d'autres fins que le réglage de l'angle de projection du projecteur. Une mauvaise manipulation des pieds d'inclinaison, comme porter le projecteur en le tenant par les pieds d'inclinaison ou l'accrocher sur un mur avec les pieds d'inclinaison, peut endommager le projecteur.*

## Zoom et mise au point

- Pour ajuster la taille de l'image, tournez la bague de zoom dans le sens horaire ou antihoraire pour augmenter ou diminuer la taille de l'image projetée.
- Pour ajuster la mise au point, tournez la bague de mise au point dans le sens horaire ou antihoraire jusqu'à ce que l'image soit nette et lisible.

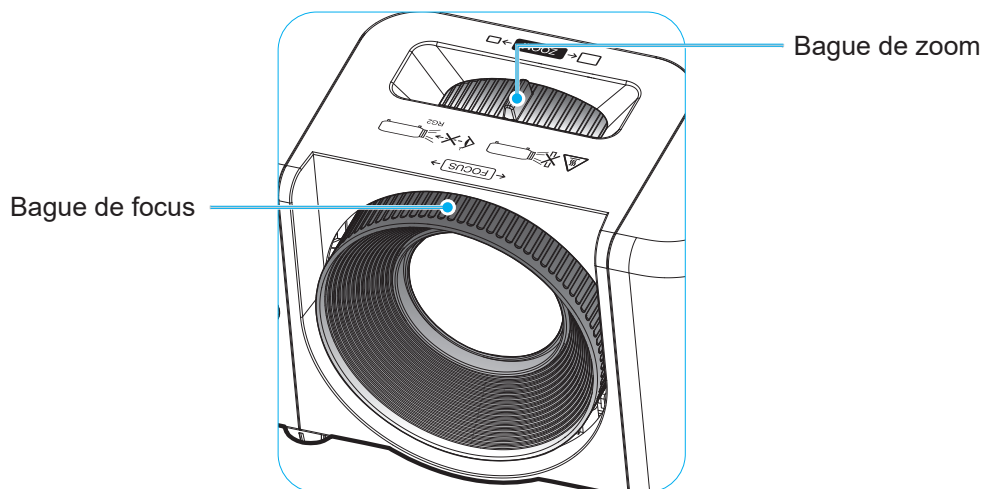

**Remarque :** Lorsque vous ajustez la mise au point, faites-le en regardant l'ensemble de l'écran de projection pour obtenir un bon équilibre.  
Si vous vous concentrez uniquement sur le centre de l'écran de projection, la périphérie peut être floue.

# Configuration Télécommande

## Installation et remplacement des piles

Deux piles AAA au manganèse sont fournies pour la télécommande.

1. Appuyez fermement et faire coulisser le couvercle des piles.

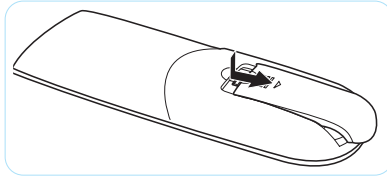

2. Installez des piles neuves (AAA). Veillez à ce que la polarité (+/-) des piles soit correctement alignée.

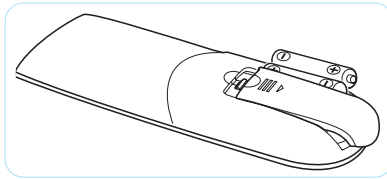

3. Remplacez le couvercle sur les piles jusqu'à ce qu'il s'enclenche.

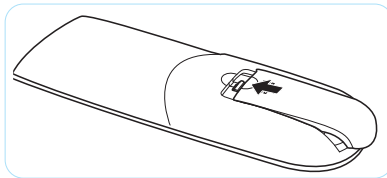

**Remarque :** Ne remplacez pas les piles par des piles du même type ou d'un type équivalent (alcalines ou au manganèse).

### AVERTISSEMENT

Une mauvaise utilisation des piles peut causer des fuites de produits chimiques ou explosions. Veillez à suivre les instructions ci-dessous.

- Ne mélangez pas des piles de différents types. Différents types de piles peuvent avoir des caractéristiques différentes.
- Ne mélangez pas piles neuves et usées. Mélanger des piles neuves et usagées peut réduire la durée de vie des nouvelles piles ou causer des fuites de produits chimiques pour les anciennes piles.
- Retirez les piles dès qu'elles sont épuisées. Les produits chimiques des piles peuvent entrer en contact avec la peau et causer des rougeurs. Si vous remarquez une fuite de produit chimique, essuyez soigneusement avec un chiffon.
- Les piles fournies avec ce produit peuvent avoir une durée de vie plus courte en fonction des conditions de stockage.
- Si vous ne prévoyez pas d'utiliser la télécommande pendant une période prolongée, retirez les piles.
- Lorsque vous rejetez la pile, vous devez suivre les réglementations locales ou nationales.

## Portée effective

Le capteur infrarouge (IR) de télécommande est situé à l'avant et sur le dessus du projecteur. Assurez-vous de tenir la télécommande à un angle inférieur à  $\pm 30^\circ$  perpendiculairement au capteur de télécommande IR du projecteur pour fonctionner correctement.

La distance entre la télécommande et le capteur ne doit pas dépasser 6 mètres (environ 19 pieds).

**Remarque :** Lorsque vous dirigez la télécommande directement (à un angle de 0 degré) vers le capteur IR, la distance entre la télécommande et le capteur doit être au maximum de 8 mètres (environ 26 pieds).

- Assurez-vous de l'absence d'obstacles qui pourraient gêner le faisceau infrarouge entre la télécommande et le capteur IR sur le projecteur.
- Assurez-vous que l'émetteur IR de la télécommande n'est pas ébloui directement par la lumière du soleil ou les lampes fluorescentes.
- Gardez la télécommande à l'écart des lampes fluorescentes (plus de 2 m), sans quoi la télécommande pourrait mal fonctionner.
- Si la télécommande se trouve à proximité de lampes fluorescentes de type inverseur, elle pourrait occasionnellement cesser de fonctionner.
- Si la télécommande et le projecteur sont à très courte distance, la télécommande peut cesser de fonctionner.
- Lorsque vous pointez vers l'écran, la distance effective est inférieure à 5 m de la télécommande à l'écran, avec un reflet des faisceaux IR vers le projecteur. Cependant, la portée effective peut changer en fonction des écrans.

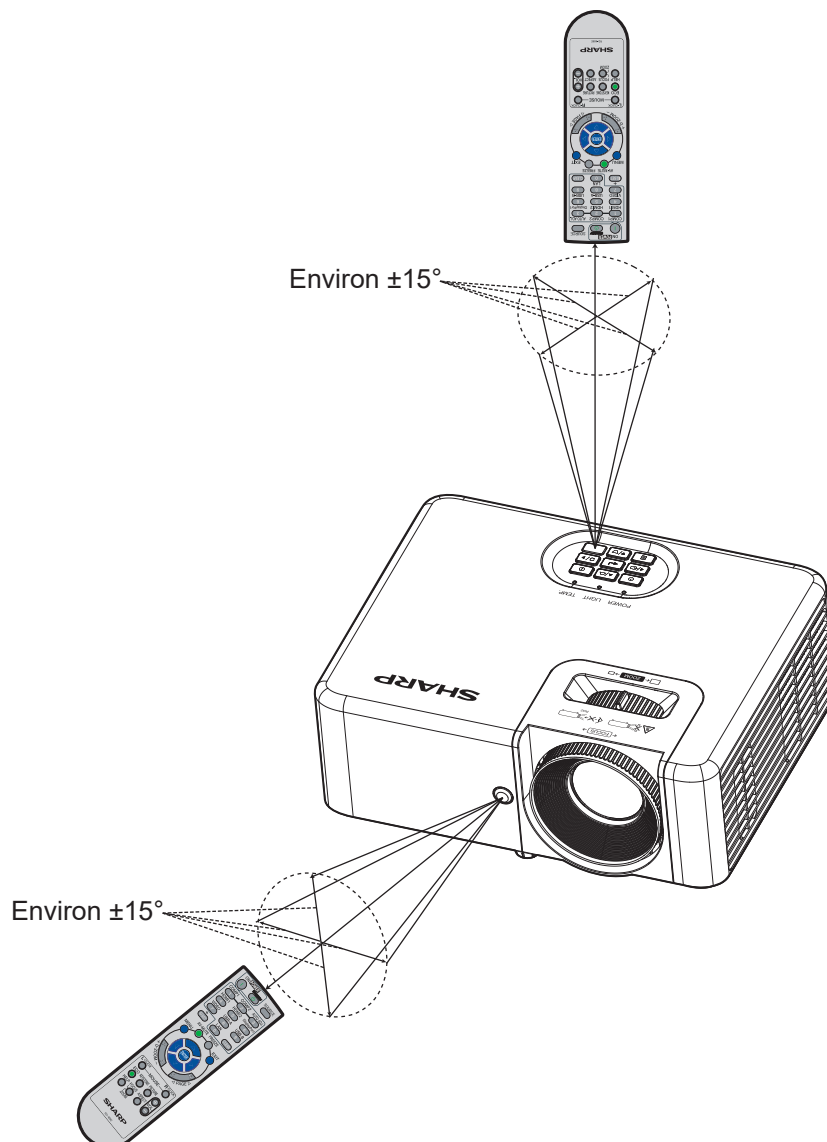

# UTILISER LE PROJECTEUR

## Mise sous/hors tension du projecteur

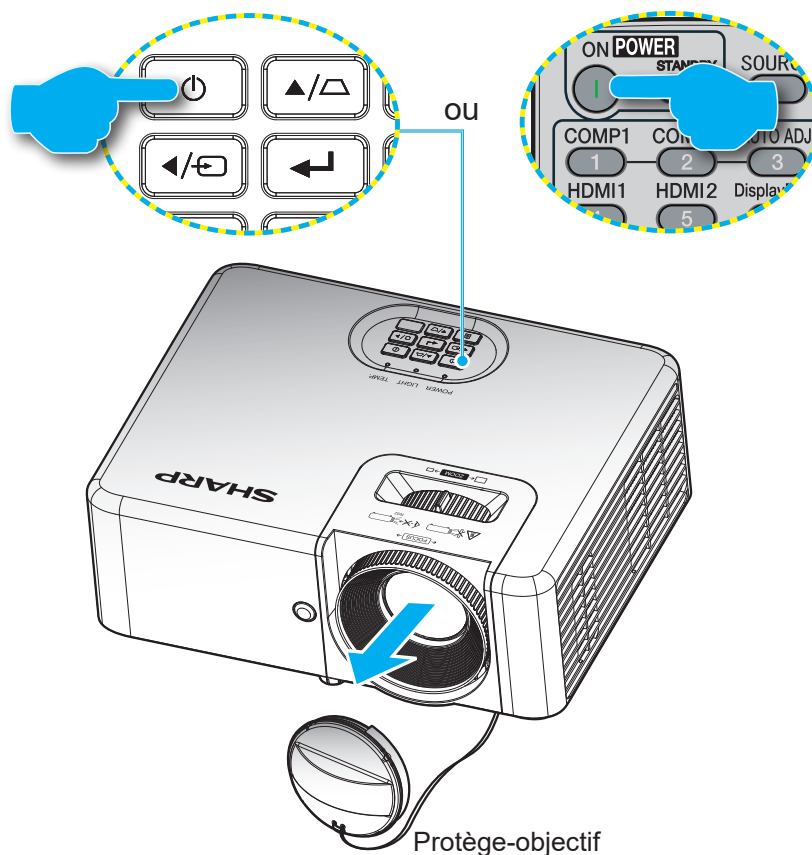

### Marche

1. Retirez le protège-objectif.
2. Connectez solidement les câbles de signal/source. Connectez ensuite le câble d'alimentation au l'adaptateur et l'adaptateur au projecteur. Quand connecté le voyant d'alimentation deviendra rouge.
3. Allumez le projecteur en appuyant sur le bouton  du clavier du projecteur ou de la télécommande.
4. Après environ 10 secondes, le voyant d'alimentation devient bleu.

**Remarque :** La première fois que vous allumez le projecteur, vous serez invité à sélectionner votre langue préférée, l'orientation de projection et d'autres paramètres.



### AVERTISSEMENT

- Ne pas toucher l'adaptateur secteur pendant de longues périodes pendant ou après l'utilisation du projecteur. Cela peut causer des brûlures.
- Après avoir éteint le projecteur, attendez au moins 30 minutes avant de toucher l'adaptateur secteur.

## Mise hors tension

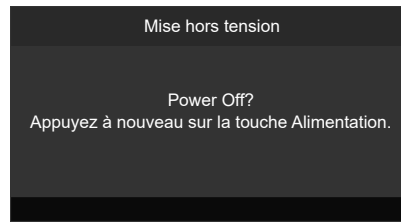
1. Éteignez le projecteur en appuyant sur le bouton  du clavier du projecteur ou de la télécommande.
2. Le message illustré ci-dessous s'affichera :



3. Pressez à nouveau le bouton  pour confirmer, autrement le message disparaît après 10 secondes. Lorsque vous appuyez de nouveau sur le bouton , le système s'éteint.
4. Lorsque l'indicateur d'alimentation devient rouge fixe, cela indique que le projecteur est entré en mode veille. Si vous souhaitez rallumer le projecteur, vous devrez attendre jusqu'à ce que le projecteur ait terminé le cycle de refroidissement et qu'il soit passé en mode Veille. Lorsque le projecteur est en mode veille, appuyez simplement sur le bouton **Allumer** à nouveau pour allumer le projecteur.
5. Débranchez le cordon d'alimentation de la prise de courant et du projecteur.

**Remarque :** *Il est déconseillé de mettre sous tension le projecteur immédiatement après une procédure de mise hors tension.*

## Sélectionner une source d'entrée

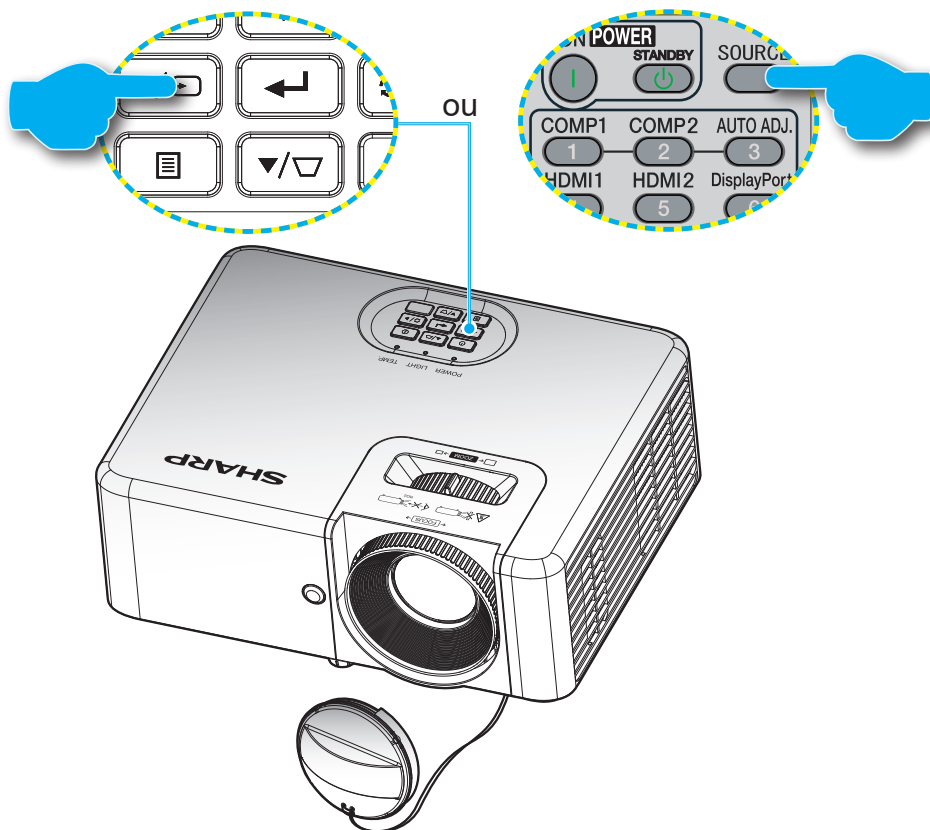

Allumez la source connectée, telle qu'un ordinateur, un lecteur Blu-Ray, etc. Appuyez sur le bouton  du clavier ou sur le bouton **Source** de la télécommande.





# Navigation dans le menu et fonctionnalités

Le projecteur possède des menus d'affichage à l'écran qui vous permettent d'effectuer des réglages d'image et de modifier toute une gamme de paramètres.

1. Pour ouvrir le menu OSD, appuyez sur le bouton  du clavier du projecteur ou sur le bouton **Menu** de la télécommande.
2. Lorsque l'OSD s'affiche, utilisez les boutons **▲▼** pour sélectionner un élément dans le menu principal. Lorsque vous effectuez une sélection sur une page particulière, appuyez sur le bouton **←** du clavier du projecteur ou sur le bouton **Entrée** de la télécommande pour accéder au sous-menu.
3. Utilisez les boutons **◀▶** pour sélectionner l'élément souhaité dans le sous-menu puis appuyez sur le bouton **←** ou **Entrée** pour afficher d'autres paramètres. Réglez les paramètres à l'aide des touches **◀▶**.
4. Sélectionner l'élément suivant à régler dans le sous-menu et réglez comme décrit ci-dessus.
5. Appuyez sur le bouton **←** ou **Entrée** pour confirmer et l'écran retournera au menu principal.
6. Pour quitter, appuyez de nouveau sur le bouton  ou **Menu**. Le menu OSD disparaîtra et le projecteur enregistrera automatiquement les nouveaux paramètres.

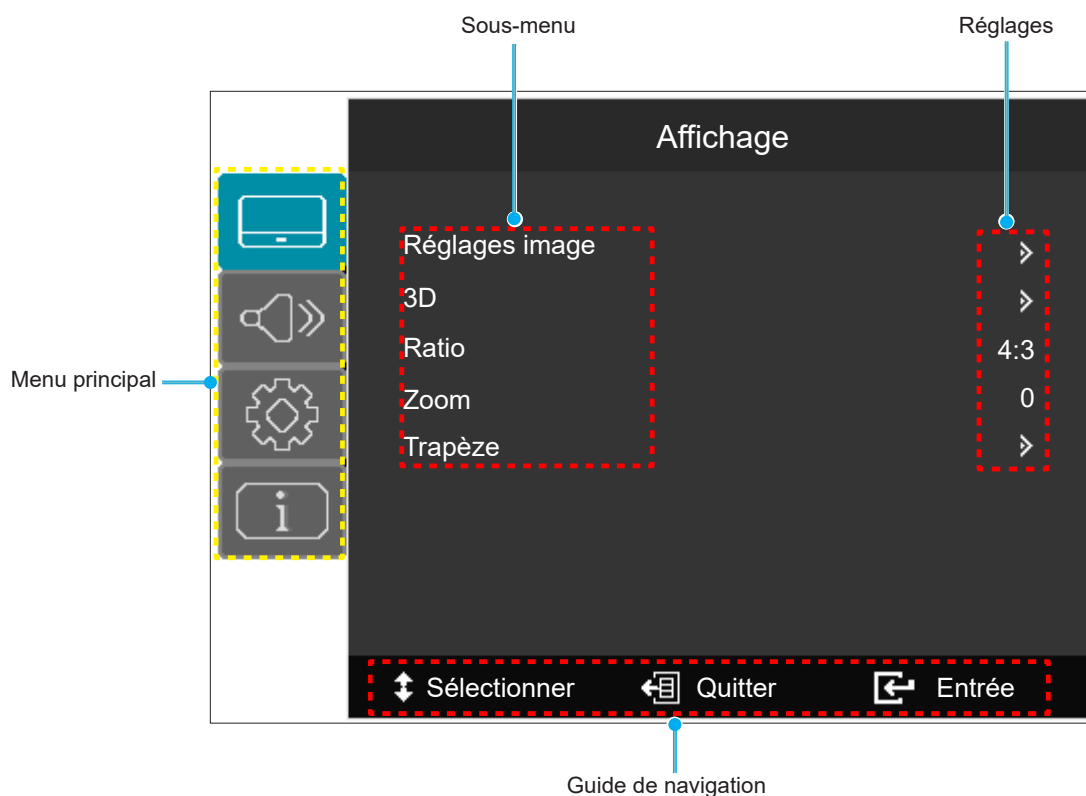

## Arborescence du menu OSD

Menu principal	Sous-menu	Sous-menu 2	Sous-menu 3	Sous-menu 4	Valeurs	Réglages d'usine		
Affichage	Réglages image	Mode Affichage			Présentation			
					HDR/HLG SIM. <b>Remarque :</b> <i>Pris en charge uniquement sur le modèle XP-M401H-W.</i>			
					Cinéma			
					Sport			
					HTE LUMIN.			
					Utilisateur			
					3D			
		Luminosité				-50 ~ 50		
		Contraste				-50 ~ 50		
		Netteté				1 ~ 15		
		Couleur				-50 ~ 50		
		Teinte				-50 ~ 50		
		Gamma				Film		
						Vidéo		
						Graphique		
						Standard(2.2)		
		Param. coul	BrilliantColor™				1 ~ 10	
				Temp. Couleur			Chaud	
						Standard		
						Froid		
			Correction des couleurs	Couleur			Rouge / Vert / Bleu / Cyan / Jaune / Magenta / Blanc (*)	
					Teinte / R (*)			-50 ~ 50
				Saturation G (*)			-50 ~ 50	
				Gain / B (*)			-50 ~ 50	
				Remise à zéro				
			Quitter					
			Echelle Chroma.	(Signal HDMI)			Automatique	Automatique
						RGB (0-255)		
						RGB (16-235)		
						YUV		
		Mode Lumineux				DynamicBlack		
					Éco.			
					Puissance 100% ~ 40%	Puissance 100%		
	Remise à zéro							
	3D	Mode 3D				Arrêt	Arrêt	
						Marche		
		Format 3D				Automatique	Automatique	
						SBS		
						Haut et bas		
						Images séquentielles		
	Invers. Sync 3D					Arrêt	Arrêt	
					Marche			

Menu principal	Sous-menu	Sous-menu 2	Sous-menu 3	Sous-menu 4	Valeurs	Réglages d'usine		
Affichage	Ratio				Automatique	Automatique		
					4:3			
					16:9			
					Plein			
					L. Box			
	Zoom				-5 ~ 25	0		
	Trapèze	Quatre coins						
		Trapèze H				-30 ~ 30	0	
		Trapèze V				-30 ~ 30	0	
		Trapèze auto				Arrêt	Arrêt	
					Marche			
Remise à zéro								
Audio	Muet				Arrêt	Arrêt		
					Marche			
	Volume				0 ~ 10	5		
Configuration	Projection				Devant	Devant		
					Arrière			
	Emplacement de projection					Automatique	Automatique	
						Ordinateur de bureau		
						Plafond		
	Réglages puissance	Mise sous tension auto		Démarrage auto		Arrêt	Arrêt	
						Marche		
			Mise sous tension HDMI		Arrêt	Arrêt		
					Marche			
		Arrêt auto (Min.)				0 ~ 180	15	
	Sécurité	Sécurité				Arrêt	Arrêt	
						Marche		
		Sécurité Horloge		Mois			0 ~ 12	0
				Jour			0 ~ 30	0
				Heure			0 ~ 24	0
		Modifier le mot de passe					1234	
	HDMI CEC					Arrêt	Arrêt	
						Marche		
	Mire de test					Grille verte	Arrêt	
						Grille magenta		
					Grille Blanche			
					Blanc			
					Arrêt			
Options	Langue				English	English		
					Deutsch			
					Français			
					Italiano			
					Español			
					Português			
					Polski			
					Nederlands			
					Svenska			
					Norsk/Dansk			
			Suomi					
			繁體中文					

Menu principal	Sous-menu	Sous-menu 2	Sous-menu 3	Sous-menu 4	Valeurs	Réglages d'usine
Configuration	Options	Langue			简体中文	English
					日本語	
					한국어	
					Русский	
					Magyar	
					Čeština	
					عربي	
					ไทย	
					Türkçe	
					Tiếng Việt	
			Bahasa Indonesia			
		Source auto			Arrêt	Arrêt
		Haute Altitude			Arrêt	Arrêt
				Marche		
	Remise à zéro			Non	Non	
				Oui		
Info	Numéro de série					
	Source					
	Résolution					
	Taux de rafraichissement					
	Mode Affichage					
	Heures d'utilisation de la source lumineuse					
	Mode Lumineux					
	Version du Firmware	Système				
MCU						

**Remarque :** Les fonctions varient en fonction de la définition du modèle.

# Menu Affichage

## Afficher le menu des réglages image

### Mode Affichage

Il existe de nombreux préréglages usine optimisés pour toute une gamme de types d'images.

- **Présentation** : Ce mode convient à l'affichage devant le public avec une connexion PC.
- **HDR/HLG SIM.** : Décode et affiche le contenu HDR (Plage dynamique élevée) / HLG (log-gamma hybride) pour les noirs les plus profonds, les blancs les plus lumineux et des couleurs cinématographiques vives avec la gamme de couleurs REC.2020.  
Ce mode est automatiquement activé si HDR/HLG est réglé sur Auto (et du contenu HDR/HLG est envoyé au projecteur : Blu-ray UHD 4K, Jeux HDR/HLG UHD 1080p/4K, Vidéo en streaming UHD 4K).  
**Remarque** : *HDR/HLG SIM. n'est pris en charge que sur le modèle XP-M401H-W.*
- **Cinéma** : Offre les meilleures couleurs pour regarder des films.
- **Sport** : Sélectionnez ce mode pour augmenter la luminosité et réduire le temps de réponse lorsque vous regardez du football.
- **HTE LUMIN.** : Luminosité maximale pour n'importe quelle source.  
**Remarque** : *La durée de vie des composants optiques peut également être réduite en fonction de l'environnement d'utilisation.*
- **Utilisateur** : Enregistrer des réglages de l'utilisateur.
- **3D** : Pour profiter de la 3D, vous avez besoin de lunettes DLP-Link 3D et d'une source vidéo capable d'envoyer du contenu 3D.

### Luminosité

Règle la luminosité de l'image.

### Contraste

Le contraste contrôle le degré de différence entre les zones les plus claires et les plus sombres de l'image.

### Netteté

Réglez la netteté d'une source vidéo.

### Couleur

Réglez la couleur d'une source vidéo depuis le noir et blanc à une couleur complètement saturée.

### Teinte

Réglez la balance des couleurs d'une source vidéo entre le rouge et le vert.

### Gamma

Réglez le type de la courbe gamma. Après le démarrage initial et une fois le réglage précis terminé, suivez les étapes du Réglage du Gamma pour optimiser la sortie de votre image.

- **Film** : Pour le home cinéma.
- **Vidéo** : Pour la source vidéo ou TV.
- **Graphique** : Pour la source PC/Photo.
- **Standard(2.2)** : Pour les réglages standard.

#### **Remarque :**

- *Ces options ne sont disponibles que si la fonction Mode 3D est désactivée et que le paramètre Mode Affichage n'est pas réglé sur HDR/HLG SIM..*
- *En mode 3D et Mode Affichage réglé sur HDR/HLG SIM., le paramètre Gamma ne peut pas être sélectionné.*

## Param. coul

Configurer les param. coul.

- **BrilliantColor™** : Ce paramètre réglable utilise un nouvel algorithme de traitement des couleurs et des améliorations pour permettre une luminosité plus importante en fournissant des couleurs vraies et dynamiques dans l'image.
- **Temp. Couleur** : Sélectionnez une température de couleur parmi Chaud, Standard ou Froid.  
**Remarque** : *Si le mode d'affichage est réglé sur Cinéma, vous ne pouvez pas régler la température des couleurs.*
- **Correction des couleurs** : Sélectionner les options suivantes :
  - Couleur : Ajustez le niveau de rouge, vert, bleu, cyan, jaune, magenta et blanc de l'image.
  - Teinte / R (rouge)\* : Règle la balance des couleurs du rouge et du vert.  
**Remarque** : *\*Si le paramètre **Couleur** est réglé sur **Blanc**, vous pouvez ajuster le réglage de la couleur rouge.*
  - Saturation / V (vert)\* : Règle une image vidéo depuis le noir et blanc jusqu'à des couleurs pleinement saturées.  
**Remarque** : *\*Si le paramètre **Couleur** est réglé sur **Blanc**, vous pouvez ajuster le réglage de la couleur verte.*
  - Gain / B (bleu)\* : Réglage de la luminosité de l'image.  
**Remarque** : *\*Si le paramètre **Couleur** est réglé sur **Blanc**, vous pouvez ajuster le réglage de la couleur bleue.*
  - Remise à zéro : Restaure les réglages d'usine par défaut pour l'ajustement de la couleur.
  - Quitter : Quitter le menu « Correction des couleurs ».
- **Echelle Chroma. (Entrée HDMI uniquement)**: Sélectionnez un type de matrice couleur approprié entre les valeurs suivantes : Automatique, RGB (0-255), RGB (16-235) ou YUV.

## Mode Lumineux

Réglez les paramètres de mode de luminosité.

- **DynamicBlack** : Ajuste automatiquement la luminosité en fonction du signal source pour un contraste optimal.
- **Éco.** : Économie d'énergie.
- **Puissance** : Sélectionnez le pourcentage de puissance pour ajuster la luminosité générale.

## Remise à zéro

Restaurez les paramètres par défaut des réglages couleur.

## Menu Affichage 3D

### **Remarque :**

- *Ce projecteur 3D Ready dispose d'une solution 3D DLP-Link.*
- *Veillez vous assurer que vos lunettes 3D sont destinées à la 3D DLP-Link avant de lire votre vidéo.*
- *Prend en charge les formats vidéo Séquentiel image (page flip), Côte à côte (SBS) et Haut-bas 3D.*
- *Pour activer le mode 3D, le débit de trames d'entrée doit être réglée sur 60 Hz uniquement, un débit de trames inférieur ou supérieur n'est pas pris en charge.*
- *Pour obtenir les meilleures performances, une résolution de 1920x1080 est recommandée, veuillez noter que la résolution 4K (3840x2160) n'est pas prise en charge en mode 3D.*
- *3D d'un Blu-Ray 3D est détecté et affiché automatiquement.*

## **Mode 3D**

Utilisez cette option pour désactiver la fonction 3D ou sélectionnez la fonction 3D appropriée.

- **Arrêt** : Sélectionnez « Arrêt » pour désactiver le mode 3D.
- **Marche**: Sélectionnez "Marche" pour activer le mode 3D.

**Remarque** : Si des sources 2D et 3D sont connectées en même temps, désactivez la fonction 3D lorsque vous sélectionnez la source 2D.

## **Format 3D**

Utilisez cette option pour sélectionner le contenu en format 3D approprié.

- **Automatique** : Lorsqu'un signal d'identification 3D est détecté, le format 3D est sélectionné automatiquement.
- **SBS** : Affiche le signal 3D en format "Côte à côte".
- **Haut et bas** : Affiche un signal 3D au format « Haut et bas ».
- **Images séquentielles** : Affiche un signal 3D au format « Images séquentielles ».

## **Invers. Sync 3D**

Choisissez si l'œil droit ou gauche des lunettes doit se synchroniser en premier.

# **Menu rapport d'aspect de l'affichage**

## **Ratio**

Sélectionner le rapport d'aspect de l'image affichée avec les options suivantes :

- **Automatique**: Sélectionne automatiquement le format d'affichage approprié.
- **4:3** : Ce format est pour des sources d'entrée 4:3.
- **16:9** : Ce format est pour des sources d'entrée 16:9, par exemple les TV HD et les DVD améliorés pour TV à grand écran.
- **Plein**: Redimensionne l'image pour qu'elle soit en plein écran.
- **L. Box**: Fait un zoom avant de x1,333 tout en conservant le rapport d'aspect de l'image d'origine.

## **Remarque :**

- *Les informations détaillées concernant le mode LBX :*
  - Certains DVDs au format Boîte à lettres ne sont pas compatibles avec les TVs 16x9. Dans cette situation, l'image aura l'air incorrecte si l'image est affichée en mode 16:9. Pour résoudre ce problème, veuillez essayer d'utiliser le mode 4:3 pour regarder cette sorte de DVD. Si le contenu n'est pas 4:3, il y aura des barres noires autour de l'image dans l'affichage 16:9. Pour ce type de contenu, vous pouvez utiliser le mode LBX pour remplir l'image sur l'affichage 16:9.
  - Lorsque vous utilisez un objectif anamorphique externe, le mode LBX vous permet de regarder du contenu 2,35:1, y compris des DVD anamorphiques et des sources de films HDTV. Dans ce cas, il n'y aura pas de barres noires, la puissance de la source lumineuse et la résolution verticale sont pleinement utilisées.

**Tableau de mise à l'échelle WXGA (type d'écran 16:10) :**

16 : 10 pour l'écran	480i/p	576i/p	1080i/p	720p	PC
4x3	Mise à l'échelle en 1066x800.				
16x10	Mise à l'échelle en 1280x800.				
LBX	Mise à l'échelle en 1280x960 puis afficher l'image 1280x800 au centre.				
Mode natif	Mappage au centre 1:1.		Affichage 1:1 1280x800.	1280x720 centré.	Mappage au centre 1:1.
Automatique	<ul style="list-style-type: none"> <li>- La source d'entrée est ajustée sur une zone d'affichage de 1280 x 800 et son format d'origine est respecté.</li> <li>- Si la source est 4:3, le redimensionnement auto sera 1066 x 800.</li> <li>- Si la source est 16:9, le redimensionnement auto sera 1280 x 720.</li> <li>- Si la source est 15:9, le redimensionnement auto sera 1280 x 768.</li> <li>- Si la source est 16:10, le redimensionnement auto sera 1280 x 800.</li> </ul>				

**Règle de mappage automatique WXGA (type d'écran 16:10) :**

Automatique	Résolution d'entrée		Automatique/Mise à l'échelle	
	Résolution-H	Résolution-V	1280	800
4:3	640	480	1066	800
	800	600	1066	800
	1024	768	1066	800
	1280	1024	1066	800
	1400	1050	1066	800
	1600	1200	1066	800
Portable large	1280	720	1280	720
	1280	768	1280	768
	1280	800	1280	800
SDTV	720	576	1280	720
	720	480	1280	720
HDTV	1280	720	1280	720
	1920	1080	1280	720

**Tableau de mise à l'échelle WXGA (type d'écran 16:9) :**

16 : 9 pour l'écran	480i/p	576i/p	1080i/p	720p	PC
4x3	Mise à l'échelle en 960x720.				
16x9	Mise à l'échelle en 1280x720.				
LBX	Mise à l'échelle en 1280x960 puis afficher l'image 1280x720 au centre.				
Mode natif	Mappage au centre 1:1.		Mappage 1:1 Affichage 1280x720.	1280x720 centré.	Mappage au centre 1:1.
Automatique	<ul style="list-style-type: none"> <li>- Si ce format est sélectionné, type d'écran deviendra automatiquement 16:9 (1280x720).</li> <li>- Si la source est 4:3, le redimensionnement auto sera 960x720.</li> <li>- Si la source est 16:9, le redimensionnement auto sera 1280x720.</li> <li>- Si la source est 15:9, le redimensionnement auto sera 1200x720.</li> <li>- Si la source est 16:10, le redimensionnement auto sera 1152x720.</li> </ul>				



**Règle de mappage automatique WXGA (type d'écran 16:9) :**

Automatique	Résolution d'entrée		Automatique/Mise à l'échelle	
	Résolution-H	Résolution-V	1280	720
4:3	640	480	960	720
	800	600	960	720
	1024	768	960	720
	1280	1024	960	720
	1400	1050	960	720
	1600	1200	960	720
Portable large	1280	720	1280	720
	1280	768	1200	720
	1280	800	1152	720
SDTV	720	576	1280	720
	720	480	1280	720
HDTV	1280	720	1280	720
	1920	1080	1280	720

**Tableau de redimensionnement 1080P :**

16 : 9 pour l'écran	480i/p	576i/p	1080i/p	720p	PC
4x3	Étirer en 1440x1080.				
16x9	Étirer en 1920x1080.				
LBX	Étirer en 1920x1440 puis afficher l'image 1920x1080 au centre.				
Mode natif	<ul style="list-style-type: none"> <li>- Mappage au centre 1:1.</li> <li>- Aucun redimensionnement n'est effectué, la résolution dépend de la source d'entrée affichée.</li> </ul>				
Automatique	<ul style="list-style-type: none"> <li>- Si ce format a été sélectionné, le type d'écran deviendra automatiquement 16:9 (1920x1080).</li> <li>- Si la source est 4:3, le redimensionnement auto sera 1440 x 1080.</li> <li>- Si la source est 16:9, le redimensionnement auto sera 1920 x 1080.</li> <li>- Si la source est 16:10, le redimensionnement auto sera 1920 x 1200 et coupera la partie 1920x1080 pour l'affichage</li> </ul>				

## Règle de mappage automatique 1080P :

Automatique	Résolution d'entrée		Automatique/Mise à l'échelle	
	Résolution-H	Résolution-V	1920	1080
4:3	640	480	1440	1080
	800	600	1440	1080
	1024	768	1440	1080
	1280	1024	1440	1080
	1400	1050	1440	1080
	1600	1200	1440	1080
Portable large	1280	720	1920	1080
	1280	768	1800	1080
	1280	800	1728	1080
SDTV	720	576	1350	1080
	720	480	1620	1080
HDTV	1280	720	1920	1080
	1920	1080	1920	1080

## Afficher le menu de zoom

### Zoom

Utilisez pour réduire ou agrandir une image sur l'écran de projection.

**Remarque :** Les fonctions panoramiques ne sont pas prises en charge.

## Afficher le menu de trapèze

### Quatre coins

Ce paramètre permet d'ajuster l'image projetée à partir de chaque coin pour obtenir une image carrée lorsque la surface de projection n'est pas de niveau.

### Trapèze H

Régalez horizontalement la distorsion de l'image et créez une image plus carrée. La distorsion horizontale est utilisée pour corriger une image trapézoïdale dans laquelle les bords gauche et droit de l'image sont inégaux en longueur. Ceci est destiné à être utilisé avec les applications sur l'axe horizontalement.

### Trapèze V

Ajustez la distorsion verticale de l'image pour la rendre plus carrée. La distorsion verticale est utilisée pour corriger une image trapézoïdale dans laquelle les bords haut et bas de l'image sont inégaux en longueur.

### Trapèze auto

Corrigez numériquement la distorsion trapézoïdale afin d'adapter l'image projetée à la surface sur laquelle vous projetez.

**Remarque :** La taille de l'image est légèrement réduite lors du réglage de la distorsion trapézoïdale verticale.

### Remise à zéro

Restaure tous les réglages d'affichage originaux de l'usine.

## ***Menu Audio***

### **Menu audio muet**

#### **Muet**

Utilisez cette option pour désactiver temporairement le son.

- **Arrêt:** Choisissez “Arrêt” pour désactiver le mode Sourdine.
- **Marche:** Choisissez « Marche » pour activer le mode muet.

#### **Remarque :**

- La fonction « Muet » affecte le volume du haut-parleur interne et du haut-parleur externe.
- Lorsque “Muet” est activé, vous verrez l'icône correspondant affichée en haut à droite de l'écran.

### **Menu de volume audio**

#### **Volume**

Réglez le niveau de volume du haut-parleur ou de la sortie de ligne.

## Menu Configuration

### Réglage du menu de projection

#### Projection

Sélectionnez le mode de projection préféré entre Devant et Arrière.

### Menu Configuration - Emplacement de la projection

#### Emplacement de projection

Sélectionnez l'orientation de projection préférée entre Automatique, Ordinateur de bureau, et Plafond.

### Menu Configuration - Réglages puissance

#### Mise sous tension auto

Sélectionnez le mode de mise sous tension automatique.

- **Démarrage auto:** Le projecteur s'allume automatiquement lorsqu'il est mis sous tension.
- **Mise sous tension HDMI:** Le projecteur s'allume automatiquement lorsqu'une source HDMI est connectée au connecteur HDMI 1 ou HDMI 2 du projecteur.

#### Arrêt auto (Min.)

Règle l'intervalle du décompte. Le compte à rebours débutera lorsqu'il n'y a aucun signal envoyé au projecteur. Le projecteur s'éteindra automatiquement une fois le compte à rebours écoulé (en minutes).

### Menu Configuration - Sécurité

#### Sécurité

Activez cette fonction pour demander un mot de passe avant d'utiliser le projecteur.

- **Arrêt:** Choisissez "Arrêt" pour pouvoir allumer le projecteur sans vérification du mot de passe.
- **Marche:** Choisissez "Marche" pour utiliser la vérification de sécurité lors de la mise sous tension du projecteur.

#### Sécurité Horloge

Ouvre la fonction de minuterie Mois/Jour/Heure pour définir le nombre d'heures pendant lesquelles le projecteur peut être utilisé. Une fois le délai défini écoulé, le mot de passe sera nécessaire pour utiliser le projecteur.

#### Modifier le mot de passe

Définit ou modifie le mot de passe de sécurité.

#### **Remarque :**

- *Le mot de passe par défaut est "1234" (la première fois).*
- *Lorsque vous entrez le mot de passe, faites attention aux personnes autour de vous pour éviter toute utilisation abusive du mot de passe. Si vous vous rendez compte que le mot de passe a été volé, changez-le immédiatement.*

**Pour définir le mot de passe, procédez comme suit :**

1. Appuyez sur **Entrer**  ou  pour accéder au menu Sécurité.

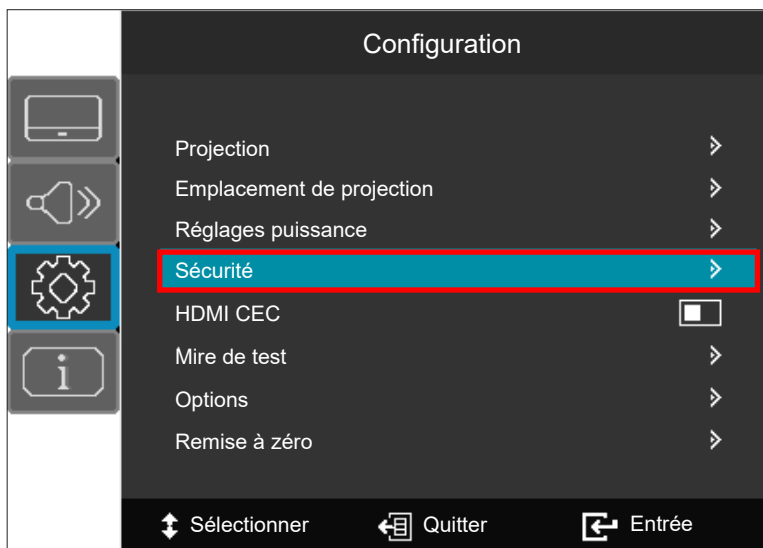

2. Appuyez sur **Entrer**  ou  pour sélectionner l'élément Modifier le mot de passe.

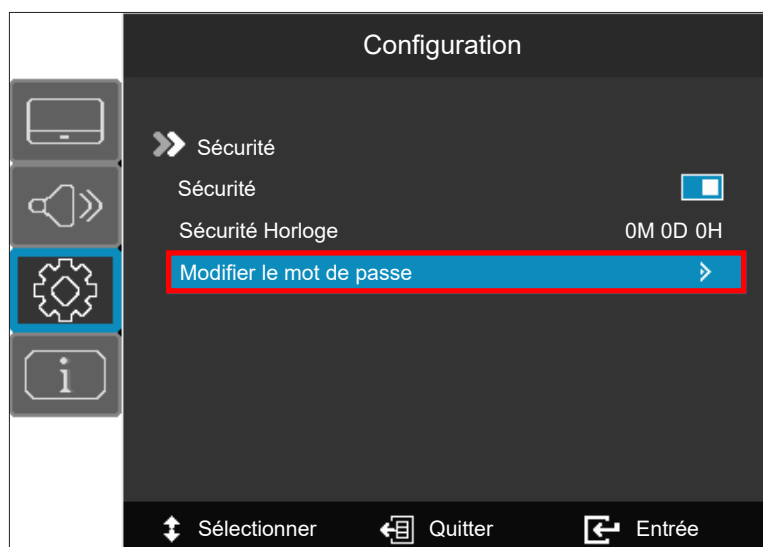

3. Appuyez sur les boutons numériques de la télécommande ou sur les touches ▲▼ du panneau de commande pour sélectionner le numéro. Appuyez ensuite sur ► pour passer au champ suivant et sélectionnez le numéro jusqu'à ce que le mot de passe à 4 chiffres soit défini.

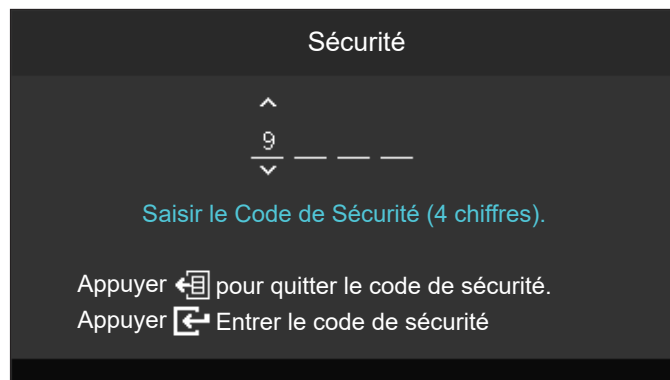
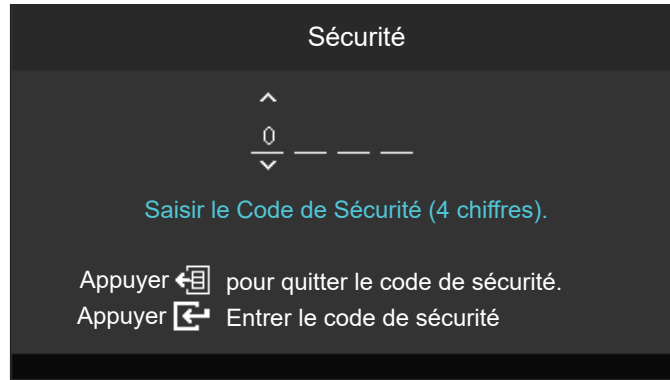

**Remarque :** Les chiffres du mot de passe sont affichés sous forme de symboles ☒ pour des raisons de sécurité.



4. Lorsque le réglage du mot de passe est terminé, sélectionnez “Appuyer [Enter] Entrer le code de sécurité” pour enregistrer le mot de passe. Le symbole “Code de sécurité changé avec succès.” s'affiche sur l'écran.

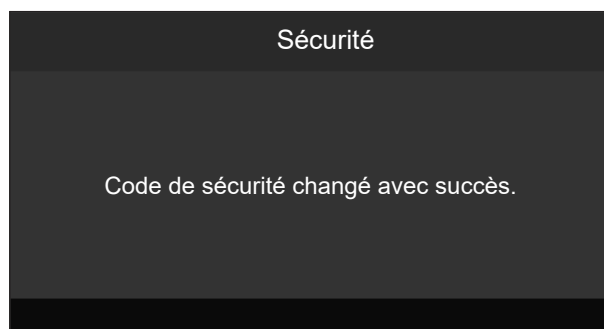

**Remarque :** Pour annuler les modifications, sélectionnez “Appuyer [Back] pour quitter le code de sécurité.” pour effacer le mot de passe.

## Menu Configuration - Réglages HDMI CEC

### Remarque :

- Lorsque vous connectez des appareils compatibles HDMI CEC au projecteur avec des câbles HDMI, vous pouvez les contrôler sur le même état mise sous tension ou mise hors tension avec la fonction de contrôle de Lien HDMI du menu à l'écran du projecteur. Ceci vous permet d'ajouter un appareil ou plusieurs à un groupe Mise sous tension ou Mise hors tension avec la fonction Lien HDMI. Dans une configuration typique, votre lecteur DVD peut être relié au projecteur via un amplificateur ou système home cinéma.

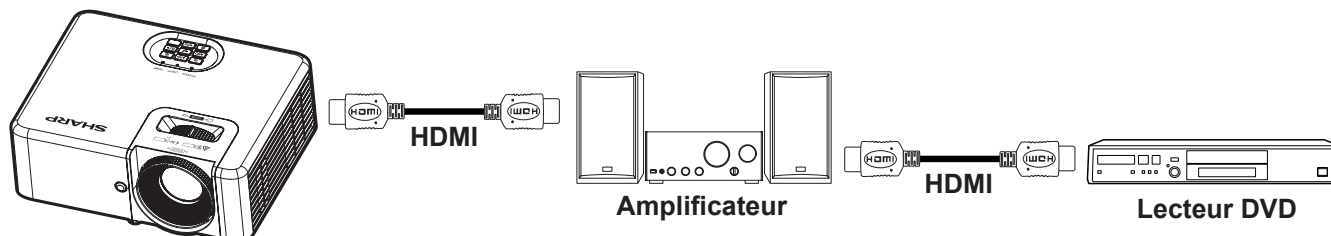

### HDMI CEC

Le réglage par défaut est Désactivé. Sélectionnez "Marche" pour activer la fonction HDMI CEC.

## Menu Configuration - Mire

### Mire de test

Sélectionnez la mire parmi Grille verte, Grille magenta, Grille Blanche, Blanc ou désactivez cette fonction (Arrêt).

## Réglage du menu des options

### Langue

Sélectionnez la langue du menu OSD multilingue entre anglais, allemand, français, italien, espagnol, portugais, polonais, néerlandais, suédois, norvégien/danois, finnois, chinois traditionnel, chinois simplifié, japonais, coréen, russe, hongrois, tchécoslovaque, arabe, thaïlandais, turc, vietnamien et indonésien.

### Source auto

Choisissez cette option pour laisser le projecteur trouver automatiquement une source d'entrée disponible.

- **Arrêt:** Le projecteur recherche uniquement la sélection d'entrée actuelle. Appuyez sur le bouton **Source** du clavier ou de la télécommande pour afficher une liste des sources.
- **Marche:** Le projecteur recherche automatiquement une source d'entrée disponible. Appuyez sur le bouton **Source** du clavier ou de la télécommande pour détecter automatiquement la source suivante.

### Haute Altitude

Lorsque "Marche" est sélectionné, les ventilateurs tournent plus rapidement. Cette fonctionnalité est utile dans les régions de haute altitude où l'air est raréfié.

### Remise à zéro

Restaure tous les réglages originaux de l'usine.

## ***Menu Info***

### **Menu Info**

Affichez les informations du projecteur comme indiqué ci-dessous :

- Numéro de série
- Source
- Résolution
- Taux de rafraichissement
- Mode Affichage
- Heures d'utilisation de la source lumineuse  
**Remarque :** *La valeur de [Heures d'utilisation de la source lumineuse] reflète le réglage de [Mode Affichage] pendant le temps de fonctionnement réel.*
- Mode Lumineux
- Version du Firmware



# INFORMATIONS SUPPLÉMENTAIRES

## Résolutions compatibles

### XP-M421W-W

Signal d'entrée pour HDMI :

### XP-M401H-W

Signal d'entrée pour HDMI2 :

Signal	Résolution	Taux de rafraîchissement (Hz)
VGA	640 x 480	60/120(*2)
SVGA	800 x 600	60(*2)/72/85/120(*2)
SVGA	832 x 624	75
XGA	1024 x 768	50/60(*2)/70/75/85/120(*2)
XGA	1152 x 870	75
SDTV (480i)	720 x 480	60
SDTV (480p)	720 x 480	60
SDTV (576i)	720 x 576	50
SDTV (576p)	720 x 576	50
WSVGA	1024 x 600	60
HDTV(720p)	1280 x 720	50(*2)/60(*2)
WXGA	1280 x 768	60/75/85
WXGA	1280 x 800	60/120(*2)
WXGA	1280 x 960	60
WXGA	1366 x 768	60
WXGA+	1440 x 900	60
SXGA	1280 x 1024	60/75/85
SXGA+	1400 x 1050	60
UXGA	1600 x 1200	60
HDTV (1080i)	1920 x 1080	50/60
HDTV(1080p)	1920 x 1080	24/30/50/60
WUXGA	1920 x 1200(*1)	60

#### Remarque :

- (\*1) 1920x1200@60Hz ne supporte que RB (Reduced Blanking).
- (\*2) Notes sur la projection en 3D :
  - a) Source d'entrée Blu-ray DVD 3D, le projecteur passe automatiquement en mode 3D.
  - b) Source d'entrée 3D séquentielle de 120 Hz telle qu'un PC, l'utilisateur final active la fonction 3D à partir du menu OSD.

## Timing 3D

Résolutions d'entrée	Entrée HDMI 3D (avec information 3D InfoFrame)	Synchronisation d'entrée		
		1280 x 720p @ 50Hz	Haut et bas	
		1280 x 720p @ 60Hz	Haut et bas	
		1280 x 720p @50Hz	Encapsulage de trame	
		1280 x 720p @60Hz	Encapsulage de trame	
		1920 x 1080i @50Hz	Côte à côte (Moitié)	
		1920 x 1080i @60Hz	Côte à côte (Moitié)	
		1920 x 1080p @24Hz	Haut et bas	
		1920 x 1080p @24Hz	Encapsulage de trame	
	Entrée HDMI 3D (sans information 3D InfoFrame)	1920 x 1080i @50Hz	Côte à côte (Moitié)	Mode Côte à côte allumé
		1920 x1080i @60Hz		
		1280 x 720p @50Hz		
		1280 x 720p @60Hz	Haut et bas	Mode TAB allumé
		1920 x 1080i @50Hz		
		1920 x1080i @60Hz		
		1280 x 720p @50Hz		
		1280 x 720p @60Hz	HQFS (Le format 3D est Superposés)	
480i				

### Remarque :

- Si l'entrée 3D est 1080p à 24 Hz, le DMD doit lire avec un multiple entier en mode 3D.
- 1080i@25Hz et 720p@50Hz fonctionneront à 100Hz, les autres synchro 3D fonctionneront à 120Hz.
- 1080P@24hz fonctionnera à 144Hz (XGA, WXGA, 1080p)/96Hz (WUXGA).
- Pour prendre en charge le mode 3D Triple flash - le DDP442x est limité aux sources 3D d'entrée 1920 x 1080 en raison de la limitation de la mémoire tampon de l'ASIC. Cela signifie que WUXGA@24Hz n'est pas pris en charge en mode Triple flash (taux de sortie de 144Hz), il peut être traité en mode double flash (taux de sortie de 96Hz) ou l'image d'entrée WUXGA peut être recadrée à 1080p avant d'activer le traitement 3D.

## XP-M401H-W

Signal d'entrée pour HDMI1 :

Signal	Résolution	Taux de rafraîchissement (Hz)
VGA	640 x 480	60/120(*2)
SVGA	800 x 600	60(*2)/72/85/120(*2)
SVGA	832 x 624	75
XGA	1024 x 768	50/60(*2)/70/75/85/120(*2)
XGA	1152 x 870	75
SDTV (480i)	720 x 480	60
SDTV (480p)	720 x 480	60
SDTV (576i)	720 x 576	50
SDTV (576p)	720 x 576	50
WSVGA	1024 x 600	60
HDTV(720p)	1280 x 720	50(*2)/60(*2)
WXGA	1280 x 768	60/75/85
WXGA	1280 x 800	60/120(*2)
WXGA	1366 x 768	60
WXGA+	1440 x 900	60
SXGA	1280 x 1024	60/75/85
SXGA+	1400 x 1050	60
UXGA	1600 x 1200	60
HDTV (1080i)	1920 x 1080	50/60
HDTV(1080p)	1920 x 1080	24/30/50/60/120
WUXGA	1920 x 1200(*1)	60
UHD(2160p)	3840 x 2160	24/25/30/50(*3)/60(*3)
4K2K(2160p)	4096 x 2160	24/25(*3)/30(*3)/50(*3)/60(*3)

### Remarque :

- (\*1) 1920x1200@60Hz ne supporte que RB (Reduced Blanking).
- (\*2) Notes sur la projection en 3D :
  - a) Source d'entrée Blu-ray DVD 3D, le projecteur passe automatiquement en mode 3D.
  - b) Source d'entrée 3D séquentielle de 120 Hz telle qu'un PC, l'utilisateur final active la fonction 3D à partir du menu OSD.
- (\*3) Seulement le modèle 1080p prend en charge la synchronisation HDMI1 UHD/4K2K.

## Timing 3D

Résolutions d'entrée	Entrée HDMI 3D (avec information 3D InfoFrame)	Synchronisation d'entrée		
			1280 x 720p @ 50Hz	Haut et bas
	1280 x 720p @ 60Hz	Haut et bas		
	1280 x 720p @50Hz	Encapsulage de trame		
	1280 x 720p @60Hz	Encapsulage de trame		
	1920 x 1080i @50Hz	Côte à côte (Moitié)		
	1920 x 1080i @60Hz	Côte à côte (Moitié)		
	1920 x 1080p @24Hz	Haut et bas		
	1920 x 1080p @24Hz	Encapsulage de trame		
	Entrée HDMI 3D (sans information 3D InfoFrame)	1920 x 1080i @50Hz	Côte à côte (Moitié)	Mode Côte à côte allumé
		1920 x 1080i @60Hz		
		1280 x 720p @50Hz		
		1280 x 720p @60Hz	Haut et bas	Mode TAB allumé
		1920 x 1080i @50Hz		
		1920 x 1080i @60Hz		
		1280 x 720p @50Hz		
		1280 x 720p @60Hz		
		480i	HQFS (Le format 3D est Superposés)	

### Remarque :

- Si l'entrée 3D est 1080p à 24 Hz, le DMD doit lire avec un multiple entier en mode 3D.
- 1080i@25Hz et 720p@50Hz fonctionneront à 100Hz, les autres synchro 3D fonctionneront à 120Hz.
- 1080P@24hz fonctionnera à 144Hz (XGA, WXGA, 1080p)/96Hz (WUXGA).
- Pour prendre en charge le mode 3D Triple flash - le DDP442x est limité aux sources 3D d'entrée 1920 x 1080 en raison de la limitation de la mémoire tampon de l'ASIC. Cela signifie que WUXGA@24Hz n'est pas pris en charge en mode Triple flash (taux de sortie de 144Hz), il peut être traité en mode double flash (taux de sortie de 96Hz) ou l'image d'entrée WUXGA peut être recadrée à 1080p avant d'activer le traitement 3D.

**Compatibilité numérique (WXGA : Sharp XP-M421W-W)**

<b>HDMI1</b>				
<b>B0/Timing établi :</b>	<b>B0/Timing standard :</b>	<b>B0/Timing détaillé :</b>	<b>B1/Mode vidéo</b>	<b>B1/Timing détaillé :</b>
720 x 400 @ 70Hz	1280 x 800 @ 60Hz	WXGA : 1280 x 800 @ 60Hz	1920 x 1080p @ 60Hz	1366 x 768 @ 60Hz
640 x 480 @ 60Hz	1280 x 1024 @ 60Hz		1920 x 1080p @ 50Hz	1920 x 1080 @ 60Hz
640 x 480 @ 67Hz	1280 x 720 @ 60Hz		640 x 480p @ 60Hz	1280 x 800 @ 120Hz (RB)
640 x 480 @ 72Hz	1600 x 1200 @ 60Hz		720 x 480p @ 60Hz (4:3)	1920 x 1200 @ 60Hz (RB)
640 x 480 @ 75Hz	640 x 480 @ 120Hz		720 x 480p @ 60Hz (16:9)	
800 x 600 @ 56Hz	800 x 600 @ 120Hz		1280 x 720p @ 60Hz	
800 x 600 @ 60Hz	1024 x 768 @ 120Hz		1920 x 1080i @ 60Hz	
800 x 600 @ 72Hz	1280 x 960 @ 60Hz		720(1440) x 480i @ 60Hz	
800 x 600 @ 75Hz			720 x 576p @ 50Hz (4:3)	
832 x 624 @ 75Hz			720 x 576p @ 50Hz (16:9)	
1024 x 768 @ 60Hz			1280 x 720p @ 50Hz	
1024 x 768 @ 70Hz			1920 x 1080i @ 50Hz	
1024 x 768 @ 75Hz			720(1440) x 576i @ 50Hz	
1280 x 1024 @ 75Hz			1920 x 1080p @ 24Hz	
1152 x 870 @ 75Hz				

<b>HDMI2</b>				
<b>B0/Timing établi :</b>	<b>B0/Timing standard :</b>	<b>B0/Timing détaillé :</b>	<b>B1/Mode vidéo</b>	<b>B1/Timing détaillé :</b>
720 x 400 @ 70Hz	1280 x 800 @ 60Hz	WXGA : 1280 x 800 @ 60Hz	1920 x 1080p @ 60Hz	1366 x 768 @ 60Hz
640 x 480 @ 60Hz	1280 x 1024 @ 60Hz		1920 x 1080p @ 50Hz	1920 x 1080 @ 60Hz
640 x 480 @ 67Hz	1280 x 720 @ 60Hz		640 x 480p @ 60Hz	1280 x 800 @ 120Hz (RB)
640 x 480 @ 72Hz	1600 x 1200 @ 60Hz		720 x 480p @ 60Hz (4:3)	1920 x 1200 @ 60Hz (RB)
640 x 480 @ 75Hz	640 x 480 @ 120Hz		720 x 480p @ 60Hz (16:9)	
800 x 600 @ 56Hz	800 x 600 @ 120Hz		1280 x 720p @ 60Hz	
800 x 600 @ 60Hz	1024 x 768 @ 120Hz		1920 x 1080i @ 60Hz	
800 x 600 @ 72Hz	1280 x 960 @ 60Hz		720(1440) x 480i @ 60Hz	
800 x 600 @ 75Hz			720 x 576p @ 50Hz (4:3)	
832 x 624 @ 75Hz			720 x 576p @ 50Hz (16:9)	
1024 x 768 @ 60Hz			1280 x 720p @ 50Hz	
1024 x 768 @ 70Hz			1920 x 1080i @ 50Hz	
1024 x 768 @ 75Hz			720(1440) x 576i @ 50Hz	
1280 x 1024 @ 75Hz			1920 x 1080p @ 24Hz	
1152 x 870 @ 75Hz				

## Compatibilité numérique (1080p : Sharp XP-M401H-W)

HDMI1				
B0/Timing établi :	B0/Timing standard :	B0/Timing détaillé :	B1/Mode vidéo	B1/Timing détaillé :
720 x 400 @ 70Hz	1280 x 800 @ 60Hz	1920 x 1080 @ 60Hz	3840 x 2160p @ 60Hz	1366 x 768 @ 60Hz
640 x 480 @ 60Hz	1280 x 1024 @ 60Hz		3840 x 2160p @ 50Hz	1920 x 1080 @ 120Hz
640 x 480 @ 67Hz	1280 x 720 @ 60Hz		1920 x 1080p @ 60Hz	1920 x 1200 @ 60Hz (RB)
640 x 480 @ 72Hz	1600 x 1200 @ 60Hz		1920 x 1080p @ 50Hz	
640 x 480 @ 75Hz	640 x 480 @ 120Hz		720 x 480p @ 60Hz	
800 x 600 @ 56Hz	800 x 600 @ 120Hz		1280 x 720p @ 60Hz	
800 x 600 @ 60Hz	1024 x 768 @ 120Hz		1920 x 1080i @ 60Hz	
800 x 600 @ 72Hz	1280 x 800 @ 120Hz		1920 x 1080 à 120Hz	
800 x 600 @ 75Hz			720 x 576p @ 50Hz (16:9)	
832 x 624 @ 75Hz			1280 x 720p @ 50Hz	
1024 x 768 @ 60Hz			1920 x 1080i @ 50Hz	
1024 x 768 @ 70Hz			1920 x 1080p @ 24Hz	
1024 x 768 @ 75Hz			3840 x 2160p @ 24Hz	
1280 x 1024 @ 75Hz			3840 x 2160p @ 25Hz	
1152 x 870 @ 75Hz			3840 x 2160p @ 30Hz	
			4096 x 2160p @ 24Hz	
			4096 x 2160p @ 25Hz	
			4096 x 2160p @ 30Hz	
			4096 x 2160p @ 50Hz	
			4096 x 2160p @ 60Hz	

HDMI2				
B0/Timing établi :	B0/Timing standard :	B0/Timing détaillé :	B1/Mode vidéo	B1/Timing détaillé :
720 x 400 @ 70Hz	1280 x 800 @ 60Hz	1920 x 1080 @ 60Hz	1920 x 1080p @ 60Hz	1366 x 768 @ 60Hz
640 x 480 @ 60Hz	1280 x 1024 @ 60Hz		1920 x 1080p @ 50Hz	1920 x 1080 @ 60Hz
640 x 480 @ 67Hz	1280 x 720 @ 60Hz		640 x 480p @ 60Hz	1920 x 1080 @ 120Hz
640 x 480 @ 72Hz	1600 x 1200 @ 60Hz		720 x 480p @ 60Hz (4:3)	1920 x 1200 @ 60Hz (RB)
640 x 480 @ 75Hz	640 x 480 @ 120Hz		720 x 480p @ 60Hz (16:9)	
800 x 600 @ 56Hz	800 x 600 @ 120Hz		1280 x 720p @ 60Hz	
800 x 600 @ 60Hz	1024 x 768 @ 120Hz		1920 x 1080i @ 60Hz	
800 x 600 @ 72Hz	1280 x 800 @ 120Hz		720(1440) x 480i @ 60Hz	
800 x 600 @ 75Hz			720 x 576p @ 50Hz (4:3)	
832 x 624 @ 75Hz			720 x 576p @ 50Hz (16:9)	
1024 x 768 @ 60Hz			1280 x 720p @ 50Hz	
1024 x 768 @ 70Hz			1920 x 1080i @ 50Hz	
1024 x 768 @ 75Hz			720(1440) x 576i @ 50Hz	
1280 x 1024 @ 75Hz			1920 x 1080p @ 24Hz	
1152 x 870 @ 75Hz				

## Taille d'image et distance de projection

Le diagramme ci-dessous montre un exemple d'utilisation du projecteur sur un bureau.

Position de projection horizontale : Distance égale à gauche et à droite du centre de l'objectif

Position de projection verticale : (Voir le tableau ci-dessous)

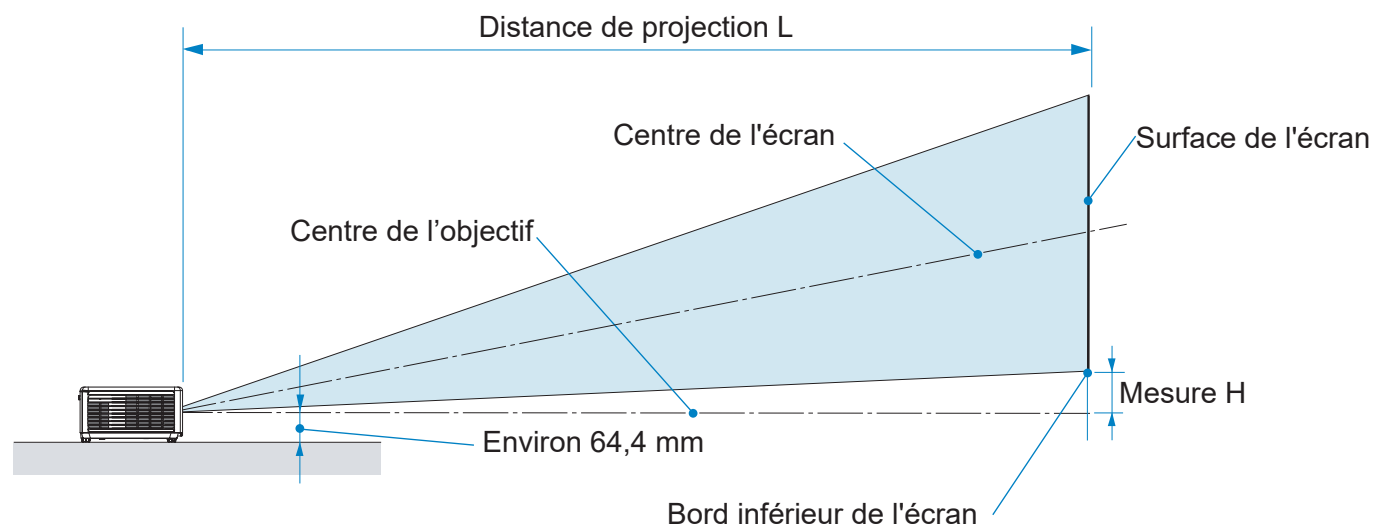

Modèle : M401H-W

Taille de l'écran						Distance de projection L				Hauteur H	
Diagonale		Largeur		Hauteur		Large		Tele			
(pouces)	(cm)	(pouces)	(cm)	(pouces)	(cm)	(pouces)	(m)	(pouces)	(m)	(pouces)	(cm)
31	79	27	68,6	15	38,6	–	–	38,5	0,98	2,4	6,2
40	102	35	88,6	20	49,8	39,6	1,01	50,0	1,27	3,1	8,0
60	152	52	132,8	29	74,7	59,8	1,52	75,6	1,92	4,7	12,0
80	203	70	177,1	39	99,6	80,1	2,03	101,3	2,57	6,3	15,9
100	254	87	221,4	49	124,5	100,3	2,55	126,9	3,22	7,8	19,9
120	305	105	265,7	59	149,4	120,5	3,06	152,5	3,87	9,4	23,9
150	381	131	332,1	74	186,8	150,8	3,83	191,0	4,85	11,8	29,9
180	457	157	398,5	88	224,1	181,2	4,60	229,4	5,83	14,1	35,9
200	508	174	442,8	98	249,1	201,4	5,12	255,0	6,48	15,7	39,8
240	610	209	531,3	118	298,9	241,8	6,14	306,3	7,78	18,8	47,8
270	686	235	597,7	132	336,2	272,1	6,91	–	–	21,2	53,8
300	762	261	664,1	147	373,6	302,5	7,68	–	–	23,5	59,8
312	793	272	690,7	153	388,5	314,6	7,99	–	–	24,5	62,2

**Remarque :** Hauteur du centre de l'objectif au bord inférieur de l'écran (avec les pieds d'inclinaison vissés)

**Modèle : M421W-W**

Taille de l'écran						Distance de projection L				Hauteur H	
Diagonale		Largeur		Hauteur		Large		Tele			
(pouces)	(cm)	(pouces)	(cm)	(pouces)	(cm)	(pouces)	(m)	(pouces)	(m)	(pouces)	(cm)
30	76	25	64,6	16	40,4	–	–	38,1	0,97	2,0	5,0
40	102	34	86,2	21	53,8	39,4	1,00	51,1	1,30	2,6	6,7
60	152	51	129,2	32	80,8	59,6	1,51	77,3	1,96	3,9	10,0
80	203	68	172,3	42	107,7	79,7	2,02	103,5	2,63	5,3	13,4
100	254	85	215,4	53	134,6	99,8	2,54	129,7	3,30	6,6	16,7
120	305	102	258,5	64	161,5	120,0	3,05	155,9	3,96	7,9	20,0
150	381	127	323,1	79	201,9	150,2	3,81	195,2	4,96	9,9	25,0
180	457	153	387,7	95	242,3	180,4	4,58	234,5	5,96	11,8	30,0
200	508	170	430,8	106	269,2	200,5	5,09	260,6	6,62	13,1	33,4
240	610	204	516,9	127	323,1	240,7	6,12	313,0	7,95	15,8	40,1
270	686	229	581,6	143	363,5	270,9	6,88	–	–	17,7	45,1
300	762	254	646,2	159	403,9	301,1	7,65	–	–	19,7	50,1
313	795	265	674,2	166	421,4	314,2	7,98	–	–	20,6	52,2

**Remarque :** Hauteur du centre de l'objectif au bord inférieur de l'écran (avec les pieds d'inclinaison vissés)



## Dimensions du projecteur et installation au plafond

Pour éviter que le projecteur ne tombe, installez-le au plafond d'une manière appropriée pour supporter le poids combiné du projecteur et de l'unité de montage au plafond pendant une période prolongée.

Si vous souhaitez utiliser un autre dispositif de fixation au plafond, assurez-vous que les vis utilisées pour fixer le projecteur au support sont conformes aux spécifications suivantes :

- Type de vis : M4\*10
- Longueur minimale de la vis : 10mm

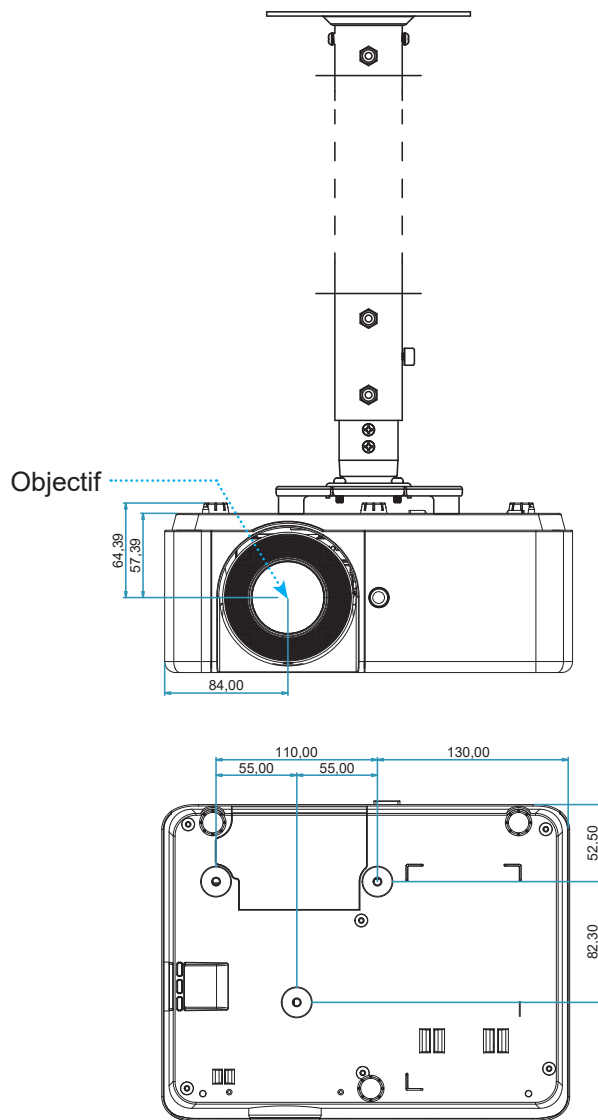

Unité : mm

**Remarque :** Veuillez noter que tout dommage résultant d'une mauvaise installation annulera la garantie.



Avertissement :

- Si vous achetez une monture de plafond chez une autre société, veuillez vous assurer d'utiliser la taille de vis correcte. La taille de vis dépendra de l'épaisseur de la plaque de montage.
- Assurez-vous de garder au moins 10 cm d'écart entre le plafond et le bas du projecteur.
- Évitez d'installer le projecteur près d'une source chaude.

# Commandes RS232 et Liste des Fonctions du Protocole RS232

## Rôle de la broche RS232

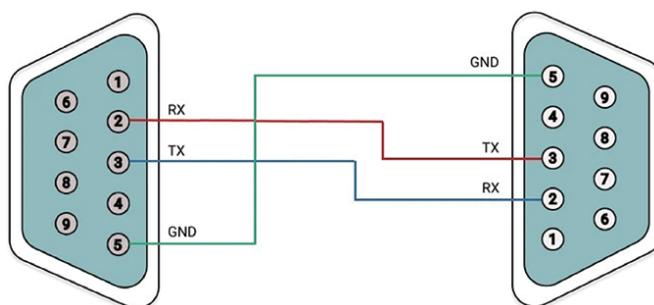

Broche	Signal	Fonction du signal
1	DCD	Data Carrier Detect
2	RxD	Receive Data
3	TxD	Transmit Data
4	DTR	Data Terminal Ready
5	MASSE	Masse (signal)
6	DSR	Data Set Ready
7	RTS	Request to Send
8	CTS	Clear to Send
9	RI	Ring Indicator

## Protocole de communication

Protocole de communication	
Débit en bauds	38400 bps
Longueur des données	8 bits
Parité	Pas de parité
Bit d'arrêt	Un bit
X marche/arrêt	Aucun
Procédure de communication	Full duplex

## Commande RS232

Fonction	Code de données								Prise en charge (Oui/Non)
MISE SOUS TENSION	02H	00H	00H	00H	00H	02H	Sans objet	Sans objet	Oui
MISE HORS TENSION	02H	01H	00H	00H	00H	03H	Sans objet	Sans objet	Oui
SÉLECTION DE L'ENTRÉE HDMI1	02H	03H	00H	00H	02H	01H	A1H	A9H	Oui
SÉLECTION DE L'ENTRÉE HDMI2	02H	03H	00H	00H	02H	01H	A2H	AAH	Oui
SOURDINE D'IMAGE ACTIVÉE	02H	10H	00H	00H	00H	12H	Sans objet	Sans objet	Oui
SOURDINE D'IMAGE DÉSACTIVÉE	02H	11H	00H	00H	00H	13H	Sans objet	Sans objet	Oui
SOURDINE AUDIO ACTIVÉE	02H	12H	00H	00H	00H	14H	Sans objet	Sans objet	Oui
SOURDINE AUDIO DÉSACTIVÉE	02H	13H	00H	00H	00H	15H	Sans objet	Sans objet	Oui
Mode Lumineux/Puissance	03H	B1H	00H	00H	02H	07H	00H	BDH	Oui
Mode Lumineux/Éco	03H	B1H	00H	00H	02H	07H	01H	BEH	Oui







Fonction	Code de données								<CR>	Prise en charge (Oui/Non)
MISE SOUS TENSION	50H	4FH	57H	52H	20H	20H	20H	31H	ODH	Oui
MISE HORS TENSION	50H	4FH	57H	52H	20H	20H	20H	30H	ODH	Oui
SÉLECTION DE L'ENTRÉE HDMI1	49H	52H	47H	42H	20H	20H	33H	31H	ODH	Oui
SÉLECTION DE L'ENTRÉE HDMI2	49H	52H	47H	42H	20H	20H	33H	32H	ODH	Oui
SOURDINE D'IMAGE ACTIVÉE	49H	4DH	42H	4BH	20H	20H	20H	31H	ODH	Oui
SOURDINE D'IMAGE DÉSACTIVÉE	49H	4DH	42H	4BH	20H	20H	20H	30H	ODH	Oui
SOURDINE AUDIO ACTIVÉE	4DH	55H	54H	45H	20H	20H	20H	31H	ODH	Oui
SOURDINE AUDIO DÉSACTIVÉE	4DH	55H	54H	45H	20H	20H	20H	30H	ODH	Oui

Réponse	Code de données			<CR>
OK	4FH	4BH		ODH
ERR	45H	52H	52H	ODH

# Guide de dépannage

Si vous avez des problèmes avec le projecteur, référez-vous aux informations suivantes. Si des problèmes persistent, contactez votre revendeur régional ou le centre de service.

## Problèmes d'image

-  *Aucune image n'apparaît sur l'écran*
- Assurez-vous que tous les câbles et les connexions électriques sont connectés correctement et fermement selon les descriptions dans la section « Installation ».
  - Assurez-vous que les broches des connecteurs ne sont pas tordues ou cassées.
  - Assurez-vous que les fonctions « Sourdine » ou « Sourdine AV » ne sont pas activées.
-  *L'image est floue*
- Tournez la bague de mise au point dans le sens horaire ou antihoraire jusqu'à ce que l'image soit nette et lisible.  
(Veuillez consulter la page 11).
  - Assurez-vous que l'écran de projection se trouve dans la distance requise par rapport au projecteur.  
(Veuillez vous référer à la section « Taille d'image et distance de projection »).
-  *L'image est étirée lors de l'affichage d'un DVD 16:9*
- Lorsque vous regardez des sources anamorphiques ou des sources 16:9, le projecteur affichera la meilleure image au format 16:9.
  - Lorsque vous regardez une source au format Letterbox (LBX), modifiez le rapport d'aspect en L. Box.
  - Si vous regardez un DVD au format 4:3, veuillez changer le format pour 4:3 dans l'OSD du projecteur.
  - Veuillez configurer le format d'affichage pour un rapport d'aspect 16:9 (large) sur votre lecteur DVD.
-  *L'image est trop petite ou trop grande*
- Tournez la bague de zoom dans le sens horaire ou antihoraire pour augmenter ou diminuer la taille de l'image projetée. (Veuillez consulter la page 11).
  - Rapprochez ou éloignez le projecteur de l'écran.
  - Appuyez sur "Menu" sur le panneau du projecteur, allez dans "Affichage → Ratio". Essayez différents réglages.
-  *Les bords de l'image sont inclinés :*
- Si possible, repositionnez le projecteur de manière à ce qu'il soit centré par rapport à l'écran et au-dessous de celui-ci.
  - Réglez le trapèze vertical ou horizontal jusqu'à ce que les côtés soient parallèles.
-  *L'image est renversée*
- Sélectionnez "Configuration → Projection" dans l'OSD et ajustez le mode de projection.

## Autre problèmes

-  *Le projecteur arrête de répondre aux commandes*
- Si possible, éteignez le projecteur puis débranchez le cordon d'alimentation et attendez au moins 20 secondes avant de reconnecter l'alimentation.

## Problèmes liés à la télécommande

-  *Si la télécommande ne fonctionne pas*
- Vérifiez que l'angle de fonctionnement de la télécommande est pointé à  $\pm 30^\circ$  par rapport au récepteur IR du projecteur.
  - Assurez-vous qu'il n'y a aucun obstacle entre la télécommande et le projecteur. Placez-vous à une distance de moins de 6 m (19 pieds) du projecteur.
  - Assurez-vous qu'il n'y a aucune source de lumière fluorescente près des récepteurs IR.
  - Assurez-vous que les piles sont insérées correctement.
  - Remplacer les piles quand elles sont mortes.

# Voyant d'avertissement

Lorsque les voyants d'avertissement (voir ci-dessous) s'allument ou clignotent, le projecteur s'éteindra automatiquement :

- Le voyant LED "Lumière" s'allume en rouge et le voyant "Alimentation" clignote en rouge.
- Le voyant LED "Temp" s'allume en rouge et le voyant "Alimentation" clignote en rouge. Ceci indique que le projecteur a surchauffé. Dans des conditions normales, le projecteur se rallumera une fois qu'il sera refroidi.
- Le voyant LED "Temp" clignote en rouge et le voyant "Alimentation" clignote en rouge.

Débranchez le cordon d'alimentation du projecteur, attendez 30 secondes et réessayez. Si le voyant d'avertissement s'allume ou clignote, contactez votre centre de service le plus proche pour de l'aide.

## Message sur l'éclairage DEL

Message	DEL d'alimentation		DEL de la lampe	DEL de la température
	(Rouge)	(Bleue)	(Rouge)	(Rouge)
État de veille (cordon d'alimentation en entrée)	Lumière fixe			
Mise sous tension (préchauffage)		Clignotant (0,5 sec éteint / 0,5 sec allumé)		
Allumer et éclairage de la source lumineuse	Lumière fixe			
Mise hors tension (refroidissement)		Clignotant (0,5 sec éteint / 0,5 sec allumé) Retour à une lumière rouge fixe lorsque les ventilateurs s'arrêtent. (* )		
Erreur (panne de la lampe)	Clignotante		Lumière fixe	
Erreur (panne du ventilateur)	Clignotante			Clignotante
Erreur (surchauffe)	Clignotante			Lumière fixe
Le projecteur est toujours disponible.	Clignotante	Clignotante		

- Mise hors tension :  
(\* ) Le projecteur ne peut pas être utilisé lorsqu'il clignote en bleu. Veuillez patienter. Ne débranchez pas le cordon d'alimentation lorsque le voyant bleu clignote.

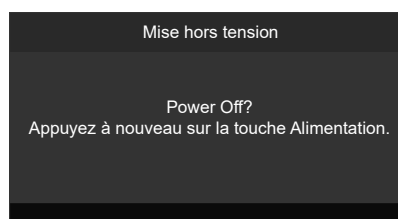

- Avertissement température :



# Spécifications

Cette section fournit des informations techniques sur les performances du projecteur.

Élément	Description		
	XP-M401H-W	XP-M421W-W	
<b>Méthode</b>	Puce 1 type DLP		
<b>Spécifications des pièces principales</b>			
Panneau DMD	Taille	0,65" (rapport d'aspect : 16:9)	0,65" (rapport d'aspect : 16:10)
	Pixels (*1)	2 073 600 (1920 points × 1080 lignes)	1 024 000 (1280 points × 800 lignes)
Objectifs de projection		F=2,45-2,78 / f=17,31~21,61mm	F=2,43-2,78 / f=16,90~21,61mm
	Zoom	<ul style="list-style-type: none"> <li>XP-M401H-W : Manuel (rapport de zoom = 1,267)</li> <li>XP-M421W-W : Manuel (rapport de zoom = 1,3X)</li> </ul>	
	Mise au point	Manuel	
Source lumineuse	Diode laser		
Dispositif optique	Isolation optique par miroir dichroïque, combinaison par prisme dichroïque		
Sortie lumineuse (*2) (*3)	4000 lm	4200 lm	
Taille de l'écran (distance de projection)	30 à 300 pouces (1,0 - 10,8 m)	30 à 300 pouces (1,0 - 11,1 m)	
Reproductibilité des couleurs	Traitement des couleurs 10 bits (environ 1,07 milliard de couleurs)		
<b>Fréquence de balayage</b>			
Horizontal	15 à 140 kHz		
Vertical	24 à 120 Hz		
<b>Bornes d'entrée/sortie</b>			
HDMI	Entrée vidéo	<ul style="list-style-type: none"> <li>Type A × 2</li> <li>Deep Color, LipSync, HDCP (*4)</li> </ul>	
	Entrée audio	<ul style="list-style-type: none"> <li>Fréquence d'échantillonnage : 32/44,1/48 kHz</li> <li>Taux d'échantillonnage : 16/20/24 bit</li> </ul>	
Sortie audio	Mini-prise stéréo x 1		
USB	USB type A x 1, Alimentation électrique de 5,0 V/1,5 A		
<b>Bornes de contrôle</b>			
RS232	D-sub 9 broches × 1, RS232C		
<b>Haut-parleur intégré</b>	8 W (mono)		
<b>Environnement d'utilisation</b>			
Température de fonctionnement (*5)	0 à 40°C / 32 à 104°F		
Humidité de fonctionnement	10 à 80% (sans condensation)		
Température de stockage	-20 à 60°C / -4 à 140°F		
Humidité de stockage :	5 à 90% (sans condensation)		
Altitude de fonctionnement	0 à 3048 m/10 000 pieds (762 à 3048 m/2500 à 10 000 pieds : Régler [HAUTE ALTITUDE] sur [ON])		
<b>Spécifications d'alimentation</b>			
Alimentation électrique	19,5 V		
Consommation électrique	<ul style="list-style-type: none"> <li>195 W (100-130 V)</li> <li>190 W (200-240 V)</li> </ul>		
Consommation électrique (état de veille)	0,5 W		
Courant d'entrée nominal	<ul style="list-style-type: none"> <li>2,0 A (100-130 V)</li> <li>1,0 A (200-240 V)</li> </ul>		
Spécifications du cordon d'alimentation	10 A ou plus		
<b>Dimensions du projecteur</b>			
Dimensions externes	<ul style="list-style-type: none"> <li>10,9" (largeur) × 4,5" (hauteur) × 8,5" (profondeur) / 278 (largeur) × 115,5 (hauteur) × 216 (profondeur) mm (y compris les saillies)</li> <li>10,9" (largeur) × 4,3" (hauteur) × 8,5" (profondeur) / 278 (largeur) × 108,5 (hauteur) × 216 (profondeur) mm (sans les saillies)</li> </ul>		
<b>Poids</b>	6,6 livre / 3 kg		
<b>Spécifications de l'adaptateur secteur</b>			
Nom de modèle	EA12321N		
Saisissez	100-240 V CA ±10% 50/60Hz 3,5 A		
Sortie	19,5 V CC, 11,79 A		

Élément	Description	
	XP-M401H-W	XP-M421W-W

**Conditions d'utilisation à haute altitude**

Fonctionnement (mode haute luminosité)

**Remarque :**

- Toutes les spécifications sont soumises à modification sans préavis.
- (\*1) Les pixels effectifs sont supérieurs à 99,99 %.
- (\*2) Conforme à la norme ISO 21118-2020.
- (\*3) C'est la valeur de la sortie lumineuse (lumens) lorsque [Mode d'affichage] est réglé sur [Haute luminosité] et que [Mode de luminosité] est réglé sur [Puissance 100 %]. Si un autre mode est sélectionné, la valeur de la luminosité peut diminuer légèrement.
- (\*4) Si vous n'arrivez pas à visionner du matériel via l'entrée HDMI, cela ne signifie pas nécessairement que le projecteur ne fonctionne pas correctement. Avec la mise en œuvre du HDCP, il peut y avoir des cas dans lesquels certains contenus sont protégés par le HDCP et peuvent ne pas être affichés en raison de la décision/intention de la communauté HDCP (Digital Content Protection, LLC).
  - Vidéo : Deep Color, 8/10/12-bit, Lip Sync.
  - Audio : LPCM ; jusqu'à 2 canaux, fréquence d'échantillonnage 32/44,1/48 KHz, bit d'échantillonnage ; 16/20/24 bits
  - HDMI: (XP-M401H-W) Prend en charge HDCP 2.2 (connecteur HDMI1) HDCP 1.4 (connecteur HDMI2) (XP-M421W-W) Prend en charge HDCP 1.4
- Pour plus d'informations, veuillez visiter :
  - ÉTATS-UNIS : <https://www.sharpnecdisplays.us>
  - Dans le monde entier : <https://www.sharp-nec-displays.com/global/>
  - Pour plus d'informations sur nos accessoires en option, veuillez visiter notre site Web ou consulter notre brochure.
- (\*5) Si la température à l'intérieur du projecteur dépasse les valeurs suivantes, la valeur de sortie de la lumière diminuera automatiquement, et si la température augmente encore, le projecteur s'éteindra automatiquement.

Altitude de fonctionnement	Température de fonctionnement lors du réglage de [Mode d'affichage]	
	Lorsque [Mode d'affichage] est réglé sur [Haute luminosité]	Lorsque le [Mode d'affichage] est réglé sur un autre mode
0 ~ 2500 pieds (0 ~ 762 m)	32~95°F (0~35°C)	32~104°F (0~40°C)
2500 ~ 5000 pieds (762 ~ 1524 m)	32~86°F (0~30°C)	32~95°F (0~35°C)
5000 ~ 10 000 pieds (1524 ~ 3048 m)	32~77°F (0~25°C)	32~86°F (0~30°C)

## Entretien

### Nettoyage de l'objectif

#### **AVERTISSEMENT**

- Éteignez toujours l'appareil et débranchez la fiche d'alimentation de la prise de courant avant de procéder au nettoyage. Si l'appareil s'allume pendant le nettoyage de l'objectif, la forte lumière provenant de l'objectif peut faire mal aux yeux. Elle peut également vous brûler les doigts.
- N'utilisez pas un spray contenant du gaz inflammable pour nettoyer la poussière sur l'objectif. Vous pourriez causer un incendie.

Vous pouvez acheter un agent de nettoyage pour objectif optique dans la plupart des magasins vendant des appareils photos. Consultez les informations ci-dessous pour le nettoyage approprié de l'objectif du projecteur. Retirez le couvercle de l'objectif avant d'essuyer l'objectif.

1. Appliquez une petite quantité de l'agent de nettoyage pour objectif optique sur un chiffon doux et propre. (Ne pas appliquer le produit directement sur l'objectif.)
2. Essayez légèrement l'objectif avec un mouvement circulaire.

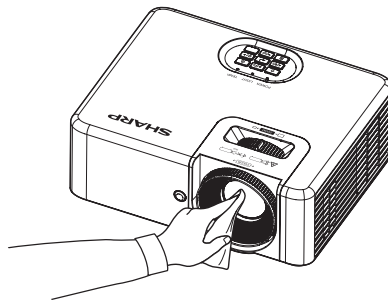

### Nettoyage du boîtier

#### **AVERTISSEMENT**

- Éteignez le projecteur et débranchez le projecteur avant de le nettoyer.
- N'utilisez pas un spray contenant du gaz inflammable pour nettoyer la poussière sur le boîtier. Vous pourriez causer un incendie.

- Utilisez un chiffon doux et sec pour nettoyer la poussière du boîtier. S'il est très sale, utilisez un détergent doux.
- N'utilisez jamais des détergents concentrés ou des solvants tels que de l'alcool ou des diluants.
- Lorsque vous nettoyez les fentes d'aération ou le haut-parleur avec un aspirateur, ne forcez pas la brosse de l'aspirateur dans les fentes du boîtier.

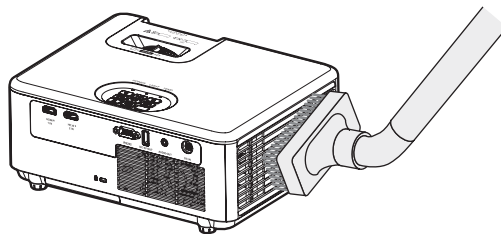

- L'obstruction des fentes d'aération peut causer une augmentation de la température interne du projecteur et un dysfonctionnement.
- Ne pas rayer ou frapper le boîtier avec les doigts ou tout autre objet dur.
- Contactez votre revendeur pour nettoyer l'intérieur du projecteur.

#### **Remarque :**

- N'appliquez pas d'agent volatil tel qu'un insecticide sur le boîtier, l'objectif ou l'écran. Ne laissez pas un produit en caoutchouc ou en vinyle rester en contact prolongé avec le boîtier. Autrement la finition de la surface pourrait se détériorer ou le revêtement se détacher.



# Dimensions du boîtier

Unité : mm (pouce)

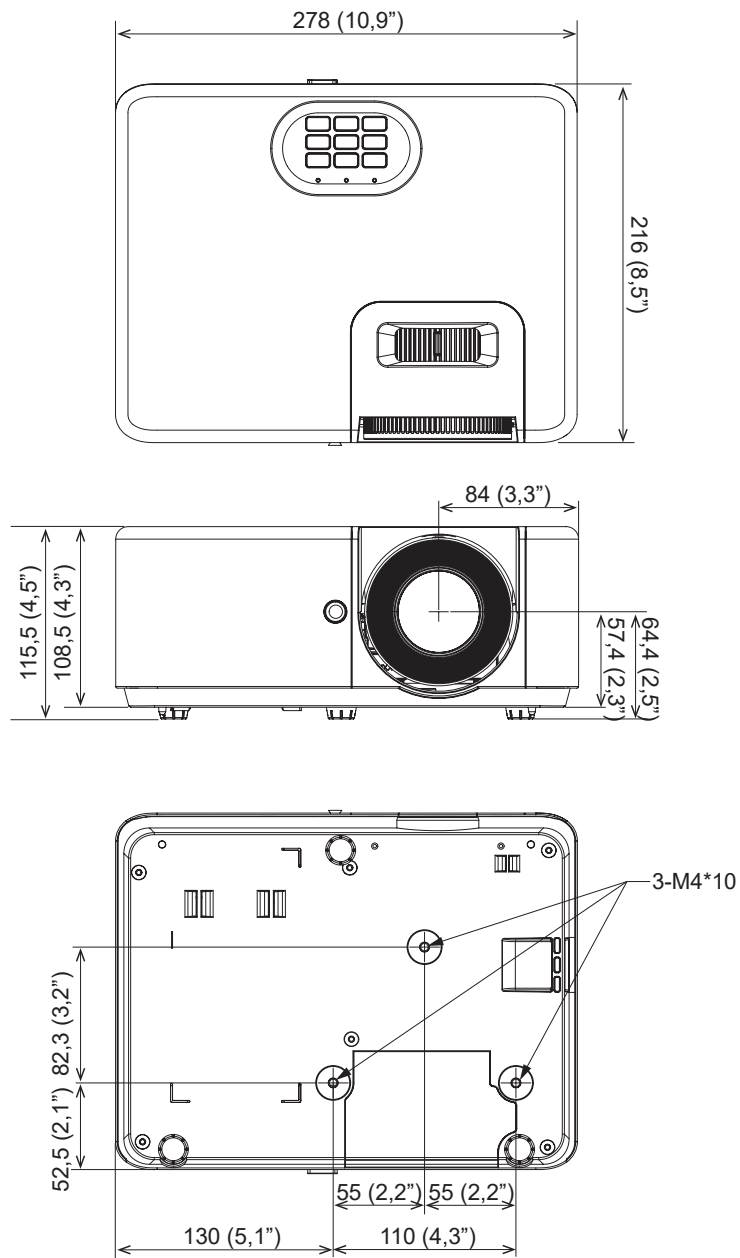

**ENREGISTREZ VOTRE PROJECTEUR !**  
**(pour les résidents des États-Unis et du Mexique)**

Veillez prendre le temps d'enregistrer votre nouveau projecteur. Ceci activera votre garantie limitée pièces et main d'œuvre et le programme de service InstaCare.

Visitez notre site Internet sur <https://www.sharpnecdisplays.us/product-registration> et soumettez en ligne votre formulaire dûment rempli.

Dès réception, nous vous enverrons une lettre de confirmation comprenant tous les détails dont vous aurez besoin pour profiter des programmes de garantie et de service rapides et fiables du leader de l'industrie, Sharp Imaging and Information Company of America.

**SHARP**