

**NEC**

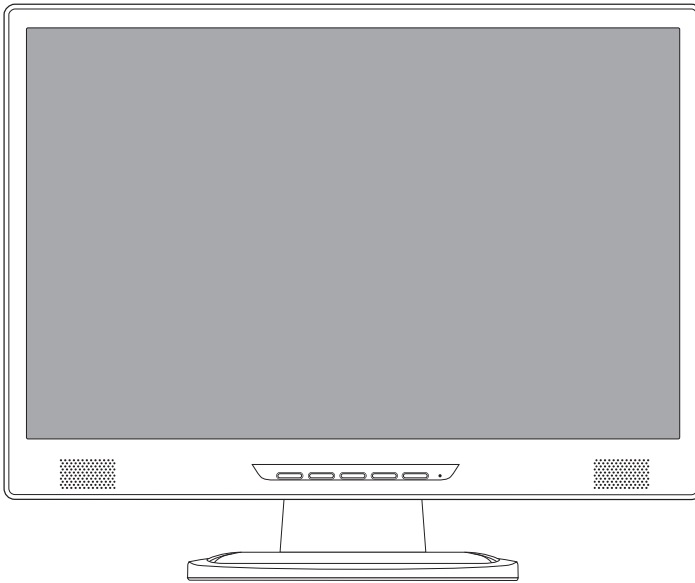

USER'S MANUAL  
MANUEL D'UTILISATION  
MANUAL DEL USUARIO

# **AccuSync™ LCD19WMGX**

To learn about other special offers, register online at [www.necdisplay.com](http://www.necdisplay.com).

Pour en savoir plus long sur d'autres offres spéciales, inscrivez-vous en ligne à [www.necdisplay.com](http://www.necdisplay.com).

Para informarse sobre otras ofertas especiales, regístrese en línea en [www.necdisplay.com](http://www.necdisplay.com).

# Index

---

Warning .....	1
Contents.....	2
Quick Start .....	3
Controls.....	7
Recommended Use .....	10
Specifications.....	12
Features .....	13
Troubleshooting.....	14
References .....	16
Limited Warranty .....	17
Avertissement .....	19
Contenu .....	20
Mise en marche rapide .....	21
Commandes .....	25
Usage recommandé.....	28
Fiche technique .....	30
Fonctions.....	31
Dépannage .....	32
Références .....	34
Garantie limitée.....	35
Advertencia .....	38
Contenidos.....	39
Inicio rápido .....	40
Controles.....	44
Uso recomendado.....	47
Especificaciones .....	50
Características .....	51
Solución de problemas .....	52
Referencias.....	55
Garantía limitada .....	56



## WARNING



TO PREVENT FIRE OR SHOCK HAZARDS, DO NOT EXPOSE THIS UNIT TO RAIN OR MOISTURE. ALSO, DO NOT USE THIS UNIT'S POLARIZED PLUG WITH AN EXTENSION CORD RECEPTACLE OR OTHER OUTLETS UNLESS THE PRONGS CAN BE FULLY INSERTED.  
REFRAIN FROM OPENING THE CABINET AS THERE ARE HIGH VOLTAGE COMPONENTS INSIDE. REFER SERVICING TO QUALIFIED SERVICE PERSONNEL.



## CAUTION



CAUTION: TO REDUCE THE RISK OF ELECTRIC SHOCK, MAKE SURE POWER CORD IS UNPLUGGED FROM WALL SOCKET. TO FULLY DISENGAGE THE POWER TO THE UNIT, PLEASE DISCONNECT THE POWER CORD FROM THE AC OUTLET. DO NOT REMOVE COVER (OR BACK). NO USER SERVICEABLE PARTS INSIDE. REFER SERVICING TO QUALIFIED SERVICE PERSONNEL.



This symbol warns user that uninsulated voltage within the unit may have sufficient magnitude to cause electric shock. Therefore, it is dangerous to make any kind of contact with any part inside this unit.



This symbol alerts the user that important literature concerning the operation and maintenance of this unit has been included. Therefore, it should be read carefully in order to avoid any problems.

### Canadian Department of Communications Compliance Statement

DOC: This Class B digital apparatus meets all requirements of the Canadian Interference-Causing Equipment Regulations.

C-UL: Bears the C-UL Mark and is in compliance with Canadian Safety Regulations according to CAN/CSA C22.2 No. 60950-1.

### FCC Information

- Use the attached specified cables with the AccuSync LCD19WMGX (TFT19W80PS) color monitors so as not to interfere with radio and television reception.
  - Please use the supplied power cord or equivalent to ensure FCC compliance.
  - Please use the supplied shielded video signal cable and audio cable.  
Use of other cables and adapters may cause interference with radio and television reception.
- This equipment has been tested and found to comply with the limits for a Class B digital device, pursuant to part 15 of the FCC Rules. These limits are designed to provide reasonable protection against harmful interference in a residential installation. This equipment generates, uses, and can radiate radio frequency energy, and, if not installed and used in accordance with the instructions, may cause harmful interference to radio communications. However, there is no guarantee that interference will not occur in a particular installation. If this equipment does cause harmful interference to radio or television reception, which can be determined by turning the equipment off and on, the user is encouraged to try to correct the interference by one or more of the following measures:
  - Reorient or relocate the receiving antenna.
  - Increase the separation between the equipment and receiver.
  - Connect the equipment into an outlet on a circuit different from that to which the receiver is connected.
  - Consult your dealer or an experienced radio/TV technician for help.

Changes or modifications not expressly approved by the party responsible for compliance could void the user's authority to operate the equipment.

If necessary, the user should contact the dealer or an experienced radio/television technician for additional suggestions. The user may find the following booklet, prepared by the Federal Communications Commission, helpful: "How to Identify and Resolve Radio-TV Interference Problems." This booklet is available from the U.S. Government Printing Office, Washington, D.C., 20402, Stock No. 004-000-00345-4.



# Contents

Your new NEC AccuSync LCD monitor box\* should contain the following:

- AccuSync LCD monitor
- Power Cord
- User's Manual
- Video Signal Cable (15-pin mini D-SUB to 15-pin mini D-SUB male)
- Video Signal Cable (DVI-D to DVI-D)
- HDMI to DVI-D Adapter
- Audio Cable
- Base Stand
- Cable Holder

AccuSync LCD Monitor  
(Stand not connected)

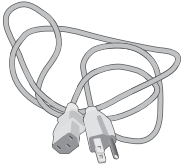
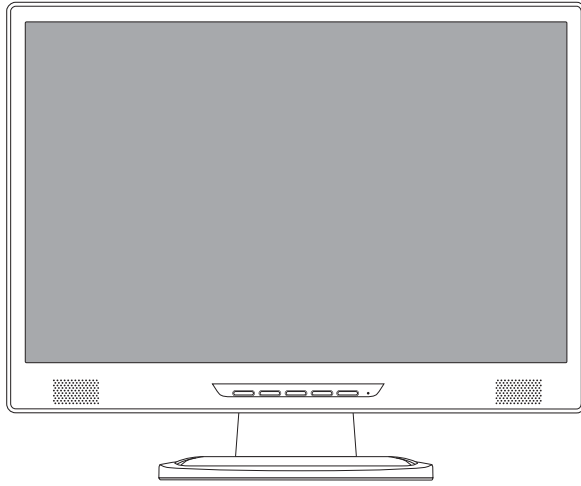

Power Cord



Video Signal Cable  
(15-pin mini D-SUB to  
15-pin mini D-SUB  
male)

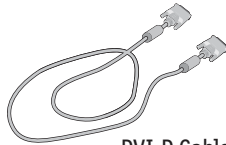

DVI-D Cable



Audio Cable



User's Manual



Cable Holder

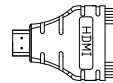

HDMI to DVI-D Adapter

\* Remember to save your original box and packing material to transport or ship the monitor.

# Quick Start

## To attach the Base to the LCD Stand:

1. Insert the front of the LCD Stand into the holes in the front of the Base (Figure 1).
2. Next, position the locking tabs on the back side of the LCD Stand with the holes on the Base. Lower the Stand until locking tabs are secure.

Figure 1

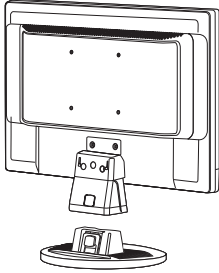

## To attach the AccuSync LCD monitor to your system, follow these instructions:

1. Turn off the power to your computer.
2. For the PC or MAC with DVI digital output: Connect the 24-pin DVI signal cable (not included) to the connector of the display card in your system (**Figure A.1**). Tighten all screws.  
For the PC with Analog output: Connect the 15-pin mini D-SUB signal cable to the connector of the display card in your system (**Figure A.2**). Tighten all screws.

For the MAC: Connect the MultiSync Macintosh cable adapter to the computer, then attach the 15-pin mini D-SUB signal cable to the MultiSync Macintosh cable adapter (**Figure A.3**). Tighten all screws.

For the DVD Player: Connect the HDMI to DVI-D adapter to the DVD player. Attach the DVI signal cable to the HDMI to DVI-D adapter (Figure A.4). Tighten all screws.

NOTE: To obtain the AccuSync Macintosh cable adapter, call NEC Display Solutions of America, Inc. at (800) 632-4662.

3. Connect the 15-pin mini D-SUB cable to the appropriate connector on the back of the monitor. (**Figure B.1**) Connect one end of the audio cable to AUDIO-INPUT on the back of the monitor and the other end to the "Audio Out" terminal on the computer.
4. Connect one end of the power cord to the LCD and the other end to the power outlet. Place the video signal cable, power cord, DVI cable, and audio cable into the cable holder between each hole of the stand neck. Insert the tabs of the cable holder until it clicks. (**Figure B.1**)

NOTE: Adjust the position of cables in the holder to avoid damage.

NOTE: Refer to Recommended Use section of this manual for proper selection of power cord.

5. Turn on the monitor with the front power button and then turn on computer. (**Figure C.1**)
6. No-touch Auto Adjust automatically adjusts the monitor to optimal settings upon initial setup for most timings. For further adjustments, use the following OSD® controls:

- Auto Adjust Contrast
- Auto Adjust

Refer to the Controls section of this User's Manual for a full description of these OSD controls.

NOTE: For download information on the Windows® INF file for your NEC monitor, visit [www.necdisplay.com](http://www.necdisplay.com).

NOTE: If you have any problems, please refer to the Troubleshooting section of this NEC User's Manual.

# Quick Start *—continued*

Figure A.1

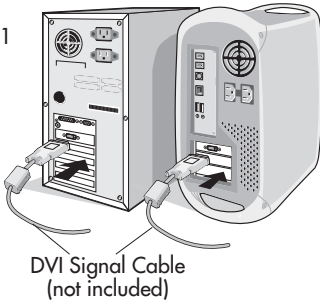
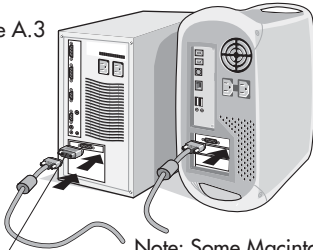

Figure A.2



Figure A.3



Note: Some Macintosh systems do not require a Macintosh Cable Adapter.

Figure A.4

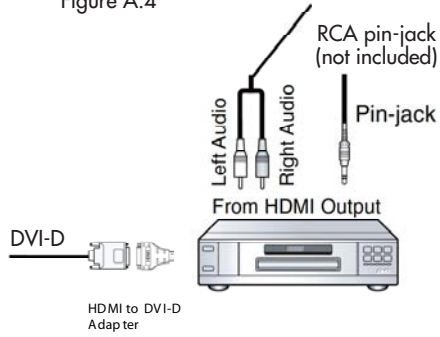

Figure B.1

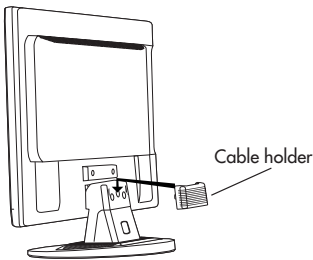
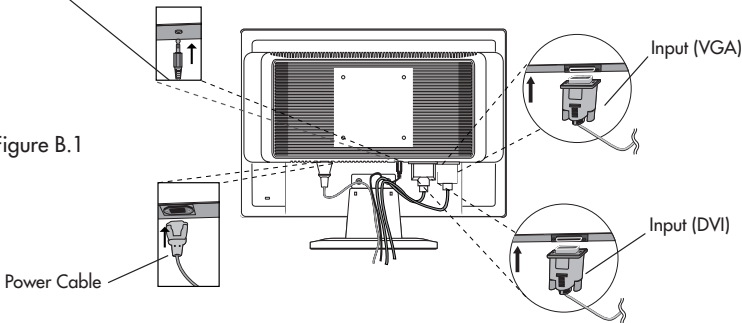
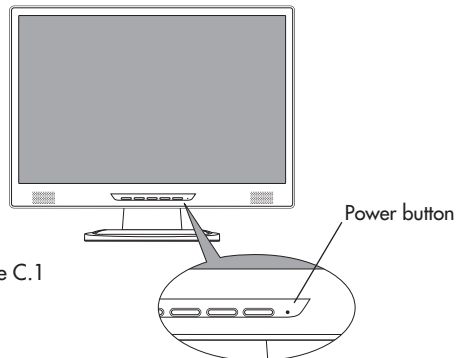

Figure C.1



# Quick Start *–continued*

## Tilt

Grasp both sides of the monitor screen with your hands and adjust the tilt as desired (**Figure TS.1**).

NOTE: Handle with care when tilting the monitor screen.

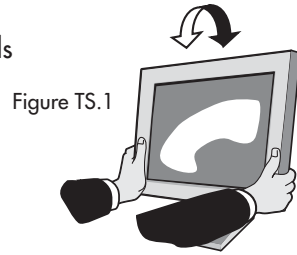

Figure TS.1

## Remove Monitor Stand for Mounting

To prepare the monitor for alternate mounting purposes:

1. Disconnect all cables.
2. Place monitor face down on a nonabrasive surface (**Figure R.1**).
3. Remove the 3 screws connecting the monitor to the stand and slide the stand off from the LCD (**Figure R.1**).

The monitor is now ready for mounting in an alternate manner.

4. Connect the AC cord and signal cable to the back of the monitor (**Figure R.2**).
5. Reverse this process to reattach stand.

NOTE: Use only VESA-compatible alternative mounting method.

NOTE: Handle with care when removing monitor stand.

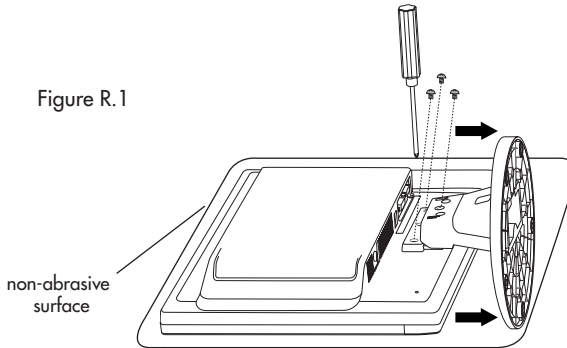
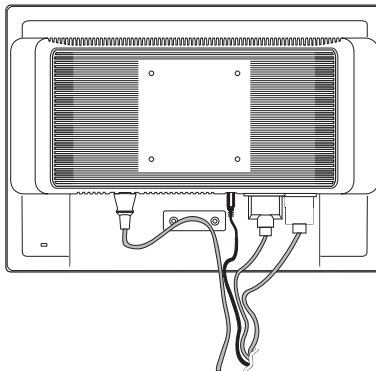

Figure R.1

Figure R.2



# Quick Start *-continued*

## Removing the Base

Note: Always remove the Base when shipping the LCD.

1. Place monitor face down on a non-abrasive surface.
2. Using your thumbs, press the quick release button to unlock the stand.
3. Pull the unlocked base off the stand.

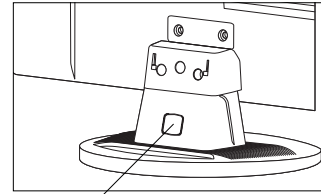

Quick release button

## Connecting a Flexible Arm

This LCD monitor is designed for use with a flexible arm. Please use the attached screws (4pcs) as shown in the picture when installing.

To meet the safety requirements, the monitor must be mounted to an arm which guaranties the necessary stability under consideration of the weight of the monitor. The LCD monitor should only be used with an approved arm (e.g. GS mark).

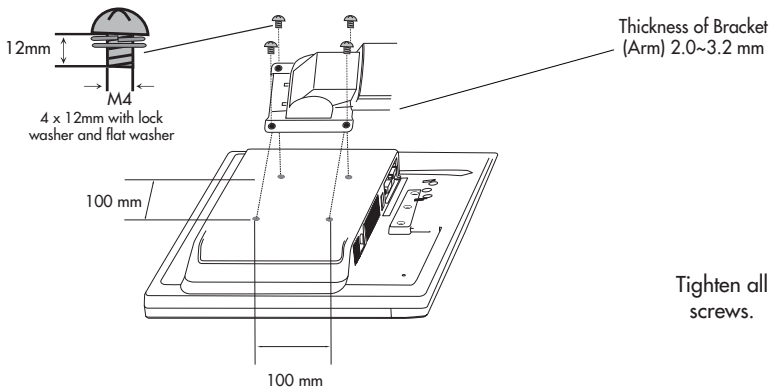

## Specifications

4-SCREWS (M4)

(MAX depth: 8.5 mm)

If using other screws,  
check depth of holes.

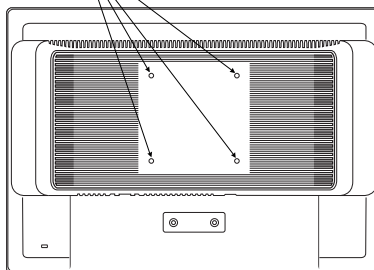

Weight of LCD assembly:  
4.2 kg (MAX)



# Controls

## OSD (On-Screen Display) control buttons on the front of the monitor function as follows:

Basic Key Functions:

Button	AUTO	- / <	+ / >	MENU
OSD Off	Active Auto Adjustment function (press over 2 seconds)	Shortcut to volume adjust window	Shortcut to volume adjust window	OSD displayed
OSD on (Icon selection stage)	Active Auto Adjustment function (press over 2 seconds)	Cursor moves left/down	Cursor moves right/up	Go to Icon selection stage
OSD on (Adjustment stage)	Act EXIT - key	Adjust value decrease or Cursor for adjust moves left	Adjust value decrease or Cursor for adjust moves right	Go to Adjustment stage
OSD Lock	Active Auto Adjustment function (press over 2 seconds)	Shortcut to volume adjust window	Shortcut to volume adjust window	Message displayed "OSD locked"

### 2. OSD Lock function:

To unlock the OSD, press and hold the MENU button while the monitor is off. Then press the power button to turn the monitor on. To lock the OSD press and hold the MENU button while the monitor is on. Then press the power button to turn the monitor off.



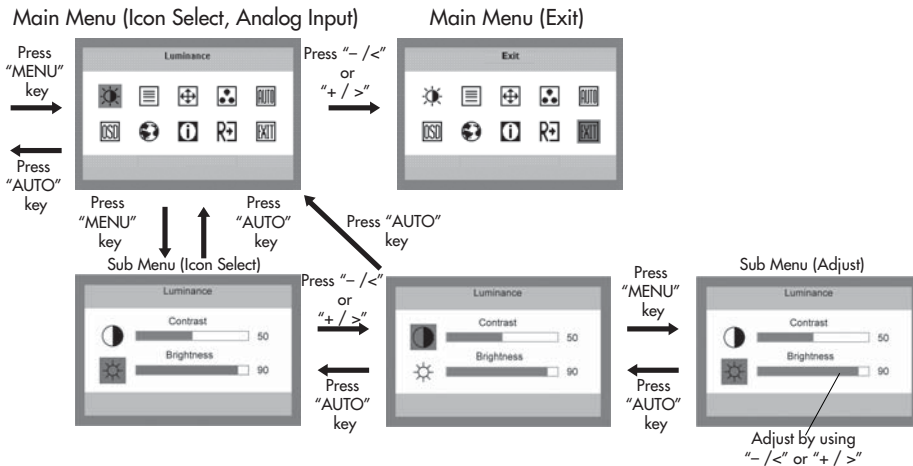







### 3. OSD structure:











# Controls *–continued*

## ADJUSTING THE PICTURE

The description for function-control LEDs

Main Menu Item	Main Menu Icon	Sub Menu Item	Sub Menu Icon	Description
Luminance		Contrast		Adjust the image brightness in relation to the background.
		Brightness		Adjust the overall image and background screen brightness.
Image Setup		Focus		Adjust Picture Phase to reduce Horizontal-Line noise.
		Clock		Adjust the picture Clock to reduce Vertical-Line noise.
Image Position		H.Position		Adjust the horizontal position of the picture.
		V. Position		Adjust the vertical position of the picture.
Color Temp.		Warm	N/A	Reset Warm color temperature.
		Cool	N/A	Reset Cool color temperature.
		sRGB	N/A	Reset sRGB color temperature.
		User/Red	<b>R</b>	Increase or decrease Red. The change will appear on screen.
		User/Green	<b>G</b>	Increase or decrease Green. The change will appear on screen.
		User/Blue	<b>B</b>	Increase or decrease Blue. The change will appear on screen.

# Controls *-continued*

Main Menu Item	Main Menu Icon	Sub Menu Item	Sub Menu Icon	Description
Input Select		Analog	N/A	Select input signal from analog source (D-Sub).
		Digital	N/A	Select input signal from digital source (DVI).
OSD Setup		H.Position		Adjust the Horizontal position of the OSD.
		V.Position		Adjust the Vertical position of the OSD.
		OSD Timeout		Adjust the OSD timeout.
Language		Language	N/A	Set OSD language.
Information		Information	N/A	Show the resolution, H/V frequency and input port of current input timing.
Reset		Yes	N/A	Clear each old status of Auto-configuration.
		No	N/A	Do not execute reset, return to main menu.
Exit		N/A	N/A	Exit OSD.

# Recommended Use

## Safety Precautions and Maintenance



FOR OPTIMUM PERFORMANCE, PLEASE NOTE THE FOLLOWING WHEN SETTING UP AND USING THE ACCUSYNC LCD COLOR MONITOR:



- **DO NOT OPEN THE MONITOR.** There are no user serviceable parts inside and opening or removing covers may expose you to dangerous shock hazards or other risks. Refer all servicing to qualified service personnel.
- Do not spill any liquids into the cabinet or use your monitor near water.
- Do not insert objects of any kind into the cabinet slots, as they may touch dangerous voltage points, which can be harmful or fatal or may cause electric shock, fire or equipment failure.
- Do not place any heavy objects on the power cord. Damage to the cord may cause shock or fire.
- Do not place this product on a sloping or unstable cart, stand or table, as the monitor may fall, causing serious damage to the monitor.
- When operating the AccuSync LCD monitor with its AC 125-240V power supply, use a power supply cord that matches the power supply voltage of the AC power outlet being used. The power supply cord you use must have been approved by and comply with the safety standards of your country. (Type H05VV-F should be used in Europe)
- In UK, use a BS-approved power cord with molded plug having a black (5A) fuse installed for use with this monitor. If a power cord is not supplied with this monitor, please contact your supplier.
- Do not place any objects onto the monitor and do not use the monitor outdoors.
- The lamps in this product contain mercury. Please dispose according to state, local or federal law.
- Do not bend power cord.
- Do not use monitor in high temperature, humid, dusty, or oily areas.
- If glass is broken, handle with care.
- Do not cover vent on monitor.

Immediately unplug your monitor from the wall outlet and refer servicing to qualified service personnel under the following conditions:

- When the power supply cord or plug is damaged.
- If liquid has been spilled, or objects have fallen into the monitor.
- If the monitor has been exposed to rain or water.
- If the monitor has been dropped or the cabinet damaged.
- If the monitor does not operate normally by following operating instructions.
- If monitor or glass is broken, do not come in contact with the liquid crystal and handle with care.
- Allow adequate ventilation around the monitor so that heat can properly dissipate. Do not block ventilated openings or place the monitor near a radiator or other heat sources. Do not put anything on top of monitor.
- The power cable connector is the primary means of detaching the system from the power supply. The monitor should be installed close to a power outlet which is easily accessible.
- Handle with care when transporting. Save packaging for transporting.



### CAUTION

#### Image Persistence

Image persistence is when a residual or "ghost" image of a previous image remains visible on the screen. Unlike CRT monitors, LCD monitors' image persistence is not permanent, but constant images being displayed for a long period of time should be avoided.

To alleviate image persistence, turn off the monitor for as long as the previous image was displayed. For example, if an image was on the monitor for one hour and a residual image remains, the monitor should be turned off for one hour to erase the image.

NOTE: As with all personal display devices, NEC Display Solution of America recommends using a moving screen saver at regular intervals whenever the screen is idle or turning off the monitor when not in use.

# Recommended Use –continued



CORRECT PLACEMENT AND ADJUSTMENT OF THE MONITOR CAN REDUCE EYE, SHOULDER AND NECK FATIGUE. CHECK THE FOLLOWING WHEN YOU POSITION THE MONITOR:



- For optimum performance, allow 20 minutes for warm-up.
- Adjust the monitor height so that the top of the screen is at or slightly below eye level. Your eyes should look slightly downward when viewing the middle of the screen.
- Position your monitor no closer than 16 inches and no further away than 28 inches from your eyes. The optimal distance is 20 inches.
- Rest your eyes periodically by focusing on an object at least 20 feet away. Blink often.
- Position the monitor at a 90° angle to windows and other light sources to minimize glare and reflections. Adjust the monitor tilt so that ceiling lights do not reflect on your screen.
- If reflected light makes it hard for you to see your screen, use an antiglare filter.
- Adjust the monitor's brightness and contrast controls to enhance readability.
- Use a document holder placed close to the screen.
- Position whatever you are looking at most of the time (the screen or reference material) directly in front of you to minimize turning your head while you are typing.
- Get regular eye checkups.

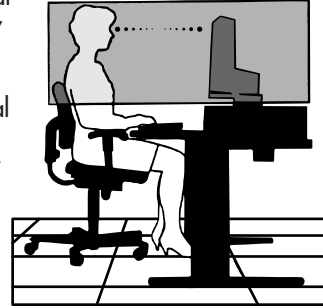

## Ergonomics

To realize the maximum ergonomics benefits, we recommend the following:

- Use the preset Size and Position controls with standard signals
- Use the preset Color Setting
- Use non-interlaced signals with a vertical refresh rate between 60-75Hz
- Do not use primary color blue on a dark background, as it is difficult to see and may produce eye fatigue to insufficient contrast.

### Cleaning the LCD Panel

- When the liquid crystal panel becomes dusty or dirty, wipe gently with a soft cloth.
- Do not rub the LCD panel with coarse or hard material.
- Do not apply pressure to the LCD surface
- Do not use OA cleaner as it will cause deterioration or discoloration to the LCD surface.

### Cleaning the Cabinet

- Unplug the power supply.
- Dampen a soft cloth with water and a neutral detergent. Gently wipe the cabinet then dry gently with a soft cloth.

**NOTE:** Many plastics are used on the surface of the cabinet. DO NOT clean with benzene, thinner, alkaline detergent, alcoholic system detergent, glass cleaner, wax, polish cleaner, soap powder, or insecticide. Do not touch rubber or vinyl to the cabinet for a long period of time. These type of fluids and fabrics can cause the paint to deteriorate crack or peel.

For more detailed information on setting up a healthy work environment, write the American National Standard for Human Factors Engineering of Visual Display Terminal Workstations – ANSI-HFS Standard No. 100-1988 – The Human Factors Society, Inc. P.O. Box 1369, Santa Monica, California 90406.

# Specifications

Monitor Specifications		AccuSync LCD19WMGX Monitor	Notes
LCD Module	Diagonal: Viewable Image Size: Native Resolution (Pixel Count):	19.0 inch 19.0 inch 1440 x 900	Active matrix; thin film transistor (TFT) liquid crystal display (LCD); 0.285 mm dot pitch; 400cd/m <sup>2</sup> white luminance; 1000:1 contrast ratio, typical; 5ms response
Time			
Input Signal	Video:	ANALOG 0.7 Vp-p/75 Ohms Sync: Separate sync TTL Level (Positive/Negative) Horizontal sync Positive/Negative Vertical sync Positive/Negative	Digital Input: DVI-D with HDCP
Display Colors	Analog input:	16.7M	Depending on display card used.
Maximum Viewing Angles	Left/right: Up/Down:	85°/85° (CR>10) 80°/80° (CR>10)	
Synchronization Range	Horizontal: Vertical:	30.0 kHz to 83.0 kHz 55 Hz to 75 Hz	Automatically Automatically
Resolutions Supported	Analog and Digital Input:	720 x 400: at 70 Hz 640 x 480: 60 Hz to 75 Hz 800 x 600: 56 Hz to 75 Hz 832 x 624: at 75 Hz 1024 x 768: 60 Hz to 75 Hz 1152 x 864: at 75Hz 1280 x 768: at 60 Hz 1280 x 960: at 60Hz 1280 x 1024: 60 Hz to 75 Hz 1440 x 900: at 60Hz.....	Some systems may not support all modes listed.  NEC DISPLAY SOLUTIONS cites recommended resolution at 60 Hz for optimal display performance
	HDTV:	480p(60Hz), 576p(50Hz), 720p(50Hz), 1080i(60Hz)* <sup>2</sup> , 1080p(60Hz)* <sup>2</sup>	
Active Display Area	Horizontal : Vertical :	410.4 mm/16.2 inches 256.5 mm/10.1 inches	
Power Supply		100-240 V - 50/60 Hz	
Current Rating		0.75-0.4A/100-240V	
Speaker Practical Audio Output		1+1 Watts	
Dimensions		440.0mm (W) x 363.0mm (H) x 210.0mm (D) 17.3 inches (W) x 14.3 inches (H) x 8.3 inches (D)	
Weight		4.5 kg 9.9 lbs	
Environmental Considerations	Operating Temperature: Humidity: Altitude: Storage Temperature: Humidity: Altitude:	5°C to 35°C/41°F to 95°F 30% to 80% 4,572 m to 15,000 Feet -10°C to +60°C/14°F to 140°F 10% to 85% 12,192 m to 40,000 Feet	

\*1 Interpolated Resolutions: When resolutions are shown that are lower than the pixel count of the LCD module, text may appear different. This is normal and necessary for all current flat panel technologies when displaying non-native resolutions full screen. In flat panel technologies, each dot on the screen is actually one pixel, so to expand resolutions to full screen, an interpolation of the resolution must be done.

\*2 Compressed image

NOTE: Technical specifications are subject to change without notice.

# Features

---

**Reduced Footprint:** Provides the ideal solution for environments requiring superior image quality but with size and weight limitations. The monitor's small footprint and low weight allow it to be moved or transported easily from one location to another.

**No-touch Auto Adjust™:** No-touch Auto Adjust automatically adjusts the monitor to optimal settings upon initial setup.

**Plug and Play:** The Microsoft® solution with the Windows® operating system facilitates setup and installation by allowing the monitor to send its capabilities (such as screen size and resolutions supported) directly to your computer, automatically optimizing display performance.

**IPM® (Intelligent Power Manager) System:** Provides innovative power-saving methods that allow the monitor to shift to a lower power consumption level when on but not in use, saving two-thirds of your monitor energy costs, reducing emissions and lowering the air conditioning costs of the workplace.

**Multiple Frequency Technology:** Automatically adjusts monitor to the display card's scanning frequency, thus displaying the resolution required.

**FullScan® Capability:** Allows you to use the entire screen area in most resolutions, significantly expanding image size.

**VESA® Standard Mounting Interface:** Allows users to connect their AccuSync monitor to any VESA standard third party mounting arm or bracket. Allows for the monitor to be mounted on a wall or an arm using any third party compliant device.

# Troubleshooting

---

## No picture

- The signal cable should be completely connected to the display card/computer.
- The display card should be completely seated in its slot.
- Front Power Switch and computer power switch should be in the ON position.
- Check to make sure that a supported mode has been selected on the display card or system being used. (Please consult display card or system manual to change graphics mode.)
- Check the monitor and your display card with respect to compatibility and recommended settings.
- Check the signal input.

## Power Button does not respond

- Unplug the power cord of the monitor from the AC outlet to turn off and reset the monitor.

## Image Persistence

- Image persistence is when a residual or “ghost” image of a previous image remains visible on the screen. Unlike CRT monitors, LCD monitors’ image persistence is not permanent, but constant images being displayed for a long period of time should be avoided.

To alleviate image persistence, turn off the monitor for as long as the previous image was displayed. For example, if an image was on the monitor for one hour and a residual image remains, the monitor should be turned off for one hour to erase the image.

NOTE: As with all personal display devices, NEC Display Solutions of America, Inc. recommends displaying moving images or using a moving screen saver at regular intervals whenever the screen is idle or turning off the monitor when not in use.

## Image is unstable, unfocused or swimming is apparent

- Signal cable should be completely attached to the computer.
- Use the OSD Image Adjust controls to focus and adjust display by increasing or decreasing the FINE control. When the display mode is changed, the OSD Image Adjust settings may need to be readjusted.
- Check the monitor and your display card with respect to compatibility and recommended signal timings.
- If your text is garbled, change the video mode to non-interlace and use 60Hz refresh rate.

## LED on monitor is not lit *(no blue or amber color can be seen)*

- Power Switch should be in the ON position and power cord should be connected.

## Display image is not sized properly

- Use the OSD Image Adjust controls to increase or decrease the H.SIZE.
- Check to make sure that a supported mode has been selected on the display card or system being used. (Please consult display card or system manual to change graphics mode.)

## No Video

- If no video is present on the screen, turn the Power button off and on again.
- Make certain the computer is not in a power-saving mode (touch the keyboard or mouse).

## No Sound

- Make sure the speaker cable is properly connected.
- Check to see if mute is activated.
- Check the volume in the OSD menu.



# References

---

## **NEC Monitor Customer Service & Support**

Customer Service and Technical Support: (800) 632-4662

Fax: (800) 695-3044

## **Parts and Accessories/Macintosh**

Cable Adapter: (800) 632-4662

Warranty Information: [www.necdisplay.com](http://www.necdisplay.com)

**Online Technical Support** [www.necdisplay.com](http://www.necdisplay.com)

## **Sales and Product Information**

Sales Information Line: (888) 632-6487

Canadian Customers: (866) 771-0266, Ext#: 4037

Government Sales: (800) 284-6320

Government Sales email: [gov@necdisplay.com](mailto:gov@necdisplay.com)

## **Electronic Channels**

World Wide Web: [www.necdisplay.com](http://www.necdisplay.com)

Product Registration: [www.necdisplay.com](http://www.necdisplay.com)

European Operations: [www.nec-display-solutions.com](http://www.nec-display-solutions.com)

**Drivers and Downloads** [www.necdisplay.com](http://www.necdisplay.com)



# Limited Warranty

---

NEC Display Solutions of America, Inc. (hereinafter “NEC DISPLAY SOLUTIONS”) warrants this Product to be free from defects in material and workmanship and, subject to the conditions set forth below, agrees to repair or replace (at NEC DISPLAY SOLUTIONS’ sole option) any part of the enclosed unit which proves defective for a period of three (3) years from the date of first consumer purchase. Spare parts are warranted for ninety (90) days. Replacement parts or unit may be new or refurbished and will meet specifications of the original parts or unit.

This warranty gives you specific legal rights and you may also have other rights, which vary from state to state. This warranty is limited to the original purchaser of the Product and is not transferable. This warranty covers only NEC DISPLAY SOLUTIONS-supplied components. Service required as a result of third party components is not covered under this warranty. In order to be covered under this warranty, the Product must have been purchased in the U.S.A. or Canada by the original purchaser. This warranty only covers Product distribution in the U.S.A. or Canada by NEC DISPLAY SOLUTIONS. No warranty service is provided outside of the U.S.A. or Canada. Proof of Purchase will be required by NEC DISPLAY SOLUTIONS to substantiate date of purchase. Such proof of purchase must be an original bill of sale or receipt containing name and address of seller, purchaser, and the serial number of the product.

It shall be your obligation and expense to have the Product shipped, freight prepaid, or delivered to the authorized reseller from whom it was purchased or other facility authorized by NEC DISPLAY SOLUTIONS to render the services provided hereunder in either the original package or a similar package affording an equal degree of protection. All Products returned to NEC DISPLAY SOLUTIONS for service MUST have prior approval, which may be obtained by calling 1-800-632-4662. The Product shall not have been previously altered, repaired, or serviced by anyone other than a service facility authorized by NEC DISPLAY SOLUTIONS to render such service, the serial number of the product shall not have been altered or removed. In order to be covered by this warranty the Product shall not have been subjected to displaying of fixed images for long periods of time resulting in image persistence (afterimage effects), accident, misuse or abuse or operated contrary to the instructions contained in the User’s Manual. Any such conditions will void this warranty.

NEC DISPLAY SOLUTIONS SHALL NOT BE LIABLE FOR DIRECT, INDIRECT, INCIDENTAL, CONSEQUENTIAL, OR OTHER TYPES OF DAMAGES RESULTING FROM THE USE OF ANY NEC DISPLAY SOLUTIONS PRODUCT OTHER THAN THE LIABILITY STATED ABOVE. THESE WARRANTIES ARE IN LIEU OF ALL OTHER WARRANTIES EXPRESS OR IMPLIED, INCLUDING, BUT NOT LIMITED TO, THE IMPLIED WARRANTIES OF MERCHANTABILITY OR FITNESS FOR A PARTICULAR PURPOSE. SOME STATES DO NOT ALLOW THE EXCLUSION OF IMPLIED WARRANTIES OR THE LIMITATION OR EXCLUSION OF LIABILITY FOR INCIDENTAL OR CONSEQUENTIAL DAMAGES SO THE ABOVE EXCLUSIONS OR LIMITATIONS MAY NOT APPLY TO YOU.

This Product is warranted in accordance with the terms of this limited warranty. Consumers are cautioned that Product performance is affected by system configuration, software, the application, customer data, and operator control of the system, among other factors. While NEC DISPLAY SOLUTIONS Products are considered to be compatible with many systems, specific functional implementation by the customers of the Product may vary. Therefore, suitability of a Product for a specific purpose or application must be determined by consumer and is not warranted by NEC DISPLAY SOLUTIONS.

For the name of your nearest authorized NEC Display Solutions of America, Inc. service facility, contact NEC Display Solutions of America, Inc. at 1-800-632-4662.



## Declaration of the Manufacturer

We hereby certify that the color monitors  
AccuSync LCD19WMGX  
(TFT19W80PS)  
are in compliance with  
Council Directive 73/23/EEC:  
– EN 60950-1

Council Directive 89/336/EEC:  
– EN 55022  
– EN 61000-3-2  
– EN 61000-3-3  
– EN 55024

and marked with



NEC Display Solutions, Ltd.  
4-13-23, Shibaura,  
Minato-Ku  
Tokyo 108-0023, Japan



	<b>AVERTISSEMENT</b>	
<p>AFIN D'ÉVITER TOUT RISQUE D'INCENDIE OU D'ÉLECTROCUTION, NE PAS EXPOSER CET APPAREIL À LA PLUIE OU À L'HUMIDITÉ. NE PAS UTILISER LA FICHE D'ALIMENTATION POLARISÉE AVEC UNE PRISE DE CORDON DE RALLONGE OU AUTRE PRISE SAUF SI LES BROCHES PEUVENT ÊTRE ENTIÈREMENT INTRODUITES. NE PAS OUVRIR LE BÔITIER, LEQUEL CONTIENT DES COMPOSANTS À HAUTE TENSION. CONFIER TOUS TRAVAUX À DU PERSONNEL TECHNIQUE QUALIFIÉ.</p>		

	<b>ATTENTION</b>	
<p>ATTENTION : POUR ÉVITER TOUT RISQUE D'ÉLECTROCUTION, NE PAS OUVRIR LE COUVERCLE (L'ARRIÈRE). À L'INTÉRIEUR, AUCUNE PIÈCE NE NÉCESSITE L'INTERVENTION DE L'UTILISATEUR. EN CAS DE PROBLÈME, S'ADRESSER À DU PERSONNEL TECHNIQUE QUALIFIÉ.</p>		
	<p>Ce symbole est une mise en garde contre les risques d'électrocution que présentent certaines parties dépourvues d'isolation à l'intérieur de l'appareil. Il est donc dangereux d'établir le moindre contact avec ces parties.</p>	
	<p>Ce symbole prévient l'utilisateur que des directives d'utilisation et de maintenance de cet appareil sont fournies avec ce guide d'utilisateur. Par conséquent, celles-ci doivent être lues attentivement pour éviter tout incident.</p>	

## Déclaration de conformité – Département des Communications du Canada

DOC : Cet appareil numérique de classe B respecte toutes les exigences du Règlement sur le matériel à l'origine d'interférences du Canada.

C-UL : Ce produit porte la marque «C-UL» et est conforme aux règlements de sécurité canadiens selon CAN/CSA C22.2 No. 60950-1.

## Informations FCC

- Utiliser les câbles spécifiés fournis avec le moniteur couleur AccuSync LCD19WMGX (TFT19W80PS) afin de ne pas provoquer d'interférences avec la réception radio et télévision.
  - Prière d'utiliser le câble d'alimentation fourni ou équivalent pour assurer la conformité FCC.
  - Veuillez employer le câble protégé fourni de signal visuel et le câble audio.  
L'utilisation d'autres câbles et adaptateurs peut provoquer des interférences avec la réception radio et télévision.
- Cet appareil a été testé et s'avère conforme avec les spécifications d'équipements de Classe B, section 15 de la réglementation FCC. Ces spécifications ont été établies pour garantir une protection raisonnable contre les interférences nuisibles dans une installation résidentielle. Cet appareil génère, utilise et peut émettre des fréquences radio et, s'il n'est pas installé et utilisé selon les directives de ce guide, il peut perturber les communications radio. Cependant, il n'est pas garanti qu'aucune interférence ne se produira dans une installation donnée.

Si cet appareil provoque des interférences nuisibles à la réception radio ou télévision, ce que vous pouvez déterminer en allumant et en éteignant l'appareil, essayez de remédier au problème en prenant une ou plusieurs des mesures suivantes :

- Réorienter ou repositionner l'antenne de réception.
- Augmenter la distance entre l'appareil et le récepteur.
- Connecter l'appareil à une prise de courant sur un circuit différent de celui sur lequel le récepteur est connecté.
- Consulter son revendeur ou un technicien radio/TV pour obtenir de l'aide.

Changements ou modifications approuvés par la réception responsable pour l'acquiescement pouvons évacuer pour opérer l'équipement l'autorité de l'utilisateur.

Si nécessaire, l'utilisateur doit contacter le revendeur ou un technicien radio/TV afin d'obtenir des informations supplémentaires. L'utilisateur peut se procurer le livret utile suivant, préparé par la Federal Communications Commission : «How to Identify and Resolve Radio-TV Interference Problems» (Comment cerner et résoudre les problèmes d'interférences radio/TV). Ce livret est disponible auprès du U.S. Government Printing Office, Washington, D.C., 20402, Stock No. 004-000-00345-4.



# Contenu

La boîte\* de votre nouveau moniteur NEC AccuSync LCD contient :

- Moniteur AccuSync LCD
- Cordon d'alimentation
- Manuel de l'utilisateur
- Câble de signal vidéo (15-pin mini D-SUB 15 au mini D-SUB mâle de goupille)
- Câble de signal vidéo (DVI-D à DVI-D)
- HDMI à l'adaptateur de DVI-D
- Support de base
- Support de câble

Moniteur AccuSync LCD  
(Socle non connecté)

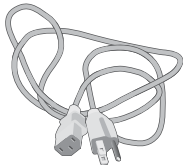
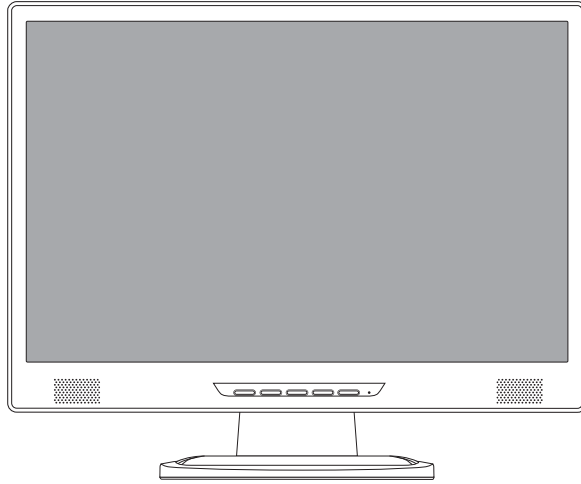

Cordon d'alimentation



Câble de signal vidéo  
(15-pin mini D-SUB 15  
au mini D-SUB mâle  
de goupille)

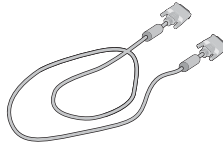

Câble de DVI-D



Câble audio



Manuel de l'utilisateur



Trous à l'avant de la base

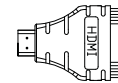

HDMI à l'adaptateur de DVI-D

\* Ne pas oublier de conserver la boîte et le matériel d'emballage d'origine pour transporter ou expédier le moniteur.

# Mise en marche rapide

Pour attacher la base au support LCD :

1. Insérez la partie avant du support LCD dans les trous à l'avant de la base.
2. Ensuite, alignez les languettes de verrouillage à l'arrière du stand LCD avec les trous de la base. Abaissez le support en place jusqu'à ce que les languettes de verrouillage soient maintenues en place.

Figure 1

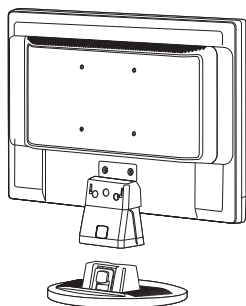

Pour raccorder le moniteur AccuSync LCD au système, suivez les directives ciaprès :

1. Mettez l'ordinateur hors tension.
2. Pour le MAC ou le PC avec sortie numérique DVI Branchez le câble à 24 broches de signal DVI au connecteur de la carte d'écran de votre système (**Figure A.1**). Serrez toutes les vis avant de continuer. Pour le PC avec sortie analogique: Branchez le mini D-SUB à 15 broches du câble de signal au connecteur de la carte d'écran de votre système (**Figure A.2**). Serrez toutes les vis. Pour une configuration MAC: Branchez l'adaptateur de câble Macintosh à l'ordinateur, puis fixez le mini D-SUB à 15 broches du câble de signal à l'adaptateur de câble Macintosh (**Figure A.3**). Serrez toutes les vis.

Pour le lecteur DVD : Relier le HDMI à l'adaptateur de DVI-D au lecteur DVD. Attacher le HDMI à l'adaptateur de DVI-D (figure A.4). Serrer toutes les vis.

NOTA : Pour obtenir un adaptateur de câble Macintosh pour le AccuSync appelez  
NEC Display Solutions of America, Inc. au (800) 632-4662.

3. Connecter le mini D-SUB à 15 broches du câble de signal vidéo au connecteur approprié à l'arrière du moniteur (**Figure B.1**). Branchez le câble d'audio aux AUDIO-INPUT à avant du moniteur et l'autre extrémité à la prise de sortie audio ficher sur l'ordinateur.
4. Relier une extrémité du cordon de secteur à l'affichage à cristaux liquides et l'autre extrémité à la prise de courant. Placer le câble de signal vidéo, le cordon de secteur, le câble de DVI, et le câble audio dans le support de câble entre chaque trou du cou de stand. Insérer les étiquettes du support de câble jusqu'à ce qu'il clique. (figure B.1)

NOTA : Régler la position des câbles sous la fixation pour éviter d'endommager l'appareil.

NOTA : Si vous utilisez ce moniteur à AC125-240V, s'il vous plaît faites référence à section de l'Usage Recommandée de ce manuel pour sélection adéquate d'AC pouvoir cordon.

5. Allume l'écran de Silhouette de bouton et l'ordinateur (Figure C.1)
6. Auto aucune de tact ajuste automatiquement ajuste l'écran à réglages optimaux sur setup initial pour les les plus nombreux minutages. Pour les réajustements plus further, following OSD utilise des réglages:
  - Contraste automatique
  - Réglage automatique

Pour une description complète de ces commandes OSD, consultez la section Commandes de ce manuel.

NOTA : des informations sur le télé chargement du fichier INF Windows® pour le moniteur NEC, consultez la [www.necdisplay.com](http://www.necdisplay.com).

NOTA : case de probl è me, consultez la section Dépannage de ce manuel NEC.

# Mise en marche rapide (suite)

Figure A.1

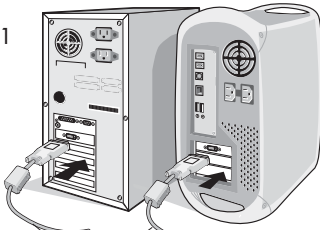

Câble de signal de DVI (non inclus)

Figure A.2



Figure A.3

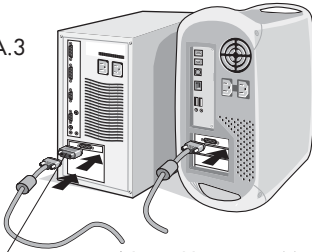

Adaptateur de câble de Macintosh (non inclus)

Note : Un certain Macintosh les systèmes n'exigent pas un adaptateur de câble de Macintosh.

Figure A.4

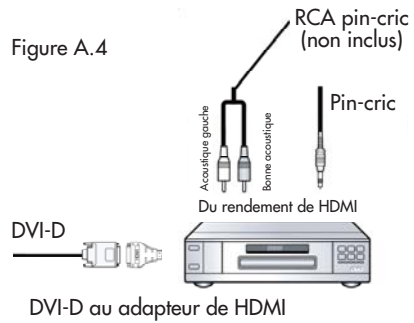

Câble audio



Figure B.1

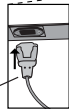

Câble d'alimentaion

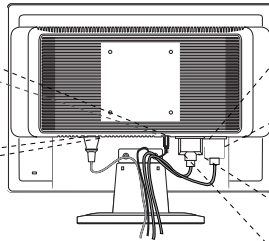

Input (VGA)

Input (DVI)

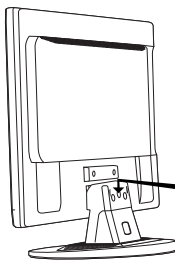

Support de câble

Figure C.1

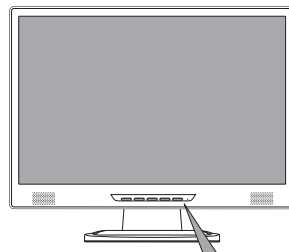

Bouton d'alimentaion

# Mise en marche rapide (suite)

## Incliner

Attrapez des deux mains l'écran du moniteur par les deux côtés et réglez l'inclinaison et l'orientation selon votre goût. (Figure TS.1)

NOTA: manipulez avec soin en inclinant l'écran de moniteur.

Figure TS.1

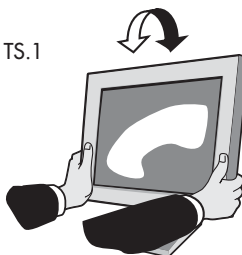

## Enlever le support du moniteur pour le montage

Pour préparer le moniteur à différents types de montage :

1. Déconnectez tous les câbles.
2. Placez le moniteur avec l'écran vers le bas sur une surface non abrasive (Figure R.1).
3. Enlever les 3 vis qui fixent le moniteur au support et enlever la plaque métallique (Figure R.1).

Vous pouvez à présent modifier le montage du moniteur.

4. Connectez les AC attachent avec une corde et câble du signal au dos du moniteur (Figure R.2).

5. Inversez la marche à suivre pour réinstaller le support.

NOTA : Utilisez uniquement une méthode de montage compatible VESA.

NOTA : Prenez des précautions pour ôter le support du moniteur.

Figure R.1

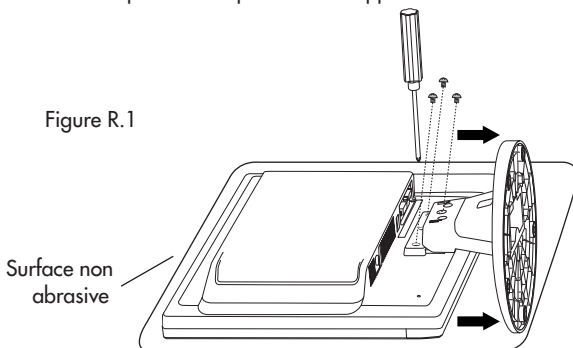
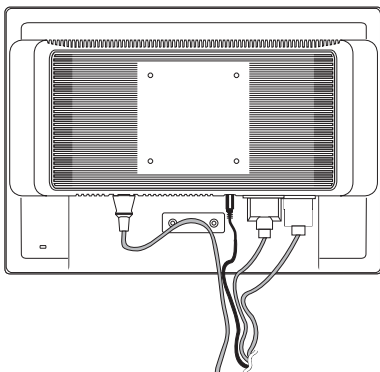

Figure R.2





# Mise en marche rapide (suite)

## Enlever la Base

NOTA : Toujours enlever la base avant d'expédier le LCD.

1. Placer le moniteur partie avant en contact avec une surface non abrasive (Figure R.1).
2. En utilisant votre pouce, appuyez sur le bouton rapide de dégagement pour ouvrir le stand.
3. Appuyer sur les languettes supérieures en les poussant vers le haut pour déverrouiller et tirer le support.

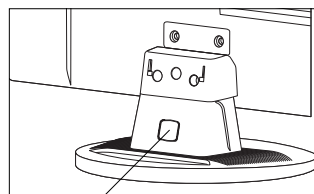

Le bouton rapide de dégagement

## Connexion d'un bras souple

Ce moniteur LCD a été conçu pour être utilisé avec un bras flexible. Utiliser les vis fournies (4pièces) lors de l'installation comme indiqué sur la figure.

Le moniteur doit être installé sur un bras garantissant la stabilité nécessaire correspondant au poids du moniteur.

Ce moniteur LCD ne peut être utilisé qu' avec un bras homologué (par ex. marque GS).

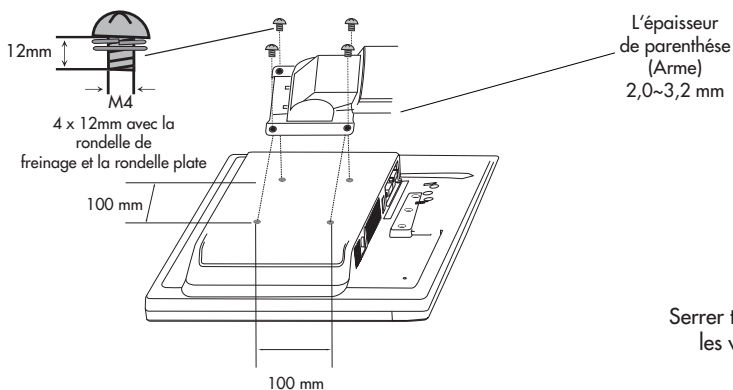

## Fiche Technique

4 vis (M4)

(MAX depth: 8.5 mm)

Si utilisant d'autres vis, profondeur de che`que de trou.

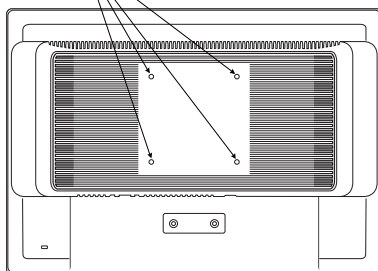

Poids of assemblée: 4.2 kg (MAX)

# Commandes

Les boutons de réglage OSD situés sur l'avant du moniteur fournissent les fonctions suivantes :

## 1. Fonction de la touche de base

BOUTON	AUTOMATIQUE	- / <	+ / >	MENU
OSD au loin	OSD affiché	Fonction automatique active d'ajustement (presse plus de 2 secondes)	Raccourci à la fenêtre de réglage de volume	Signal d'entrée choisi
OSD en marche (Étage de sélection d'icône)	Permet de se déplacer à l'étage de sélection d'icône	Le curseur se déplace vers la gauche	Le curseur se déplace vers la droite	Aller à l'étape de choix d'icône
OSD en marche (Étage de réglage)	Permet de se déplacer à l'étage réglage	Régler la diminution de valeur ou Le curseur de réglage se déplace à gauche	Régler l'augmentation de valeur ou Le curseur de réglage se déplace à droite	Opération de réinitialisation
Serrure d' OSD	Fonction automatique active d'ajustement (presse plus de 2 secondes)	Le raccourci au volume ajustent la fenêtre	Le raccourci au volume ajustent la fenêtre	Message displayed "OSD locked"

## 2. Fonction de serrure d'OSD

Pour ouvrir l'OSD, appuyer sur et tenir le bouton de MENU tandis que le moniteur est éteint. Appuyer sur alors le bouton de puissance pour allumer le moniteur. Pour ouvrir les OSD appuyer sur et tiennent le bouton de MENU tandis que le moniteur est éteint. Appuyer sur alors le bouton de puissance pour allumer le moniteur.



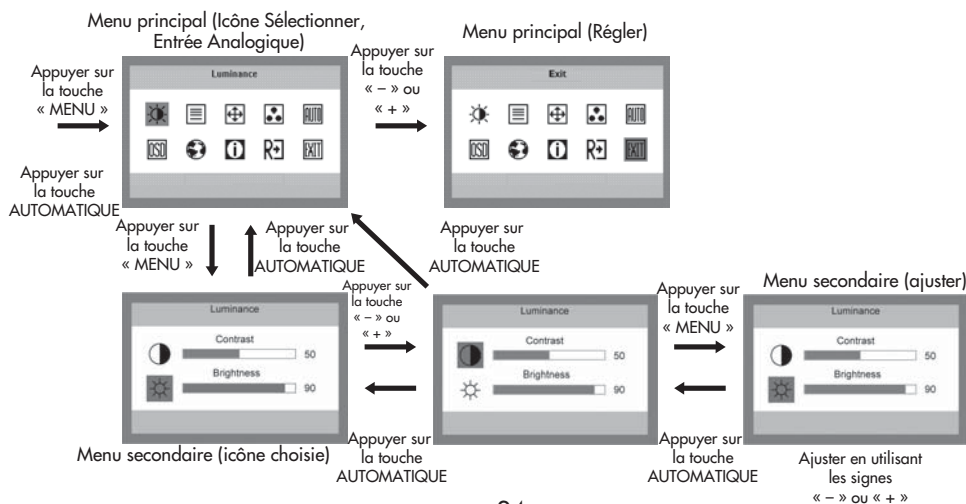







## 3. Structure d'OSD











# Commandes (suite)

## AJUSTEMENT DE L'IMAGE

La description pour la fonction-commande LED

Article de menu principal	Icône de menu principal	Article de menu secondaire	Icône secondaire de menu	Description
Luminance		Contraste		Ajuster l'éclat d'image par rapport au fond.
		Éclat		Ajuster l'image et l'éclat globaux d'écran de fond.
Installation d'image		Foyer		Ajuster la phase d'image pour réduire la Horizontal-Ligne bruit.
		Horloge		Ajuster l'horloge d'image pour réduire la Vertical-Ligne bruit.
Position d'image		H.Position		Ajuster la position horizontale de l'image.
		V. Postion		Ajuster la position verticale de l'image.
Temp. de couleur		Chaud	N/A	Remettre à zéro chauffent la température de couleur.
		Frais	N/A	Remettre à zéro refroidissent la température de couleur
		sRGB	N/A	Remettre à zéro la température de couleur de sRGB.
		Utilisateur/rouge	<b>R</b>	Augmenter ou diminuer le rouge. Le changement apparaîtra sur l'écran.
		Utilisateur/vert	<b>G</b>	Augmenter ou diminuer le vert. Le changement apparaîtra sur l'écran.
		Utilisateur/bleu	<b>B</b>	Augmenter ou diminuer le bleu. Le changement apparaîtra sur l'écran.

# Commandes (suite)

Main Menu Item	Main Menu Icon	Sub Menu Item	Sub Menu Icon	Description
Entrée choisie		Analogue	N/A	Choisir le signal d'entrée à partir de la source analogue (D-Secondaire).
		Digitals	N/A	Choisir le signal d'entrée à partir de la source numérique (DVI).
Installation d'OSD		H.Position		Ajuster la position horizontale de l'OSD.
		V.Position		Ajuster la position verticale de l'OSD.
		Temps mort d'OSD		Ajuster le temps mort d'OSD.
Langue		Langue	N/A	Placer la langue d'OSD.
L'Information		L'Information	N/A	Montrer la résolution, la fréquence de H/V et le port d'entrée de la synchronisation courante d'entrée.
Remise		Oui	N/A	Dégager chaque vieux statut de la configuration automatique.
		Non	N/A	Ne pas exécuter la remise, reviennent au menu principal.
Sortie		N/A	N/A	Sortir OSD.

# Usage recommandé

## Consignes de sécurité et d'entretien



POUR UN FONCTIONNEMENT OPTIMAL, PRIÈRE DE NOTER CE QUI SUIT POUR LE RÉGLAGE ET L'UTILISATION DU MONITEUR COULEUR ACCUSYNC LCD :



- **NE PAS OUVRIR LE MONITEUR.** Aucune pièce intérieure ne nécessite l'intervention de l'utilisateur, et l'ouverture ou la dépose des couvercles peut entraîner des risques de décharges électriques dangereuses ou d'autres risques. Confier tous travaux à du personnel technique qualifié.
- Ne pas renverser de liquides dans le boîtier, ni utiliser le moniteur près de l'eau.
- Ne pas introduire d'objets de quelque nature que ce soit dans les fentes du boîtier car ceux-ci pourraient toucher des endroits sous tension dangereuse, ce qui peut provoquer des blessures, voire être fatal, ou peut occasionner une décharge électrique, un incendie ou une panne de l'appareil.
- Ne pas placer d'objets lourds sur le cordon d'alimentation. Un cordon endommagé peut occasionner une décharge électrique ou un incendie.
- Ne pas placer cet appareil sur un chariot, un support ou une table inclinée ou instable, afin d'éviter que le moniteur ne tombe, occasionnant de sérieux dommages au moniteur.
- Pour l'utilisation du moniteur AccuSync LCD avec l'alimentation AC mondiale de 125-240 V, utiliser un cordon d'alimentation qui correspond à la tension de l'alimentation fournie à la prise de courant AC. Le cordon d'alimentation utilisé doit être agréé et en conformité avec les normes de sécurité de son pays. (Type H05VV-F à utiliser sauf au Europe.)
- Au R, -U., utilisez avec ce moniteur un cordon d'alimentation approuvé BS avec fiche moulée d'un fusible noir (5A). Si un cordon d'alimentation n'a pas été fourni avec ce moniteur, veuillez contacter votre fournisseur.
- Ne placer aucun objet sur le moniteur et ne pas l'utiliser en extérieur.
- L'intérieur du tube fluorescent situé dans le moniteur contient du mercure. Pour l'élimination appropriée, observez les règlements en vigueur dans votre région.
- Ne courbe pas le pouvoir du cordon.
- N'utilise pas votre écran dans de hautes températures humides poussiéreuses près d'huile ou.
- Regal toujours glass sur soin.
- Ne couvre pas l'armoire fente ou usage rayonnai mauvaise chaleur.

Débrancher immédiatement le moniteur de la prise murale et confier la réparation à du personnel technique qualifié dans les cas suivants :

- Lorsque le cordon d'alimentation ou la fiche est endommagé(e).
- Si du liquide a été renversé ou des objets sont tombés à l'intérieur du moniteur.
- Si le moniteur a été exposé à la pluie ou à de l'eau.
- Si le moniteur est tombé ou le boîtier est endommagé.
- Si le moniteur ne fonctionne pas normalement en suivant les directives d'utilisation.
- Si écran ou verre est rodé, ne supporter pas ne venir pas touche le liquide crystal et manche sur soin.
  - Prévoir une aération suffisante autour du moniteur pour que la chaleur puisse se dissiper correctement. Ne pas obstruer les ouvertures de ventilation ni placer le moniteur près d'un radiateur ou autre source de chaleur. Ne rien poser sur le moniteur.
  - La fiche du cordon d'alimentation est le moyen principal de débrancher le système de l'alimentation. Le moniteur doit être installé à proximité d'une prise de courant facilement accessible.
  - Manipuler avec soin lors du transport. Conserver l'emballage pour le transport.



AVERTISSEMENT

### Persistence de l'image

la persistance de l'image se présente lorsqu'une image résiduelle ou " fantôme " d'une image précédente reste visible sur l'écran. Contrairement aux moniteurs à tube cathodique, la persistance de l'image des moniteurs LCD n'est pas permanente, mais l'affichage d'images constantes pendant une longue période de temps doit être évitée. Pour remédier à la persistance de l'image, mettez le moniteur hors tension pendant une durée égale à celle de l'affichage de l'image précédente. Par exemple, si une image est restée affichée sur l'écran pendant une heure et qu'il reste une image résiduelle, le moniteur doit être mis hors tension pendant une heure pour effacer l'image.

NOTA: Comme pour tous les équipements d'affichage personnels, NEC Display Solutions of America, Inc. recommande l'utilisation d'un économiseur d'écran mobile à des intervalles réguliers, à chaque fois que l'écran est en veille, ou d'éteindre le moniteur lorsqu'il n'est pas utilisé.

# Usage recommandé (suite)



LA MODIFICATION DE LA POSITION ET DU RÉGLAGE DU MONITEUR PEUT RÉDUIRE LA FATIGUE DES YEUX, DES ÉPAULES ET DE LA NUQUE.



OBSERVER LES DIRECTIVES CI-APRÈS LORS DU POSITIONNEMENT DU MONITEUR :

- Pour une performance optimale, laissez le moniteur se réchauffer pendant 20 minutes.
- Régler la hauteur du moniteur de sorte que le dessus de l'écran soit au niveau ou légèrement en-dessous du niveau des yeux. Les yeux doivent regarder légèrement vers le bas lorsque l'on regarde le milieu de l'écran.
- Positionner le moniteur à une distance minimale de 40 cm (16 po) et maximale de 70 cm (28 po) des yeux. La distance optimale est de 50 cm (20 po).
- Reposer ses yeux régulièrement en regardant vers un objet situé à au moins 6 m (20 pieds). Cligner régulièrement.
- Positionner le moniteur à un angle de 90° par rapport aux fenêtres et autres sources de lumière, afin de réduire au maximum les reflets et l'éblouissement. Régler l'inclinaison du moniteur de sorte que l'éclairage du plafond ne soit pas reflété sur l'écran.
- Si une lumière réfléchi rend la vision de l'écran difficile, utiliser un filtre anti-reflet.
- Régler les commandes de luminosité et de contraste du moniteur pour améliorer la lisibilité.
- Utiliser un support de document placé près de l'écran.
- Positionner ce que l'on regarde le plus souvent (l'écran ou les documents de référence) directement devant soi pour réduire au maximum les mouvements de la tête lorsque l'on dactylographie.
- Consulter régulièrement un ophtalmologiste.

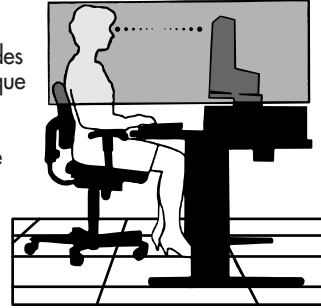

## Ergonomie

Pour optimiser les avantages ergonomiques, observez les directives suivantes :

- Utiliser les commandes de format et position préprogrammées avec signaux standard .
- Utiliser le réglage couleur et les commandes gauche/droite préprogrammés.
- Utiliser des signaux non entrelacés avec fréquence de rafraîchissement vertical de 60 à 75 Hz.
- Ne pas utiliser la couleur bleu primaire sur fond foncé car cela rend la lecture difficile et peut occasionner de la fatigue oculaire en raison de contraste insuffisant.

## Nettoyage de l'écran ACL

- Lorsque l'écran à cristaux liquides est tâché avec de la poussière ou de la saleté, veuillez essuyer la surface doucement avec un chiffon doux.
- Ne frottez pas l'écran ACL avec un matériel rigide.
- N'exercez pas de pression sur le panneau ACL.
- Veuillez ne pas utiliser du nettoyant OA parce qu'il causera une détérioration ou une décoloration continuez avec un chiffon sec.

## Nettoyage du coffret

- Débranchez la source d'alimentation.
- Essuyez délicatement le coffret avec un chiffon doux.
- Pour nettoyer le coffret, humidifiez le chiffon avec un détergent neutre et de l'eau, essuyez-le et continuez avec un chiffon sec.

**REMARQUE :** De nombreux plastiques sont utilisés sur la surface du coffret. N'utilisez PAS de benzène, de diluant, de détergent alcalin, de détergent de système à base d'alcool, de produit nettoyant pour vitres, de cire, de nettoyant pour vernis, de poudre de savon ou d'insecticide. Ne touchez pas le coffret avec du caoutchouc ou du vinyle pendant une longue période. Ces types de liquides ou de matériaux peuvent détériorer, fissurer ou peeler la peinture.

*Pour des informations plus détaillées sur l'établissement d'un environnement de travail sain, écrire à American National Standard for Human Factors Engineering of Visual Display Terminal Workstations - ANSI-HFS Standard No. 100-1988 - The Human Factors Society, Inc. P.O. Box 1369, Santa Monica, California 90406.*

# Fiche technique

Caractér. techn. du moniteur	Moniteur	Remarques
Module LCD	Diagonale : 19,0 po Surface utile : 19,0 po Résolution (nombre de pixels) : 1440 x 900	Matrice active; transistor à film fin (TFT); affichage à cristaux liquides (LCD); pas 0,285 mm; luminance blanche 400cd/m <sup>2</sup> ; taux de contraste caractéristique 1000:1; temps de réponse 5ms
Temps		
Signal d'entrée	Vidéo : ANALOGIQUE 0,7 Vp-p/75 Ohms  Sync : Synchro séparée niveau TTL Positif/négatif sync. horizontale Positif/négatif sync. verticale	Entrée de Digital : DVI-D avec HDCP
Couleurs d'affichage	Entrée analogique : 16,7 M	Dépend de la carte vidéo et synchronisation utilisée.
Angles de visionnement maximal	Gauche/droite: 85°/85° (CR>10) Haut/bas: 80°/80° (CR>10)	
Gamme de synchronisation	Horizontale : 30,0 kHz à 83,0 kHz Verticale : 55 Hz à 75 Hz	Automatique Automatique
Résolutions acceptées	Entrée analogue et de Digitals: 720 x 400*1 @ 70 Hz 640 x 480*1 @ 60 Hz à 75 Hz 800 x 600*1 @ 56 Hz à 75 Hz 832 x 624*1 @ 75 Hz 1024 x 768*1 @ 60 Hz à 75 Hz 1152 x 864*1 @ 75 Hz 1280 x 768*1 @ 60 Hz 1280 x 960*1 @ 60 Hz à 75 Hz 1280 x 1024*1 @ 60 Hz à 75 Hz 1440 x 900*1 @ 60 Hz.....  HDTV: 480p(60Hz), 576p(50Hz), 720p(50Hz), 1080i(60Hz)*2, 1080p(60Hz)*2	Certains systèmes peuvent ne pas prendre en charge tous les modes listés.  NEC DISPLAY SOLUTIONS recommande une résolution à 60 Hz pour des performances d'affichage optimales et couleurs.
Zone d'affichage active	Horizontale : 410,4 mm/16,2 pouces Verticale : 256,5mm/10,1 pouces	
Alimentation	100-240 V ~ 50/60 Hz	
Tension d'alimentation	0,75 - 0,4 A/100-240V	
Sortie audio pratique des haut-parleurs	1 + 1 watts	
Dimensions	Paysage : 440,0 mm (L) x 363,0 mm (H) x 210,0 mm (P) 17,3 pouces (L) x 14,3 pouces (H) x 8,3 pouces (P)	
Poids	4,5 kg 9,9 livres	
Considérations environnementales	Température de fonctionnement : 5 °C à +35 °C/41 °F à 95 °F Humidité : 30 % à 80 % Altitude : 4 572 m à 15 000 pieds Température de stockage : -10 °C à +60 °C/14 °F à 140 °F Humidité : 10 % à 85 % Altitude : 12 192 m à 40,000 pieds	

\*1 Résolutions interpolées : Quand les résolutions affichées sont inférieures au nombre de pixels du module LCD, le texte peut apparaître craquelé et les lignes plus épaisses. Ceci est normal et nécessaire pour toutes les technologies d'affichage sur panneaux plats pour lesquels chaque point de l'écran occupe réellement un pixel. Pour agrandir la résolution à celle du plein écran, une interpolation mathématique de celle-ci est nécessaire. Quand cette résolution interpolée ne correspond pas exactement à un multiple entier de la résolution d'origine, la nécessaire interpolation mathématique peut faire que certaines lignes apparaissent plus épaisses que d'autres.

\*2 Image comprimée

NOTA : Les spécifications techniques sont susceptibles d'être modifiées sans préavis.

# Fonctions

---

**Encombrement réduit** : Constitue la solution idéale pour les environnements qui nécessitent une image de haute qualité et un encombrement et un poids limités. L'encombrement réduit et le faible poids du moniteur permettent de le déplacer ou de le transporter rapidement d'un point à un autre.

**Auto aucune de tact n'Ajuste™** : pas qu'auto de tact ajuste automatiquement ajuste l'écran à réglages optimaux sur setup initial.

**Plug and Play** : La solution Microsoft® avec le système d'exploitation Windows® facilite la configuration et l'installation en permettant au moniteur d'envoyer ses capacités (telles que le format et les résolutions d'écran acceptés) directement à l'ordinateur, optimisant ainsi automatiquement les performances d'affichage.

**Système IPM® (Intelligent Power Manager/Gestionnaire d'énergie intelligent)** : Procure des méthodes d'économie d'énergie novatrices qui permettent au moniteur de passer à un niveau de consommation d'énergie plus faible lorsqu'il est allumé mais non utilisé, épargnant deux tiers des coûts énergétiques, réduisant les émissions et diminuant les coûts de conditionnement d'air du lieu de travail.

**Technologie à fréquence multiple** : Règle automatiquement le moniteur à la fréquence de la carte vidéo, affichant ainsi la résolution requise.

**Capacité FullScan™ (balayage complet)** : Permet d'utiliser la totalité de la surface d'écran dans la plupart des résolutions, augmentant ainsi de façon significative la taille de l'image.

**Standard VESA® de montage d'interface** : Permet à l'utilisateur de raccorder son moniteur AccuSync à n'importe quel autre bras au baie de montage conforme VESA. Permet de monter le moniteur sur un mur ou un bras à l'aide de n'importe quel autre dispositif compatible.



# Dépannage

## Pas d'image

- Le câble vidéo doit être bien connecté à la carte d'affichage et à l'ordinateur.
- La carte d'affichage doit être insérée à fond dans son logement.
- Les interrupteurs d'alimentation du moniteur à l'avant et de l'ordinateur doivent être sur la position MARCHE.
- Vérifiez qu'un mode d'affichage autorisé a été sélectionné pour la carte d'affichage ou le système utilisé (veuillez consulter le manuel de votre carte d'affichage ou de votre système pour modifier le mode graphique).
- Vérifier la compatibilité et les paramètres recommandés de votre moniteur et de votre carte d'affichage.
- Vérifiez que le connecteur du câble vidéo ne comporte aucune broche tordue ou rentrée.
- Contrôlez l'entrée de signal.

## L'interrupteur d'alimentation ne fonctionne pas

- Déconnectez le cordon d'alimentation de la prise secteur pour mettre le moniteur sous puis hors tension.

## Persistence de l'image

- La persistance de l'image se produit lorsque «le fantôme» d'une image reste sur l'écran même après la mise hors tension du moniteur. À la différence de la persistance d'image sur les moniteurs TRC, celle observée sur les moniteurs LCD n'est pas permanente. Pour remédier à la persistance de l'image, mettre le moniteur hors tension pendant une durée égale à celle de l'affichage de l'image. Si une image est restée affichée sur l'écran pendant une heure et qu'il y a «fantôme» de cette image, il faut mettre le moniteur hors tension pendant une heure pour effacer l'image.

**NOTA : Tout comme dans le cas des écrans personnels, NEC Display Solutions of America, Inc. recommande images mobiles d'affichage l'utilisation d'un économiseur d'énergie à intervalles réguliers lorsque l'écran n'est pas utilisé.**

## L'image défile ou est instable

- Le câble vidéo doit être bien connecté à la carte d'affichage et à l'ordinateur.
- Utilisez les boutons de Réglage image OSD pour mettre au point et régler l'affichage en augmentant ou en diminuant la valeur Fin. Lorsque l'affichage est réglé, le Réglage image OSD peut nécessiter un réajustement.
- Vérifier la compatibilité et les réglages recommandés de votre moniteur et de votre carte d'affichage.
- Si votre texte n'est pas net, con Figurez le mode vidéo en non entrelacé à 60Hz.

## La LED sur le moniteur n'est pas allumée (Couleur non verte ou ambrée peut être vue)

- L'interrupteur d'alimentation doit être en position MARCHE et le cordon d'alimentation doit être connecté.

## L'image n'a pas la bonne taille

- Utilisez les boutons de Réglage image OSD pour augmenter ou diminuer le SIMPLE.
- Vérifiez qu'un mode d'affichage supporté a été sélectionné pour la carte d'affichage ou le système utilisé (veuillez consulter le manuel de votre carte d'affichage ou de votre système pour modifier le mode graphique).

## Pas de vidéo

- Si pas de vidéo n'est présent sur l'écran, appuyez le bouton d'alimentation marche et arrêtez encore.
- Assurez-vous que l'ordinateur n'est pas réglé dans le mode d'économie d'énergie (touchez le clavier ou la souris).

## Pas de son

- Vérifiez si le câble des haut-parleurs est bien branché.
- Vérifiez si le "sourdine" est active.
- Vérifiez si le volume dans OSD est réglé au minimum.

# Références

---

Service à la clientèle et assistance technique du moniteur NEC

Service à la clientèle et assistance technique: (800) 632-4662

Télécopieur: (800) 695-3044

Pièces et accessoires/adaptateur  
de câble Macintosh:

(800) 632-4662

Information sur la garantie:

[www.necdisplay.com](http://www.necdisplay.com)

Assistance technique en ligne

[www.necdisplay.com](http://www.necdisplay.com)

Ventes et information produit

Ligne d'information sur les ventes:

(888) 888-632-6487

Clientèle canadienne:

(866) 771-0266, Ext#: 4037

Ventes au gouvernement:

(800) 284-6320

Adresse électronique du service  
des ventes au gouvernement:

[gov@necdisplay.com](mailto:gov@necdisplay.com)

Courrier électronique

World Wide Web:

[www.necdisplay.com](http://www.necdisplay.com)

Produit enregistré:

[www.necdisplay.com](http://www.necdisplay.com)

Opérations Européennes:

[www.nec-display-solutions.com](http://www.nec-display-solutions.com)

Pilotes et téléchargements

[www.necdisplay.com](http://www.necdisplay.com)

# Garantie limitée

NEC Display Solutions of America, Inc. (ci-après «NEC DISPLAY SOLUTIONS») garantit que ce produit est exempt de vice de fabrication et de main-d'œuvre et, selon les conditions énoncées ci-dessous, accepte de réparer ou remplacer, à sa discrétion, toute pièce de l'appareil concerné qui s'avérerait défectueuse et ce, pendant une période de trois (3) ans à partir de la date d'achat initial. Les pièces de rechange sont garanties pendant quatre-vingt dix (90) jours. Les pièces de rechange ou unités peuvent être neuves ou reconditionnées et seront conformes aux spécifications des pièces et des unités d'origine. Cette garantie vous accorde des droits légaux spécifiques auxquels peuvent s'ajouter d'autres droits pouvant varier d'une juridiction à l'autre. Cette garantie est limitée à l'acheteur d'origine du produit et n'est pas transférable. Cette garantie couvre uniquement les composants fournis par NEC DISPLAY SOLUTIONS. Une réparation requise à la suite de l'utilisation des pièces provenant d'un tiers n'est pas couverte par cette garantie. Pour être couvert par cette garantie, le produit doit avoir été acheté aux États-Unis ou au Canada par l'acheteur d'origine. Cette garantie couvre uniquement la distribution du produit aux États-Unis ou au Canada par NEC DISPLAY SOLUTIONS. Aucune garantie n'est offerte à l'extérieur des États-Unis et du Canada. La preuve d'achat sera exigée par NEC DISPLAY SOLUTIONS pour prouver la date d'achat. Une telle preuve d'achat doit être une facture de vente d'origine ou un reçu reprenant le nom et l'adresse du vendeur, de l'acheteur et le numéro de série du produit.

Pour obtenir un service au titre de la garantie, vous devez expédier le produit en port prépayé ou le déposer chez le revendeur agréé qui vous l'a vendu ou dans un autre centre autorisé par NEC DISPLAY SOLUTIONS, soit dans l'emballage d'origine, soit dans un emballage similaire procurant un niveau équivalent de protection. Avant de retourner tout produit à NEC DISPLAY SOLUTIONS, vous devez d'abord obtenir une autorisation de retour de marchandise en composant le 1-800-632-4662. Le produit ne pourra avoir été enlevé ou modifié, réparé ou entretenu au préalable par personne d'autre que du personnel technique autorisé par NEC DISPLAY SOLUTIONS, et le numéro de série du produit ne pourra pas avoir été enlevé. Pour être couvert par cette garantie, le produit ne pourra pas avoir été soumis à l'affichage d'une image fixe pendant de longues périodes de temps résultant en une persistance de l'image, un accident, une utilisation incorrecte ou abusive ou une utilisation contraire aux directives contenues dans le guide de l'utilisateur. Une seule de ces conditions annulera la garantie.

NEC DISPLAY SOLUTIONS NE POURRA ÊTRE TENUE RESPONSABLE DE DOMMAGES DIRECTS, INDIRECTS, ACCIDENTELS, SECONDAIRES OU D'AUTRES TYPES DE DOMMAGES RÉSULTANT DE L'UTILISATION D'UN PRODUIT QUI N'ENTRENT PAS SOUS LA RESPONSABILITÉ DÉCRITE CI-DESSUS. CES GARANTIES REMPLACENT TOUTE AUTRE GARANTIE EXPLICITE OU IMPLICITE, Y COMPRIS, MAIS SANS S'Y LIMITER, TOUTE GARANTIE DE QUALITÉ MARCHANDE OU D'APTITUDE À UNE FIN PARTICULIÈRE. CERTAINES JURIDICTIONS NE PERMETTANT PAS L'EXCLUSION DE GARANTIES IMPLICITES OU LA LIMITATION OU L'EXCLUSION DE RESPONSABILITÉ POUR DOMMAGES ACCIDENTELS OU SECONDAIRES, LES EXCLUSIONS OU LIMITATIONS CI-DESSUS POURRAIENT NE PAS S'APPLIQUER DANS VOTRE CAS.

Ce produit est garanti selon les termes de cette garantie limitée. Les consommateurs doivent savoir que les performances du produit peuvent varier selon la configuration du système, le logiciel, l'application, les données du client et la manière dont le produit est utilisé par l'opérateur, ainsi que d'autres facteurs. Bien que les produits NEC DISPLAY SOLUTIONS soient considérés compatibles avec de nombreux systèmes, la mise en œuvre fonctionnelle du produit peut varier d'un client à l'autre. Par conséquent, l'adéquation d'un produit à un besoin ou une application spécifique doit être déterminée par le consommateur et n'est pas garantie par NEC DISPLAY SOLUTIONS.

Pour connaître le nom du centre de service technique agréé NEC Display Solutions of America, Inc. le plus proche, appeler NEC Display Solutions of America, Inc. au 1-800-632-4662.

## Déclaration du fabricant

Nous certifions par la présente que les  
moniteurs  
AccuSync LCD19WMGX (TFT19W80PS)  
sont conformes à  
la directive 73/23/EEC du Conseil:  
– EN 60950-1

la directive 89/336/EEC du Conseil:  
– EN 55022  
– EN 61000-3-2  
– EN 61000-3-3  
– EN 55024

et porte le sigle



NEC Display Solutions, Ltd.  
4-13-23, Shibaura,  
Minato-Ku  
Tokyo 108-0023, Japan



## Série LCD NEC

### AVIS DE PROPRIÉTÉ EXCLUSIVE ET DE DÉGAGEMENT DE RESPONSABILITÉ

Les informations contenues dans ce document, y compris tous les designs et matériel s'y rapportant, sont la propriété de NEC Display Solutions of America, Inc. et/ou ses concédants. NEC Display Solutions of America, Inc. se réserve les droits de fabrication brevetée, les droits d'auteurs et autres propriétés exclusives à ce document, y compris tous les droits de design, de fabrication, de reproduction, d'utilisation et de vente y afférent, à condition que ces droits n'ont pas été directement délivrés à d'autres.

Les produits de NEC Display Solutions of America, Inc. dont il est question dans ce document sont garantis conformément aux termes de la déclaration de garantie limitée accompagnant chaque produit. Cependant, les performances réelles de chaque produit dépendent de facteurs tels que la configuration du système, les données du client et la manière dont le produit est utilisé. Étant donné que la mise en oeuvre fonctionnelle du produit peut varier d'un client à l'autre, l'adéquation et l'application de configurations spécifiques du produit peuvent être déterminées par le client et ne sont pas garanties par NEC Display Solutions of America, Inc.

Afin de permettre l'amélioration du design et des caractéristiques techniques, les informations contenues dans ce document sont sujettes à modifications sans préavis. La reproduction totale ou partielle de ce document sans l'accord préalable de NEC Display Solutions of America, Inc. est interdite.

---

---

## DÉCLARATION DE CONFORMITÉ

---

---

Cet appareil est conforme à l'article 15 du règlement de la FCC. L'utilisation est soumise à deux conditions. 1) Cet appareil ne peut pas occasionner d'interférences nuisibles, et 2) cet appareil doit accepter toutes interférences reçues, y compris les interférences qui peuvent occasionner un mauvais fonctionnement.

Partie responsable américaine :	NEC Display Solutions of America, Inc.
Adresse :	500 Park Blvd, Suite 1100 Itasca, Illinois 60143
N° tél. :	(630) 467-3000

Type de produit :	Moniteur d'affichage
Classification de l'appareil :	Périphérique classe B
Modèle :	AccuSync LCD19WMGX (TFT19W80PS)



*Nous déclarons par la présente que les appareils mentionnés ci-dessus sont conformes aux normes techniques spécifiées dans le règlement de la FCC.*

---

---

Windows est une marque déposée de Microsoft Corporation. NEC est une marque déposée de NEC Corporation. ENERGY STAR est une marque déposée aux États-Unis. Tous les autres noms de marques et de produits sont des marques de commerce ou des marques déposées de leurs propriétaires respectifs.

En tant que partenaire ENERGY STAR®, NEC Display Solutions of America, Inc. a veillé à ce que ce produit respecte les normes ENERGY STAR en matière de rendement énergétique. Le logo ENERGY STAR ne représente aucun aval par l'EPA de quelque produit ou service que ce soit.

# NEC





## ADVERTENCIA



PARA EVITAR RIESGOS DE INCENDIO O DESCARGA, NO EXPONGA ESTA UNIDAD A LA LLUVIA O HUMEDAD. TAMPOCO USE EL TOMACORRIENTES POLARIZADO DE ESTA UNIDAD CON EL RECEPTÁCULO DE UN PROLONGADOR U OTRAS SALIDAS A NO SER QUE LAS PUNTAS SE PUEDAN INSERTAR COMPLETAMENTE. ABSTÉNGASE DE ABRIR EL GABINETE YA QUE HAY COMPONENTES DE ALTO VOLTAJE EN SU INTERIOR. CONSULTE AL PERSONAL DE MANTENIMIENTO CAPACITADO.



## CAUTION



PRECAUCIÓN: ADVERTENCIA: PARA REDUCIR EL RIESGO DE DESCARGA ELÉCTRICA, ASEGÚRESE DE QUE EL CABLE DE ALIMENTACIÓN ESTÉ DESENCHUFADO DEL TOMACORRIENTES DE LA PARED. PARA DESCONECTAR COMPLETAMENTE LA CORRIENTE DE LA UNIDAD, DESCONECTE EL CABLE DE ALIMENTACIÓN DEL TOMACORRIENTES CA. NO quite la tapa (o parte trasera). EN EL INTERIOR NO HAY PIEZAS QUE EL USUARIO PUEDA REPARAR. CONSULTE AL PERSONAL DE MANTENIMIENTO CAPACITADO.



Este símbolo le advierte al usuario que el voltaje no aislado dentro de la unidad puede tener la magnitud suficiente para provocar una descarga eléctrica. Por lo tanto, es peligroso hacer cualquier tipo de contacto con cualquier parte dentro de esta unidad.



Este símbolo alerta al usuario que se ha incluido información importante concerniente al funcionamiento y mantenimiento de esta unidad. Por lo tanto, debe leerse cuidadosamente para evitar cualquier problema.

### Declaración de Cumplimiento del Departamento Canadiense de Comunicaciones.

DOC: Este aparato digital Clase B cumple con todos los requisitos del Reglamento de Equipos Canadienses Causantes de Interferencias.

C-UL: Tiene la Marca C-UL y cumple con el Reglamento de Seguridad Canadiense de acuerdo con CAN/CSA C22.2 N° 60950-1.

### Información FCC

- Use los cables específicos que se suministran con el monitor a color AccuSync LCD19WMGX (TFT-19W80PS) para no provocar interferencias en la recepción de radio y televisión.
  - Use el cable de alimentación provisto o un equivalente para asegurar el cumplimiento con FCC.
  - Use la señal de cable de video revestido provista. El uso de otros cables y adaptadores puede causar interferencia con la recepción radial y televisiva.
- Este equipo fue examinado y se concluyó que cumple con los límites para dispositivo digital Clase B, de acuerdo con la sección 15 del Reglamento FCC. Estos límites brindan protección razonable contra interferencia perjudicial en una instalación residencial. Este equipo genera, usa y puede irradiar energía de frecuencia radial, y, si no se instala y usa de acuerdo con las instrucciones, puede causar interferencia nociva a las comunicaciones radiales. Si embargo, no se garantiza que la interferencia no ocurrirá en una instalación particular. Si este equipo causa interferencia nociva a la recepción radial o televisiva, lo cual puede determinarse apagando y prendiendo el equipo, se aconseja al usuario que trate de corregir la interferencia a través de una o más de las siguientes medidas:
  - Reorientar o trasladar la antena receptora.
  - Aumentar el espacio entre el equipo y el receptor.
  - Conectar el equipo a un tomacorriente de un circuito diferente de aquel al que está conectado el receptor.
  - Solicite la asistencia de su vendedor o un técnico especialista en radio/TV.

Los cambios o modificaciones que no estén expresamente aprobados por la parte responsable de los cumplimientos podrían anular los derechos del usuario a utilizar este equipo.

De ser necesario, el usuario deberá contactar al vendedor o a un técnico de radio/televisión capacitado para obtener más sugerencias. Al usuario le puede resultar útil este folleto, preparado por la Comisión Federal de Comunicaciones. "Cómo identificar y resolver problemas de interferencias de radio-televisión". Este folleto está disponible en la Oficina de Prensa de Estados Unidos, Washington D.C., 20402, Stock N° 004-000-00345-4.



# Contenidos

La caja del monitor NEC AccuSync LCD\* debe contener lo siguiente:

- Monitor AccuSync LCD
- Cable de alimentación
- Manual del usuario
- Cable de señal video (15-pin mini D-SUB 15 al mini D-SUB varón del perno)
- Cable de señal video (DVI-D a DVI-D)
- Señal de cable de audio
- HDMI al adaptador de DVI-D
- Soporte de base
- Sujetador de cables

Monitor AccuSync LCD  
(base no conectada)

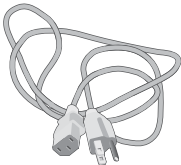
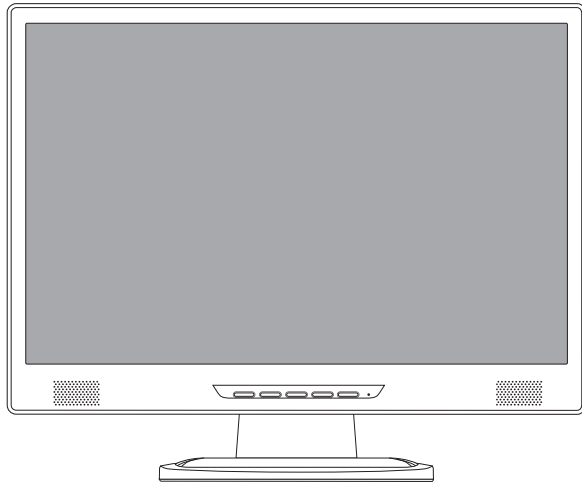

Cable de alimentación



Cable de señal video  
(15-pin mini D-SUB 15  
al mini D-SUB varón  
del perno)



Cable de DVI-D



Señal de cable  
de audio



Manual del usuario



Sujetador de cables

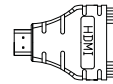

HDMI al adaptador de DVI-D

\* Recuerde guardar la caja y el material de embalaje original para transportar o enviar el monitor.

# Inicio rápido

## Para conectar la base al soporte del LCD:

1. Introduzca la parte frontal del soporte del LCD en los orificios del frente de la base (Figura 1)
2. Luego, posicione las palancas de cierre de la parte posterior del soporte del LCD a la altura de los orificios de la base. Baje el soporte hasta que las palancas de cierre estén aseguradas.
3. Coloque el sujetador en la base (figura 2).

Figura 1

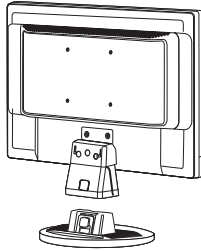

## Para conectar el monitor AccuSync LCD a su sistema, siga estas instrucciones:

1. Apague su computadora.
2. Para PC o MAC con salida digital para DVI: Conecte el cable 24 pernos de señal DVI (no incluido) al conector de la tarjeta de visualización de su sistema (**Figura A. 1**). Ajuste todos los tornillos.  
Para las PC con salida análoga: Conecte el cable de señal de 15 pernos mini D-SUB al conector de la tarjeta de visualización de su sistema (**Figura A.2**). Ajuste todos los tornillos.  
Para MAC: Conecte el adaptador de cable MultiSync Macintosh a la computadora, luego conecte el cable de señal de 15 pernos mini D-SUB al adaptador de cable MultiSync Macintosh (**Figura A.3**). Ajuste todos los tornillos.  
Para el reproductor de DVD: Conectar el HDMI con el adaptador de DVI-D con el reproductor de DVD. Atar el HDMI al adaptador de DVI-D (figura A.4). Apretar todos los tornillos.  
NOTA: Para obtener el adaptador de cable AccuSync Macintosh, comuníquese con NEC Display Solutions of America, Inc. al (800) 632-4662.
3. Conecte el cable de 15 pernos mini D-SUB al conector correspondiente en la parte posterior del monitor. (**Figura B. 1**) Conecte un extremo del cable de audio a AUDIO-INPUT en la parte posterior del monitor y el otro extremo a la terminal "Audio Out" de la computadora. Se pueden conectar auriculares a la salida "Headphones", "H", que se encuentra en la parte frontal del monitor. Cuando los auriculares están conectados, el sonido de los altavoces estará desactivado.
4. Conecte un extremo del cable de alimentación al LCD y el otro extremo a un tomacorriente. Coloque de señal cable de video, el cable de alimentación, el cable DVI y el cable de audio en el sujetador de cables (**Figura B. 1**).  
NOTA: Ajuste la posición de los cables en el sujetador para evitar que se dañen.  
NOTA: Consulte la sección Uso recomendado de este manual para obtener información sobre la selección apropiada del cable de alimentación.
5. Encienda el monitor con el botón frontal de encendido, luego encienda la computadora (**Figura C. 1**).
6. El ajuste automático sin contacto ajusta automáticamente el monitor en los valores óptimos durante la configuración inicial para la mayoría de las temporizaciones. Para realizar más ajustes, use los siguientes controles OSD:

- Ajuste automático de contraste
- Ajuste automático

Consulte la sección Controles de este manual del usuario para obtener una descripción completa de estos controles OSD

NOTE: Para obtener información de descarga sobre el archivo de Windows® INF para su monitor NEC, consulte la [www.necdisplay.com](http://www.necdisplay.com).

NOTE: Si tiene problemas, consulte la sección Solución de problemas de este manual del usuario de NEC.



# Inicio rápido –continuación

Figura A.1

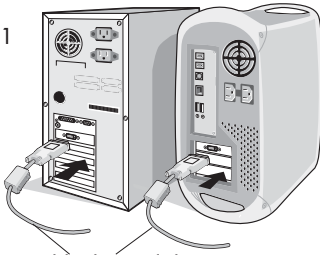

Cable de señal de DVI (no incluido)

Figura A.2



Figura A.3

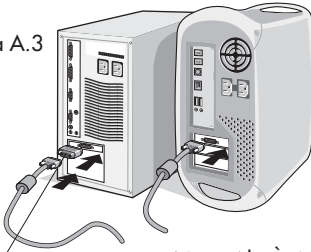

Adaptador del cable de Macintosh (no incluido)  
Cable de audio

Nota: Algunos Macintosh los sistemas no requieren un adaptador del cable de Macintosh.

Figura A.4



Figura B.1



# Inicio rápido –continuación

## Inclinación

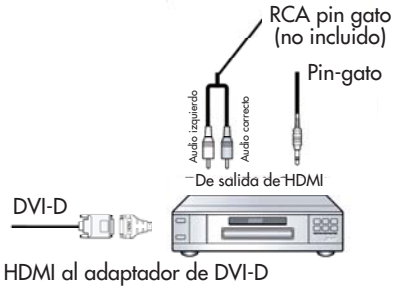
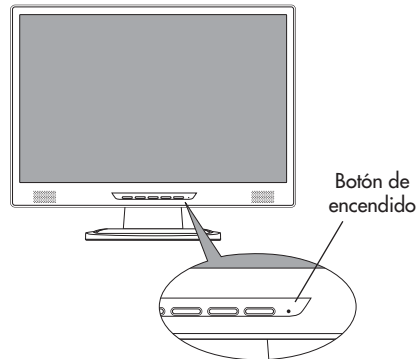
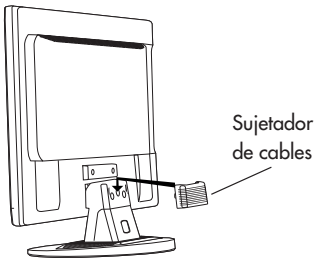
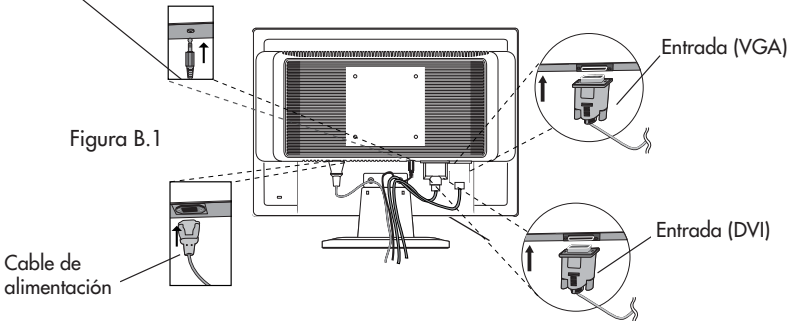
Sujete ambos lados de la pantalla del monitor con las manos e inclínelo como desee (Figura TS.1).

NOTA: Sea cuidadoso cuando incline la pantalla del monitor.



Figura TS.1

## Cómo quitar el soporte del monitor para el montaje

Para preparar el monitor para fines de montaje alternativos:

1. Desconecte todos los cables.
2. Coloque el monitor boca abajo sobre una superficie no abrasiva (Figura R.1).
3. Quite los 3 tornillos que conectan el monitor con el soporte y extraiga el soporte del LCD (Figura R.1).

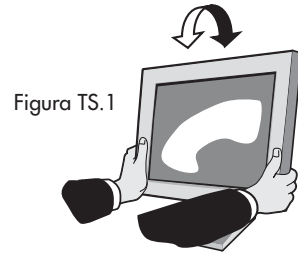
El monitor está ahora listo para el montaje en una forma alternativa.

4. Conecte el cable de señal y el cable CA a la parte posterior del monitor (Figura R.2).

5. Revierta este proceso para volver a colocar la base.

NOTA: Use sólo el método de montaje compatible alternativo VESA.

NOTA: Manipule con cuidado cuando quite el soporte del monitor.

Figura R.1



Figura R.2



# Inicio rápido –continuación

## Cómo quitar la base

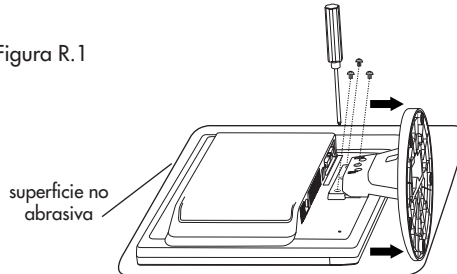
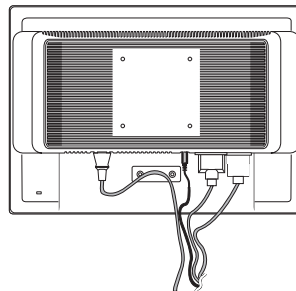
NOTA: Siempre quite la base cuando envíe el LCD.

1. Coloque el monitor boca abajo sobre una superficie no abrasiva.
2. Con sus dedos, presione las lengüetas en la dirección indicada por las flechas para destrabar la base.
3. Quite la base libre del soporte.

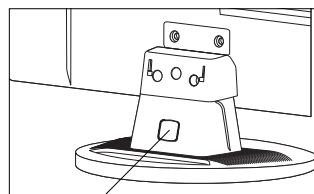

Botón de lanzamiento rápido

## Cómo conectar un brazo flexible

Este monitor LCD está diseñado para utilizarse con un brazo flexible. Cuando realice la instalación, use los tornillos provistos (4 piezas) como se muestra en el gráfico.

Para cumplir con los requisitos de seguridad, el monitor debe montarse en un brazo que garantice la estabilidad necesaria teniendo en cuenta el peso del monitor. El monitor LCD sólo se debe utilizar con un brazo aprobado (por ejemplo: Marca GS).

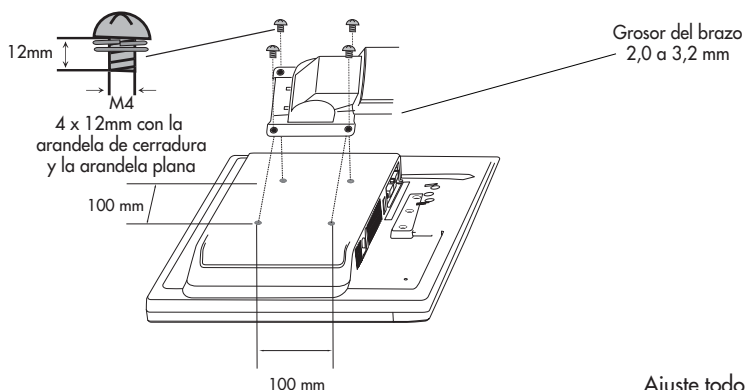

Ajuste todos los tornillos.

## Especificaciones

4 TORNILLOS (M4)

(Profundidad MÁXIMA: 8,5 mm)

Si usa otros tornillos, revise la profundidad de los orificios.

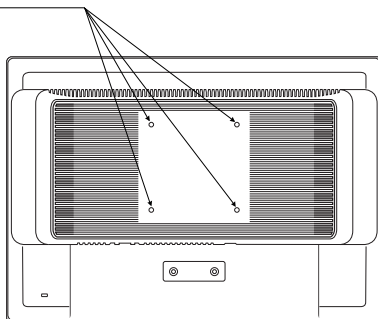

Peso del ensamblaje del LCD: 4,2 kg (MAX.)

# Controles

**Los botones de control OSD (Exhibición en pantalla), ubicados en la parte frontal del monitor, funcionan de la siguiente manera:**

## 1. Funciones básicas de las teclas

BOTÓN	AUTO	- / <	+ / >	MENÚ
OSD apagado	Función auto activa del ajuste (prensa durante 2 segundos)	El atajo al volumen ajusta la ventana	El atajo al volumen ajusta la ventana	OSD exhibió
OSD en (etapa de selección del icono)	Función auto activa del ajuste (prensa durante 2 segundos)	El cursor baja a la izquierda	El cursor mueve abajo a la derecha	Ir a la etapa de selección del icono
OSD en (etapa del ajuste)	SALIDA del acto - llave	Ajustar la disminución del valor o el cursor para ajusta los movimientos dejados	Ajustar la disminución del valor o el cursor para ajusta movimientos a la derecha	Ir a la etapa del ajuste
Cerradura de OSD	Función auto activa del ajuste (prensa durante 2 segundos)	El atajo al volumen ajusta la ventana	El atajo al volumen ajusta la ventana	"OSD exhibidos mensaje trabados"

## 2. Función de cerradura de OSD:

Para abrir el OSD, presionar y sostener el botón del MENÚ mientras que el monitor está apagado. Entonces presionar el botón de la energía para girar el monitor. Para abrir los OSD presionan y sostienen el botón del MENU mientras que el monitor está apagado. Entonces presionar el botón de la energía para girar el monitor.

## 3. Estructura OSD:

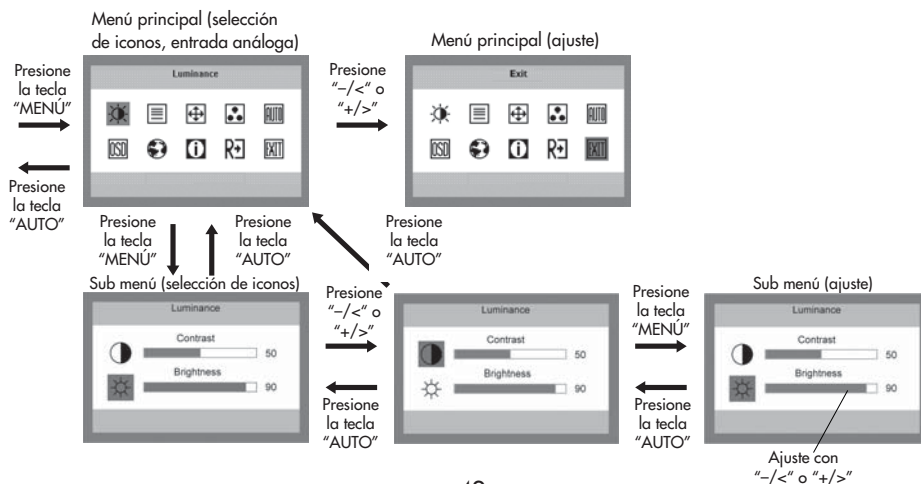









# Controles *-continuación*

## AJUSTE DEL CUADRO

La descripción para el función-control LED

Artículo de menú principal	Icono del menú principal	Artículo de menú secundario	Icono secundario del menú	Descripción
Luminancia		Contraste		Ajustar el brillo de imagen en lo referente al fondo.
		Brillo		Ajustar la imagen y el brillo totales de la pantalla del fondo.
Disposición de la imagen		Foco		Ajustar la fase del cuadro para reducir la Horizontal-Línea ruido.
		Reloj		Ajustar el reloj del cuadro para reducir la Vertical-Línea ruido.
Posición de imagen		H.Position		Ajustar el reloj del cuadro para reducir la Vertical-Línea ruido.
		V. Postion		Ajustar la posición vertical del cuadro.
Temp. del color		Caliente	N/A	Reajustar calientan temperatura de color.
		Fresco	N/A	Reajustar refrescan temperatura de color.
		sRGB	N/A	Reajustar la temperatura de color del sRGB.
		Usuario/rojo	<b>R</b>	Aumentar o disminuir el rojo. El cambio aparecerá en la pantalla.
		Usuario/Verde	<b>G</b>	Aumentar o disminuir el verde. El cambio aparecerá en la pantalla.
		Usuario/Azul	<b>B</b>	Aumentar o disminuir el azul. El cambio aparecerá en la pantalla.

# Controles *–continuación*

Artículo de menú principal	Icono del menú principal	Artículo de menú secundario	Icono secundario del menú	Descripción
Entrada selecta		Análogo	N/A	Seleccionar la señal de entrada de la fuente análoga (D-Secundaria).
		Digitaces	N/A	Seleccionar la señal de entrada de la fuente digital (DVI).
Disposición de OSD		H.Position		Ajustar la posición horizontal del OSD.
		V.Position		Ajustar la posición vertical del OSD.
		Descanso de OSD		Ajustar el descanso de OSD.
Lengua		Lengua	N/A	Fijar la lengua de OSD.
Información		Información	N/A	Mostrar la resolución, la frecuencia de H/V y el puerto de entrada de sincronización actual de la entrada.
Reajuste		Sí	N/A	Despejar cada viejo estado de la autoconfiguración.
		No	N/A	No ejecutar el reajuste, vuelven al menú principal.
Salida		N/A	N/A	Salir OSD.

# Uso recomendado

## Precauciones de seguridad y mantenimiento

PARA UN RENDIMIENTO ÓPTIMO, OBSERVE LO SIGUIENTE CUANDO INSTALE Y UTILICE EL MONITOR A COLOR ACCUSYNC LCD:



- **NO ABRA EL MONITOR.** No hay piezas en el interior que el usuario pueda utilizar y al abrir o sacar tapas puede exponerse a peligrosas descargas eléctricas u otros riesgos. Consulte a personal de mantenimiento capacitado.
- No derrame líquidos en el gabinete ni use su monitor cerca del agua.
- No coloque objetos de ningún tipo en las ranuras del gabinete, ya que pueden tocar puntos de voltaje peligrosos, lo que puede resultar perjudicial o fatal o puede causar descarga eléctrica, incendio o fallas en el equipo.
- No coloque objetos pesados sobre los cables de alimentación. Los daños al cable de alimentación pueden causar descargas o incendios.
- No coloque este producto en un carro, estante o mesa inclinado o inestable, ya que el monitor se puede caer y sufrir un daño importante.
- Cuando el monitor AccuSync LCD esté funcionando con 125-240V CA, use un cable de alimentación acorde con el voltaje de suministro de corriente del tomacorriente de CA usado. El cable de alimentación que use debe estar aprobado y cumplir con las normas de seguridad de su país. (En Europa se debe usar el Tipo H05VV-F).
- En el Reino Unido, use un cable de alimentación BS aprobado con tomacorrientes moldeado que tenga un fusible (5A) negro instalado para uso con este monitor. Si no se provee un cable de alimentación con este monitor, contacte al proveedor.
- No coloque objetos sobre el monitor y no lo use al aire libre.
- El interior del tubo fluorescente ubicado dentro del monitor LCD contiene mercurio. Siga el reglamento y las normas municipales para deshacerse del tubo en forma adecuada.
- No doble el cable de alimentación.
- No use el monitor en zonas de altas temperaturas, húmedas, polvorientas o aceitosas.
- Si se ha roto el vidrio, manipúlelo con cuidado.
- No cubra la ventilación del monitor.

Desconecte de inmediato su monitor del tomacorriente de la pared y consulte al personal de mantenimiento capacitado en los siguientes casos:

- Cuando el cable de alimentación o el tapón estén dañados.
- Si se ha derramado líquido o se han caído objetos dentro del monitor.
- Si se ha expuesto el monitor a la lluvia o al agua.
- Si el monitor se ha caído o se ha dañado el gabinete.
- Si el monitor no funciona normalmente siguiendo las instrucciones de uso.
- Si el monitor o el vidrio está roto, no entre en contacto con el cristal líquido y manipúlelo con cuidado.



Precauciones

- Permita que haya una ventilación adecuada alrededor del monitor para que el calor se pueda disipar en forma apropiada. No bloquee aperturas de ventilación ni coloque el monitor cerca de un radiador u otras fuentes de calor. No coloque nada sobre el monitor.
- El cable de alimentación es el medio principal para desconectar el sistema del suministro de corriente. El monitor debe instalarse cerca de un tomacorriente que sea de fácil acceso.
- Manipúlelo con cuidado cuando lo transporte. Guarde el embalaje para transportarlo.

## Persistencia de la imagen

La persistencia de la imagen se da cuando una imagen residual o "fantasma" de una imagen previa permanece visible en la pantalla. A diferencia de los monitores CRT, la persistencia de la imagen de los monitores LCD no es permanente, pero deberían evitarse las imágenes constantes que se muestran por un periodo prolongado de tiempo.

Para aliviar la persistencia de la imagen, apague el monitor durante el tiempo equivalente al que se mostró la imagen previa. Por ejemplo: si una imagen estuvo en el monitor por una hora y se mantiene una imagen residual, el monitor se debe apagar por una hora para borrar la imagen.

NOTA: Como en todos los dispositivos de visualización personales, NEC Display Solution of America, Inc. recomienda utilizar protectores de pantalla con movimiento a intervalos regulares siempre que la pantalla esté inactiva, o apague el monitor si no se va a utilizar.

# Uso recomendado –continuación



LA UBICACIÓN CORRECTA Y EL AJUSTE DEL MONITOR PUEDE REDUCIR LA FATIGA EN LOS OJOS, HOMBROS Y CUELLO. CUANDO INSTALE EL MONITOR, VERIFIQUE LO SIGUIENTE:



- Para garantizar el óptimo rendimiento, deje el monitor en marcha durante 20 minutos para que se caliente.
- Regule la altura del monitor de modo que la parte superior de la pantalla quede apenas por debajo de la altura de la vista. Sus ojos deben mirar apenas hacia abajo cuando visualice la mitad de la pantalla.
- Ubique su monitor a no más de 16 pulgadas (40 cm) de proximidad y no más lejos de las 28 pulgadas (71 cm) de su vista. La distancia óptima es 20 pulgadas (50 cm).
- Descanse la vista periódicamente concentrándose en un objeto ubicado al menos a 20 pies (6 m). Parpadee con frecuencia.
- Ubique el monitor en un ángulo de 90° desde las ventanas y otras fuentes de luz para minimizar el resplandor y el reflejo. Regule la inclinación del monitor de modo que el techo no se refleje en su pantalla.
- Si el reflejo de la luz le dificulta la visión de la pantalla, use un filtro antirreflejos.
- Regule el brillo y los controles de contraste del monitor para mejorar la legibilidad.
- Use un sujetador de documentos cerca de la pantalla.
- Ubique lo que esté mirando la mayor parte del tiempo (la pantalla o material de referencia) directamente al frente para disminuir las veces que gira su cabeza mientras escribe.
- Contrólese la vista regularmente.

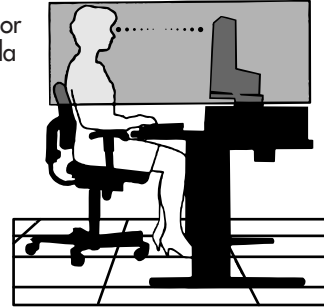



# Uso recomendado –continuación

---

## Ergonomía

Para lograr los máximos beneficios ergonómicos, le recomendamos lo siguiente:

- Use los controles de tamaño y posición programados con las indicaciones estándar.
- Use la configuración de color predeterminada.
- Use las señales no entrelazadas con un índice de actualización entre 60-75Hz.
- No use el color primario azul en un fondo oscuro, ya que es difícil de ver y puede producir cansancio visual debido al contraste insuficiente.

### Limpieza del panel LCD

- Cuando el panel de cristal líquido tenga polvo o se ensucie, limpie con cuidado con un paño suave.
- No frote el panel LCD con materiales ásperos o rígidos.
- No ejerza presión sobre la superficie del LCD.
- No use un limpiador absorbente de olores ya que deteriorará o decolorará la superficie del LCD.

### Limpieza del gabinete

- Desconecte el tomacorriente.
- Humedezca un paño suave con agua y un detergente neutro. Limpie con cuidado el gabinete y luego seque suavemente con un paño suave

NOTA: Se usan muchos plásticos en la superficie del gabinete. NO limpie con benceno, tñner, detergente alcalino, detergente a base de alcohol, limpiador de vidrio, cera, pomada, jabón en polvo o insecticida. No toque el gabinete con goma o vinilo por un período prolongado de tiempo. Estos tipos de fluidos y texturas pueden causar el deterioro, agrietamiento o desprendimiento de la pintura.

*Para más información específica sobre cómo crear un ambiente de trabajo saludable, escriba a the American National Standard for Human Factors Engineering of Visual Display Terminal Workstations – ANSI-HFS Standard No. 100-1988 –The Human Factors Society, Inc. P.O. Box 1369, Santa Monica, California 90406..*

# Especificaciones –continuación

Especificaciones de Monitor		Monitor	Notas
Módulo LCD	Diagonal: Tamaño de la imagen visible: Resolución nativa (cuenta de píxeles):	19.0 pulgadas 19.0 pulgadas 1440 x 900	Matriz activa; transistor de película delgada (TFT), pantalla de cristal líquido (LCD); tamaño de puntos de 0,285 mm; luminiscencia blanca de 400cd/m <sup>2</sup> ; 1000:1 relación de contraste normal; tiempo de reacción 5ms
Señal de entrada	Video:	ANALOGA 0.7 Vp-p/75 Ohmios Sincronización: Sincronización separada, Nivel TTL (positivo/negativo), Sincronización horizontal positiva/negativa Sincronización vertical positiva/negativa	Entrada digital: DVI-D con HDCP
Colores de pantalla	Entrada analógica:	16.7M	Dependen de la tarjeta de visualización utilizada.
Ángulos de visualización máximos	Izquierda/derecha: Arriba/abajo:	85°/85° (CR>10) 80°/80° (CR>10)	
Rango de sincronización	Horizontal: Vertical:	30.0 kHz to 83.0 kHz 55 Hz to 75 Hz	Automático Automático
Resoluciones compatibles	Entrada analógica y de Digitaces:  HDTV:	720 x 400*1 : @ 70 Hz 640 x 480*1 : @ 60 Hz to 75 Hz 800 x 600*1 : @ 56 Hz to 75 Hz 832 x 624*1 : @ 75 Hz 1024 x 768*1 : @ 60 Hz to 75 Hz 1152 x 864*1 : @ 75 Hz 1280 x 768*1 : @ 60 Hz 1280 x 960*1 : @ 60 Hz to 75 Hz 1280 x 1024 : @ 60 Hz to 75 Hz 1140 x 900 : @ 60 Hz.....	Algunos sistemas pueden no ser compatibles con todos los modos enumerados.  NEC DISPLAY SOLUTIONS establece la resolución recomendada a 60 Hz para un rendimiento óptimo de la pantalla
Area activa de la pantalla	Horizontal : Vertical :	410.4 mm/16.2 pulgadas 256.5 mm/10.1 pulgadas	
Fuente de alimentación		100-240 V ~ 50/60 Hz	
Clasificación de corriente		0.75-0.4A/100-240V	
Salida de audio práctica de altavoces		1+1 vatios	
Dimensiones		440.0 mm (ancho) x 363.0 mm (alto) x 210.0 mm (grosso) 17.3 in (ancho) x 14.3 in (alto) x 8.3 in (grosso)	
Peso		4.5 kg 9.9 libras	
Consideraciones ambientales	Temperatura de operación: Humedad: Altitud: Temperatura de almacenamiento: Humedad: Altitud:	5°C a 35°C/41°F a 95°F 30% a 80% 4572,0 a 15.000 pies -10°C a +60°C/14°F a 140°F 10% a 85% 12192,0 a 40.000 pies	

\*1 Resoluciones interpoladas: Cuando se muestran resoluciones inferiores a la cuenta de píxeles del módulo LCD, el texto puede aparecer diferente. Esto es normal y necesario para todas las tecnologías de paneles planos actuales al visualizar la pantalla completa con resoluciones no nativas. En tecnologías de panel plano, cada punto en la pantalla es en realidad un píxel, por lo tanto para aumentar la resolución a pantalla completa, se debe realizar una interpolación de la resolución.

\*2 Imagen comprimida

NOTA: Las especificaciones técnicas están sujetas a cambio sin aviso previo.

# Características

---

**Tamaño reducido:** Brinda la solución ideal para entornos que requieren una calidad de imagen superior pero con limitaciones de tamaño y peso. El tamaño pequeño y el bajo peso del monitor permiten trasladarlo o transportarlo fácilmente de un lugar a otro.

**El automóvil sin contacto ajusta™ (Ajuste automático sin contacto):** El ajuste automático sin contacto ajusta automáticamente el monitor en los valores óptimos durante la configuración inicial.

**Conectar y usar:** La solución de Microsoft® con los sistemas operativos Windows® facilita la configuración e instalación al permitir que el monitor envíe directamente a su computadora sus características (como el tamaño de pantalla y las resoluciones admitidas), lo cual optimiza automáticamente la calidad de la imagen.

**Sistema IPM (Administrador inteligente de energía):** Proporciona métodos de ahorro de energía innovadores que permiten que el monitor consuma menos energía cuando está encendido pero no se está utilizando, lo que supone un ahorro de dos tercios de los costos de energía del monitor, y reduce las emisiones y baja los costos de aire acondicionado del lugar de trabajo.

**Tecnología de frecuencia múltiple:** Ajusta automáticamente el monitor a la frecuencia de escaneo de la tarjeta del monitor que de esa manera muestra la resolución requerida.

**Capacidad FullScan®:** Le permite utilizar el área de la pantalla completa en la mayoría de las resoluciones, lo cual aumenta de manera significativa el tamaño de la imagen.

**Interfaz de montaje estándar VESA:** Permite a los usuarios conectar su monitor AccuSync a cualquier brazo o soporte de montaje estándar VESA. Permite montar el monitor en una pared o brazo usando cualquier dispositivo compatible de terceros.

# Solución de problemas

---

## **Sin imagen**

- El cable de señal debe estar conectado por completo a la tarjeta de visualización/computadora.
- La tarjeta de visualización debe estar colocada por completo en la ranura.
- El botón de encendido frontal y el botón de encendido de la computadora deben estar en la posición de ENCENDIDO.
- Asegúrese de que se ha elegido un modo compatible con la tarjeta de visualización o el sistema que se está utilizando. (Consulte el manual de la tarjeta de visualización o del sistema para cambiar el modo gráfico).
- Controle el monitor y la tarjeta de visualización en lo que respecta a la compatibilidad y a las configuraciones recomendadas.
- Controle la señal de entrada.

## **El botón de encendido no responde**

- Desconecte el cable de alimentación del monitor del tomacorriente CA para apagar y reiniciar el monitor.

## **Persistencia de la imagen**

- La persistencia de la imagen se da cuando una imagen residual o "fantasma" de una imagen previa permanece visible en la pantalla. A diferencia de los monitores CRT, la persistencia de la imagen de los monitores LCD no es permanente, pero deberían evitarse las imágenes constantes que se muestran por un período prolongado de tiempo. Para aliviar la persistencia de la imagen, apague el monitor durante el tiempo equivalente al que se mostró la imagen previa. Por ejemplo: si una imagen estuvo en el monitor por una hora y se mantiene una imagen residual, el monitor se debe apagar por una hora para borrar la imagen.

NOTA: Como en todos los dispositivos de visualización personales, NEC Display Solutions of America, Inc. recomienda utilizar imágenes o protectores de pantalla con movimiento a intervalos regulares siempre que la pantalla esté inactiva, o apague el monitor si no se va a utilizar.

## **La imagen es inestable, está fuera de foco o la distorsión es aparente**

- El cable de señal debe estar conectado por completo a la computadora.
- Use los controles de ajuste de la imagen OSD para enfocar y ajustar la visualización aumentando o reduciendo el control de ESTABILIDAD. Cuando se cambia el modo de visualización, la configuración de ajuste de la imagen OSD puede necesitar un reajuste.
- Controle el monitor y la tarjeta de visualización en lo que respecta a la compatibilidad y a las sincronizaciones de señal recomendadas.
- Si el texto está distorsionado, cambie el modo de video a no entrelazado y utilice una velocidad de actualización de 60Hz.

# Solución de problemas –*continuación*

---

## **El LED en el monitor no está encendido** *(no se ve ni un color verde ni ámbar)*

- El botón de encendido debe estar en la posición de ENCENDIDO y el cable de alimentación debe estar conectado.

## **La imagen de la pantalla no posee el tamaño apropiado**

- Use los controles de ajuste de la imagen de OSD para aumentar o reducir el TAMAÑO H.
- Asegúrese de que se ha elegido un modo compatible con la tarjeta de visualización o el sistema que se está utilizando. (Consulte el manual de la tarjeta de visualización o del sistema para cambiar el modo gráfico).

## **Sin video**

- Si no aparece un video en la pantalla, apague y encienda nuevamente con el botón de encendido.
- Asegúrese de que la computadora no esté en un modo de ahorro de energía (toque el teclado o el mouse).

## **Sin sonido**

- Asegúrese de que el cable de altavoces esté conectado en forma apropiada.
- Controle si la función silenciar está activada.
- Controle el volumen en el menú OSD.

# Referencias

---

## **Servicio de atención y asistencia al cliente de monitores NEC**

Servicio de atención al cliente y soporte técnico: (800) 632-4662

Fax: (800) 695-3044

## **Piezas y accesorios/Macintosh**

Adaptador de cable:

(800) 632-4662

Información sobre la garantía:

[www.necdisplay.com](http://www.necdisplay.com)

## **Soporte técnico en línea**

[www.necdisplay.com](http://www.necdisplay.com)

## **Información sobre ventas y productos**

Línea de información sobre ventas:

(888) 632-6487

Clientes canadienses:

(866) 771-0266, Ext#: 4037

Ventas gubernamentales:

(800) 284-6320

Ventas gubernamentales Correo electrónico:

[gov@necdisplay.com](mailto:gov@necdisplay.com)

## **Canales electrónicos**

Internet:

[www.necdisplay.com](http://www.necdisplay.com)

Registro de productos:

[www.necdisplay.com](http://www.necdisplay.com)

Operaciones europeas:

[www.nec-display-solutions.com](http://www.nec-display-solutions.com)

## **Controladores y descargas**

[www.necdisplay.com](http://www.necdisplay.com)

# Garantía limitada

NEC Display Solutions of America, Inc. (de aquí en más “NEC DISPLAY SOLUTIONS”) garantiza que este Producto está libre de defectos de material y fabricación y que está sujeto a las condiciones aquí expuestas, acepta reparar o reemplazar (a exclusivo criterio de NEC DISPLAY SOLUTIONS) cualquiera de las piezas de la unidad adjunta que se prueben defectuosas durante un período de tres (3) años a partir de la fecha de la primera compra del consumidor. Los repuestos tienen una garantía de noventa (90) días. Las piezas de repuesto o la unidad pueden ser nuevas o reconstruidas y cumplirán con las especificaciones de la unidad o de las piezas originales.

Esta garantía le otorga derechos legales específicos, además de otros derechos que usted puede tener y que varían de estado a estado. Esta garantía se extiende al comprador original del Producto y no es transferible. Esta garantía sólo cubre componentes suministrados por NEC DISPLAY SOLUTIONS. El mantenimiento que se requiera como resultado de componentes de terceros no está cubierto por esta garantía. Para que esta garantía cubra al Producto, el mismo se debe haber comprado en los EE. UU. o Canadá por el comprador original. La presente garantía sólo cubre la distribución del Producto en los EE. UU. o Canadá por parte de NEC DISPLAY SOLUTIONS. No se proporciona servicio de garantía fuera de los EE. UU. o Canadá. NEC DISPLAY SOLUTIONS requerirá la presentación de la prueba de compra para corroborar la fecha de la misma. Dicha prueba de compra debe ser una factura o recibo que contenga el nombre y domicilio del vendedor, del comprador y el número de serie del producto.

Para recibir los servicios aquí mencionados, es su obligación y correrá por su cuenta el envío, el transporte prepago o la entrega del Producto al revendedor autorizado a quien se compró dicho Producto o a otro lugar autorizado por NEC DISPLAY SOLUTIONS, ya sea en el embalaje original u otro similar que ofrezca un grado de protección equivalente. Todos los productos que se devuelvan a NEC DISPLAY SOLUTIONS para recibir mantenimiento DEBEN tener aprobación previa, la cual puede obtenerse llamando al 1-800-632-4662. El Producto no debe haberse sometido a alteraciones, reparaciones ni mantenimiento previos realizados por parte de personal no autorizado por NEC DISPLAY SOLUTIONS, tampoco se debe haber alterado ni quitado el número de serie del producto. Para que esta garantía sea válida, el Producto no se debe haber sometido a visualización de imágenes fijas durante largos períodos, lo que resulta en persistencia de la imagen (efectos de imagen superpuesta), ni tampoco a accidentes, uso inapropiado o abuso o funcionamiento contrario a las instrucciones del Manual de usuario. La presencia de cualquiera de dichas condiciones anulará esta garantía.

NEC DISPLAY SOLUTIONS NO SE HARÁ RESPONSABLE, SIN PERJUICIO DE LA RESPONSABILIDAD ANTES DECLARADA, POR OTROS DAÑOS DIRECTOS, INDIRECTOS, INCIDENTALES, DERIVADOS U OTRO TIPO QUE RESULTEN DEL USO DE CUALQUIER PRODUCTO DE NEC DISPLAY SOLUTIONS. ESTAS GARANTÍAS REEMPLAZAN CUALQUIER OTRA GARANTÍA, EXPRESA O IMPLÍCITA, INCLUIDAS, EN FORMA NO TAXATIVA, LAS GARANTÍAS IMPLÍCITAS DE COMERCIALIZACIÓN O ADAPTACIÓN PARA UN PROPÓSITO EN PARTICULAR. ALGUNOS ESTADOS NO PERMITEN LA EXCLUSIÓN DE GARANTÍAS IMPLÍCITAS O EL LÍMITE O EXCLUSIÓN DE RESPONSABILIDAD POR DAÑOS INCIDENTALES O DERIVADOS, POR LO QUE LAS EXCLUSIONES ANTERIORES PUEDEN NO SER APLICABLES A USTED.

Este Producto está garantizado según las condiciones de esta garantía limitada. Se advierte a los consumidores que el rendimiento del Producto se ve afectado por la configuración del sistema, el software, la aplicación, los datos del cliente y el control operativo del sistema, entre otros factores. Mientras que los Productos de NEC DISPLAY SOLUTIONS se consideran compatibles con muchos sistemas, la implementación funcional específica de los clientes puede variar. Por lo tanto, el consumidor debe determinar la conveniencia de un Producto para un propósito o aplicación específicos y la misma no está garantizada por NEC DISPLAY SOLUTIONS.

Para conocer el servicio de mantenimiento más cercano autorizado por NEC Display Solutions of America, Inc., contáctese con NEC Display Solutions of America, Inc. llamando al 1-800-632-4662.

## Declaración del fabricante

Por la presente certificamos que el monitor  
a color AccuSync LCD19WMGX (TFT-  
19W80PS)

cumplen con

Directiva municipal 73/23/EEC:

– EN 60950-1

Council Directive 89/336/EEC:

– EN 55022

– EN 61000-3-2

– EN 61000-3-3

– EN 55024

y presentan la marca



NEC Display Solutions, Ltd.  
4-13-23, Shibaura,  
Minato-Ku  
Tokyo 108-0023, Japan



## Disposing of your old NEC product

### Within the European Union

EU-wide legislation, as implemented in each Member State, requires that waste electrical and electronic products carrying the mark (left) must be disposed of separately from normal household waste. This includes monitors and electrical accessories, such as signal cables or power cords. When you need to dispose of your NEC display products, please follow the guidance of your local authority, or ask the shop where you purchased the product, or if applicable, follow any agreements made between yourself and NEC.

The mark on electrical and electronic products only applies to the current European Union Member States.

### Outside the European Union

If you wish to dispose of used electrical and electronic products outside the European Union, please contact your local authority so as to comply with the correct disposal method.



## Smaltimento del prodotto NEC usato

### Nell'Unione Europea

La legislazione in vigore nell'UE e applicata dal singolo Stato Membro prevede che i prodotti elettrici ed elettronici dismessi che recano il simbolo illustrato a sinistra debbano essere smaltiti separatamente rispetto agli altri rifiuti domestici. Questo comprende i monitor e gli accessori elettrici, come i cavi segnali e alimentazione. Per smaltire i monitor NEC, per favore, occorre informarsi presso gli enti locali oppure chiedere al punto vendita dove è stato acquistato il prodotto; in alternativa, occorre attenersi a quanto contenuto nei contratti stipulati tra voi e NEC.

Il contrassegno sui prodotti elettrici ed elettronici viene applicato unicamente ai paesi che fanno parte dell'Unione Europea.

### Fuori dall'Unione Europea

Se si desidera smaltire dei prodotti elettrici ed elettronici fuori dall'Unione Europea, contattare gli enti locali competenti al fine di applicare il metodo corretto di smaltimento.

## Entsorgung alter NEC Geräte

### Innenhalb der Europäischen Union

Gemäß EU-Gesetzgebung und deren Umsetzung in den einzelnen Mitgliedsstaaten müssen elektrische und elektronische Geräte, die das links abgebildete Kennzeichen tragen, getrennt vom normalen Hausmüll entsorgt werden. Dazu gehören auch Monitore und elektrische Zubehör wie Signal- oder Kabel. Wenn Sie Ihr NEC Anzeigegerät entsorgen müssen, befolgen Sie bitte die Richtlinien der örtlichen Behörden, wenden Sie sich an den Händler, bei dem Sie das Gerät gekauft haben, oder wenden Sie sich an eine eventuelle Vereinbarung zwischen Ihnen und NEC.

Die Kennzeichnung elektrischer und elektronischer Produkte erfolgt nur in den derzeitigen Mitgliedsstaaten der Europäischen Union.

### Außenhalb der Europäischen Union

Außenhalb der Europäischen Union informieren Sie sich bitte bei den zuständigen örtlichen Behörden über die ordnungsgemäße Entsorgung elektrischer und elektronischer Geräte.



## Likvidace starých produktů NEC

### V rámci Evropské unie

Legislativa EU v rámci implementace v jednotlivých členských státech vyžaduje, aby použité elektrické a elektronické produkty označené symbolem vlevo byly likvidovány odděleně od běžného domovního odpadu.

To zahrnuje monitory a elektrické příslušenství, jako jsou signální a napájecí kabely. Při likvidaci takových produktů prosím pospíchejte podle pokynů místních úřadů, případně se domávejte výrobce, u nějž jste produkt zakoupili, nebo poskytlé podle příslušné smlouvy uzavřené mezi vámi a společností NEC.

Toto označení elektrických a elektronických produktů se vztahuje pouze na stávající členské státy Evropské unie.

### Mimo Evropskou unii

Chcete-li provést likvidaci použitých elektrických a elektronických produktů mimo Evropskou unii, obraťte se láskavě na místní úřady a zjistěte si správný postup.

## Elimination des anciens produits NEC

### À un sein de l'Union Européenne

La législation en vigueur dans tous les états membres de l'Union Européenne exige que tous les déchets électriques et électroniques portait le symbole électrique (à gauche) ne soient pas mélangés au reste des déchets ménagers lors de leur élimination. Ceci inclut notamment les moniteurs et accessoires électriques, tels que les câbles-signaux et les cordons d'alimentation. Lorsque vous devez vous débarrasser de vos produits d'affichage NEC des années veuillez suivre les recommandations locales ou demandez conseil auprès du revendeur qui vous a vendu le produit en question. Vous pouvez aussi respecter tout accord passé entre NEC et vous-même, le cas échéant. Ce symbole présent sur les produits électriques et électroniques ne s'applique qu'aux membres actuels de l'Union Européenne.

### En dehors de l'Union Européenne

Si vous souhaitez vous débarrasser de produits électriques et électroniques usagés en dehors de l'Union Européenne, veuillez contacter les autorités locales concernées pour respecter les modes de traitement acceptés.



## Απόρριψη των παλιών προϊόντων NEC

### Στην Ευρωπαϊκή Ένωση

Η νομική νομοθεσία της ΕΕ, όπως εφαρμόζεται σε κάθε Κράτος Μέλος, ορίζει ότι τα χρησιμοποιημένα ηλεκτρικά και ηλεκτρονικά προϊόντα και ηλεκτρονικά αξεσουάρ που φέρουν το εικόνα (αριστερά) στον ίδιο χώρο με τα συρραφισμένα στοιχεία (απορριψη) είναι υποχρεωτικά να απορριφθούν χωριστά από τον συρραφισμένο οικιακό απορριψιμα. Αυτό συμπεριλαμβάνει οθόνες, και ηλεκτρονικά αξεσουάρ, όπως καλώδια, επιρροές, και καλώδια περικοπής. Αν θέλετε να απορριφτείτε την οθόνη NEC, και τα αξεσουάρ, ή να πορριφτείτε τον καταρριψιμα από όμοιο απορριψιμα, το μόνο απορριψιμα που πρέπει να χρησιμοποιήσετε με εσάς, και την NEC.

Το εικόνα στα ηλεκτρονικά και ηλεκτρονικά προϊόντα τα οποία είναι ετικεταρισμένα με την NEC, εφαρμόζονται μόνο στα τρέχοντα κράτη της Ευρωπαϊκής Ένωσης.

### Εκτός της Ευρωπαϊκής Ένωσης

Εάν έχετε την Ευρωπαϊκή Ένωση, σε θέλετε να απορριφτείτε τα χρησιμοποιημένα ηλεκτρονικά και ηλεκτρονικά προϊόντα, επικοινωνήστε με την τοπική αρχή, ώστε να υπαγορεύσει συμπεριφορές με την κατάλληλη διαδικασία απορριψιμα.

## Desecho de productos NEC obsoletos

### En la Unión europea

A medida que la legislación de la Unión Europea se va implementando en los distintos estados miembros, se está imponiendo que los productos insuflados eléctricos y electrónicos que llevan la marca que se muestra a la izquierda se desechen por separado de los residuos domésticos comunes. En esta categoría se incluyen desde monitores hasta accesorios eléctricos, como cables de alimentación o de señal. Para deschar monitores NEC, siga las instrucciones de las autoridades locales, solicite información al respecto en el establecimiento donde haya adquirido el monitor o, si correspondiente, siga las condiciones acordadas con NEC. Esas marca en productos eléctricos o electrónicos sólo se aplica a los estados miembros actuales de la Unión europea.

### Fuera de la Unión europea

Para deschar productos eléctricos o electrónicos fuera de la Unión europea, póngase en contacto con las autoridades locales para utilizar el método de desecho adecuado.



## Het wegdoen van uw oude NEC-product

### Binnen de Europese Unie

Gezien de wetgeving van de EU, van toepassing in alle lidstaten, is het vereist dat elektrische en elektronische apparatuur voorzien van het symbool (links) apart wegdoet en strikt van het huishoudelijke afval.

Hoeveel wilten ook monitoren en elektrische accessoires zoals signal- of voedingskabels. Als u NEC-beeldscherm wilt wegdoen, volg dan de richtlijnen van uw lokale overheid of de afdeling bij de winkel waar u het product heeft aangekocht. Indien van toepassing, volg u vername afgehandeld tussen NEC en u zelf zijn gemeente.

Het symbool op elektrische en elektronische producten is alleen van toepassing op de huidige lidstaten van de Europese Unie.

**Buiten de Europese Unie**  
Als u woonachtig bent buiten de Europese Unie en elektrische of elektronische apparaten wilt wegdoen, neem dan contact op met de lokale overheid om u ervan te verzekeren dat u zich op juiste wijze van het apparaat ontdoet.



## Utilizacja starych produktów firmy NEC

### W Unii Europejskiej



Rozwiązania prawne Unii Europejskiej wprowadzone w każdym Państwie Członkowskim wymagają użycia zużytych urządzeń elektrycznych i elektronicznych, utrzymanych znikam umieszczonych po lewej stronie, oddzielnie od normalnych odpadów domowych. Dotyczy to również monitorów i akcesoriów elektrycznych, takich jak przewód sygnałowy lub zasilający. Przy użyciu takich produktów należy postępować zgodnie z wytycznymi lokalnej administracji i / lub zapytać się o sposób postępowania w sklepie, gdzie nabyto dany produkt lub należy postępować zgodnie z tymową zawartą z firmą NEC.

Wyżej wymienione oznaczenie produktów elektrycznych i elektronicznych odnosi się tylko do aktualnych Państw Członkowskich Unii Europejskiej.

### Poza terenem Unii Europejskiej

Jezeli chcesz wykorzystać zużyte produkty elektryczne i elektroniczne poza terenem Unii Europejskiej, musisz skontaktować się z przedstawicielem lokalnych władz i zapytać się o prawidłową metodę użycia.

## Утилизация изделий NEC

### В странах Европейского союза



Согласно требованиям законодательства Европейского союза, действующего в каждом отдельном государстве-члене Союза, электрические и электронные изделия, которые промаркированы соответствующим знаком (см. рис. слева), следует утилизировать отдельно от обычных бытовых отходов. В эту группу входят мониторы и принадлежности к электрооборудованию, такие как сигнальные кабели и кабели питания. При необходимости утилизации монитора и других изделий NEC следует местные нормы утилизации или обратиться в магазин, в котором вы приобрели данное изделие, или следовать условиям соглашения, заключенного между Вами и компанией NEC, если такое имеется.

Данный знак на электротехнических и электронных изделиях действует только для стран-членов Европейского союза.

### За пределами Европейского союза

При необходимости утилизации электротехнических и электронных изделий за пределами Европейского союза обратитесь к местным органам надзора для выяснения действующих правил утилизации.

## Eski NEC ürünlerinizin atılması

### Ayrıca Birlikli Üye



Alli generale, her Üye Devlet'e uygulanır, yasalar elektrik ve elektronik ürünlerden oluşan (soldaki) atılmasını normal ev atıklarından ayrı olarak atılması gerektirir. Monitörler, sinyal ve elektrik kabloları gibi elektrik aksesuarları buna dahildir. NEC cihazlarınızın atılması gerektiğinde, lütfen yerel yönetimlerden veya yerel atılma atığıyla çıkartılan yanma tesisleri ya da aber veya NEC ile ayrıntılı bilgi almak için bizimle iletişime geçin. Elektrikli ve elektronik ürünler üzerinde bulunan NEC amblemi Birlikli Üyesi Ülkelerinde geçerlidir.

### Ayrıca Birlikli Üye

Her Avrupa Birliği üyesi, kullanım için elektrikli ve elektronik ürünün atılması için ayrı yasaları, metodları veya yerel yetkililere sahiptir.

## Az NEC termék eldobása

### Az Európai Unió országában



Az Európai Unió országában jogszabály minden Tagállamban előírja, hogy a (bal oldali) képen látható jelet viselő, hulladékokat elektronikus és elektromos termékeket az állami határozati hulladéktól elkülönítetten kell szemébe dobni. Ide tartoznak a monitorok és az olyan elektromos tartozékok, mint például a kábelcsek vagy a tápkábelcsek. Ha el kívánja dobni NEC monitorát, kévesse a helyi hatóságok előírásait, vagy kérdezze meg az értékesítő boltot, illetve alkalmzatóság szerint kévesse az NEC-vel kötött megállapodásában leírtakat. Az elektromos és elektromos termékek feltüntetett jel csak az adott Európai Unióhoz tartozó Tagállamba vonatkozik.

### Az Európai Unió országain kívül

Ha használt elektromos és elektronikus termékeket az Európai Unió területén kívül kíván eldobni, lépjen kapcsolatba a helyi hatóságokkal és kérdezze meg a kidobás megfelelő módját.

## Shànggǎ gāmǎ NEC-chǎn pǔkǎn

### Innon EU



Enligt EG-lagstiftningen, så som den gemensamma medlemsstaterna, måste alla elektroniska avfall som är märkt med symbolen till vänster skickas från vanlig hushållsavfall. Elektroniska avfall omfattar skärmar och elektriska tillbehör, till exempel signal- eller stötkablar. Följ de riktlinjer som informeras av de lokala myndigheterna när du ska slänga din bildskärm från NEC eller fräga som råd i affären där du köpte den. Alternativt kan du fråga det avtal som eventuellet har upprättats mellan dig och NEC. Märkningarna av elektriska och elektroniska produkter gäller enhetligt i de befintliga EU-medlemsstaterna.

### Utannor EU

Om du ska slänga elektriska och elektroniska produkter utanför EU, ber vi dig kontakta de lokala myndigheterna för att få hjälpiga råd.

## NEC製ディスプレイの廃棄について

### EU加盟国のお客さまへ



EU加盟各国で施行されている法律に基づき、EU加盟国以外では左記のマークが記載されている電気機器は家庭ゴミとは区別して廃棄しなければなりません。本商品では、ディスプレイ本体と信号ケーブルや電源コードなどの付属品が該当します。当社のディスプレイ商品を廃棄する場合は、お住まいの地域の法律に従ってください。またはお買い上げの販売店にご相談ください。当社とお客さまとの間で別途取り決めがおこなわれている場合はそちらに従ってください。このマークは現在のEU加盟国以外のみ適用されます。

### EU加盟国以外のお客さまへ

EU加盟国以外で本商品を廃棄する場合は、お住まいの地域の法律に従ってください。

## 處理廢舊 NEC 產品

### 歐盟地區



根據歐盟法規的要求，各成員國必須帶有左邊標記的電器和電子產品與一般家庭垃圾分開處理。其中包括顯示器和電腦附件，如信號線或電源線。處理廢舊 NEC 顯示器產品時，請遵照當地有關部門的指示進行，或詢問出售產品的商店，或者親自與 NEC 之間諮詢的廢舊處理（若適用）。

上圖的電器和電子產品所帶標誌僅適用於當前歐盟成員國。

### 歐盟以外地區

如果您想在歐盟以外地區處理用過的電器和電子產品，請與當地有關部門聯繫，以便採取正確的處理方式。



部件名称		有毒有害物质或元素					
		铅 (Pb)	汞 (Hg)	镉 (Cd)	六价铬 [Cr(VI)]	多溴联苯 (PBB)	多溴二苯醚 (PBDE)
主 机	印刷线路板	×	○	○	○	○	○
	液晶板	×	×	○	○	○	○
	机箱 支架	×	○	○	○	○	○
	电源	×	○	○	○	○	○
	其他(电缆等)	○	○	○	○	○	○
附属品(信号线等)		×	○	○	○	○	○
<p>○: 表示该有毒有害物质在该部件所有均质材料中的含量均在SJ/ T11363- 2006标准规定的限量要求以下。</p> <p>×: 表示该有毒有害物质至少在该部件的某一均质材料中的含量超出SJ/ T11363- 2006标准规定的限量要求。</p>							



## Serie LCD de NEC

### DECLARACIÓN DE DERECHOS DE PROPIEDAD Y DESCARGO DE RESPONSABILIDAD

La información divulgada en este documento, incluidos todos los diseños y materiales relacionados, es propiedad de valor de NEC Display Solutions of America, Inc. y/o sus licenciatarios, según corresponda, se reservan todos los derechos de patente, copyright y otros derechos de propiedad de este documento, incluidos todos los derechos de diseño, fabricación, reproducción, uso y ventas que del mismo se desprendan, excepto en los casos en que dichos derechos se otorguen expresamente a otros.

Los productos de NEC Display Solutions of America, Inc. mencionados en este documento están garantizados de acuerdo con las condiciones de la Declaración de Garantía Limitada que acompaña a cada producto. Sin embargo, el rendimiento real de cada uno de esos productos depende de factores tales como la configuración del sistema, los datos del cliente y el control operativo. Dado que la implementación de cada producto puede variar de cliente a cliente, por el consumidor debe determinar la conveniencia de las configuraciones y aplicaciones de un producto específico y no está garantizada por NEC Display Solutions of America, Inc.

Para permitir mejoras en el diseño y en las especificaciones, la información de este documento está sujeta a modificaciones en cualquier momento sin previo aviso. Se prohíbe la reproducción total o parcial de este documento sin previa autorización de NEC Display Solutions of America, Inc.

---

---

### DECLARACIÓN DE CONFORMIDAD

---

---

Este dispositivo cumple con las normas de la FCC, Parte 15. Su funcionamiento está sujeto a las siguientes dos condiciones. (1) Es posible que este dispositivo no cause interferencia dañina, y (2) este dispositivo debe aceptar cualquier interferencia que reciba, incluida aquella interferencia que pueda provocar un funcionamiento no deseado.

Entidad responsable en los EE.UU:	NEC Display Solutions of America, Inc.
Dirección:	500 Park Blvd, Suite 1100 Itasca, Illinois 60143
Nº de tel.:	(630) 467-3000

Tipo de producto:	Monitor
Clasificación del equipo:	Dispositivo periférico clase B
Modelos:	AccuSync LCD19WMGX (TFT19W80PS)



*Por el presente declaramos que el equipo antes especificado cumple con las normas técnicas especificadas por las disposiciones de la FCC.*

---

Windows es una marca registrada de Microsoft Corporation. NEC es una marca registrada de NEC Corporation. Energy Star es una marca registrada de los EE. UU. Todos los otros nombres de marcas y productos son marcas o marcas registradas de sus respectivos propietarios.

Como socio de Energy Star®, NEC Display Solutions of America, Inc. ha determinado que este producto cumple con los lineamientos de EnErgy Star relacionados con el rendimiento energético. El emblema de EnErgy Star no representa el aval de la EPA para ningún producto o servicio.

# NEC





## NEC LCD Series

### PROPRIETARY NOTICE AND LIABILITY DISCLAIMER

The information disclosed in this document, including all designs and related materials, is the valuable property of NEC Display Solutions of America, Inc. and/or its licensors, as appropriate, reserve all patent, copyright and other proprietary rights to this document, including all design, manufacturing, reproduction, use and sales rights thereto, except to the extent said rights are expressly granted to others.

The NEC Display Solutions of America, Inc. product(s) discussed in this document are warranted in accordance with the terms of the Limited Warranty Statement accompanying each product. However, actual performance of each such product is dependent upon factors such as system configuration, customer data and operator control. Since implementation by customers of each product may vary, the suitability of specific product configurations and applications must be determined by the customer and is not warranted by NEC Display Solutions of America, Inc..

To allow for design and specification improvements, the information in this document is subject to change at any time without notice. Reproduction of this document or portions thereof without prior approval of NEC Display Solutions of America, Inc. is prohibited.

---

---

### DECLARATION OF CONFORMITY

---

---

This device complies with Part 15 of FCC Rules. Operation is subject to the following two conditions. (1) This device may not cause harmful interference, and (2) this device must accept any interference received, including interference that may cause undesired operation.

U.S. Responsible Party:	NEC Display Solutions of America, Inc.
Address:	500 Park Blvd, Suite 1100 Itasca, Illinois 60143
Tel. No.:	(630) 467-3000

Type of Product:	Display Monitor
Equipment Classification:	Class B Peripheral
Model:	AccuSync LCD19WMGX (TFT19W80PS)



*We hereby declare that the equipment specified above conforms to the technical standards as specified in the FCC Rules.*

---

---

Windows is a registered trademark of Microsoft Corporation. NEC is a registered trademark of NEC Corporation. ENERGY STAR is a U.S. registered trademark. All other brands and product names are trademarks or registered trademarks of their respective owners.

As an ENERGY STAR® Partner, NEC Display Solutions of America, Inc. has determined that this product meets the ENERGY STAR guidelines for energy efficiency. The ENERGY STAR emblem does not represent EPA endorsement of any product or service.

# NEC

Part No. 00000000  
Printed in China

